



KRISTENRETTS PRAKSIS I NORSK SEINMELLOMALDER

Sigrun Høgetveit Berg
Hovudoppgåve i historie
Det samfunnsvitskaplege fakultet
Universitetet i Tromsø - våren 2004



KRISTENRETTSPRAKSIS I NORSK SEINMELLOMALDER

Sigrun Høgetveit Berg

Hovudoppgåve i historie
Det samfunnsvitskaplege fakultet
Universitetet i Tromsø
Våren 2004

Takk til Lars Ivar Hansen for lærerik rettleiing - for ekte engasjement, innsiktsfull interesse og oppriktig oppfylging. Du er alltid raus og viljug til å dele og diskutere. Og ein inspirerande reisepartner - utan deg hadde ikkje eg fått oppleve Vatikan-arkivet!

Takk til Agnes S. Arnórsdóttir for ope sinn og ope hus i Tromsø og Århus, og takk til Per Ingesman for at eg tidleg fekk bruke regesten din over det norske materialet i Pønitensariatet.

Takk til det faglege og sosiale miljøet med studentar og tilsette på Institutt for historie - som har vore eit inkluderande læringsmiljø sidan eg kom hit som fersk grunnfagsstudent i 1994. Og ein særleg takk til mine næraste medstudentar og vener Johanne Raade, Harald Dag Jølle og Ketil Zachariassen.

Og takk til Matilda for den flotte framsida!

Tromsø, 18. mai 2004
Sigrun Høgetveit Berg

Illustrasjonen på framsida syner ein altarkalk som har tilhøyrt Ingjerd Erlendsdotter av Losna-ætta. Ingjerd og mannen hennar Arald Kane søkte i 1484 pave Gregor XI om dispensasjon for ekteskapet sitt, sidan dei var for nært skylde til å kunne gifte seg med einannan. Kalken er no i Ulstein kyrkje. Takk til dei for bruk av bilete. Illustrasjon: Matilda Guillemot.

1	<i>Innleiing</i>	5
	(I) Kristenretten i praksis – ei djupare omgrepsinnføring	7
	(II) Avgrensing i rom og tid	9
	(III) Historiografi	10
	(IV) Kjelder	12
	(V) Kjeldekritikk og metodikk	15
	Representativitet	16
	Språk	17
2	<i>Kanonisk rett og kristenrettslovgevinga</i>	21
	(I) Ei sterkare kyrkje	21
	(II) Utviklinga av kanonisk rett	23
	(III) Kvar kom impulsane frå?	24
	(IV) Kristenrettslovgeving i Noreg	27
	(V) Skuld og straff	29
	(VI) Folket og lova	31
3	<i>Dei store kristenrettssakene</i>	35
	(I) Innleiing	35
	(II) Slektskap	37
	(III) Dispensasjon og absolusjon	39
	(IV) Kva inneheld kjeldekategoriane i Sættargjerda?	43
	Ekteskap – (ii) <i>um hiuskap</i>	43
	Fødsel – (iii) <i>ok huersu huerr er lægliga getinn</i>	48
	Frilleliv og legemål – (xiv) <i>Vm frillu lifu</i>	49
	Hor – (xv) <i>ok hordoma</i>	52
	Incest – (xvi) <i>Vm frændsemis spell ok aonnur mál þuilik. Þau sem til kirkiunnar heyra at hennar retti</i>	53
	(V) Aktórar, motiv og perspektiv	55
4	<i>De diversis formis</i>	57
	Prolog: Nils og Lucie	57
	Erkebisp Olav Engelbriktsson	60
	Nils Lykke	62
	Vincens Lunge	63
	Lucie Nilsdotter Gyldenløve til Austrått	65
	Fru Inger Ottesdotter Rømer Gyldenløve til Austrått	66
	Kristian 3. av Danmark og Noreg	67
	(I) Det står ein friar uti garde – alliansar og jamgifte	68
	(II) I krig og kjærleik er alt lov – førebygging og avslutting av feidar	71
	(III) Betre føre var enn etter snar – strategisk handling	74
	(IV) Som skrive står – usemje om lovtolking	78
	(V) Kjærleikens ferjereiser – konkurrerande kjensler og kjensgjerningar	80
	Angrande eller uvitande syndarar?	80
	Trekantdrama og ugyldige festarmål	82

Eg ser deg attom gluggen	85
Ei strategisk kyrkje	86
"Skabbet får" og "ulv"	87
Seiglivu rykte?	88
Ekteskapsbrytarar søkjer pave- og bispehjelp	89
Dumme karar og troll til kjerengar?	91
Skilsmål i emning	93
Frillelivproblematikken	94
Peter på Os vinn fram til slutt	95
Groa Monansdotter – kvifor gifte seg?	97
Åtak er beste forsvar	98
(VI) Og no skó alle syndesåline fram for dommen stande – skaden er skjedd, kristenrettsbrotet er gjort	98
Erling og Roald – bygda tek ansvar	99
Torleif og Tora – retten tek ansvar	100
Eiliv Arnesson Korte – erkebispemotiv tek ansvar	100
Ketil Drengsson – slekta tek ansvar	101
Brynhild – modig åleinemor tek ansvar	101
Ein annan overgripur – Svein Igulsson	102
Larens Jakobsson – offer for vikarierande motiv?	102
To reformasjonsforvarsel – og kampskrift for Kristian 2.?	103
Kjetil Amundsson – papadalt og storlygar frå 1547?	104
5 Det kan bli barn av det – seksuallovbrot med uektefødd resultat	105
(I) Uektefødde presteemne og prestar som vil stige i gradane	107
Kven ville paven dispensere?	110
Prestemangel	111
Ivrige karar – reale kristenrettsvaktarar eller strategiske opportunistar?	114
Sosiale skilje	115
Kyrkjeleg dilemma	117
(II) Ekte og uekte i det verdslege samfunnet	118
Sosial stigmatisering?	118
Kvifor ikkje gifte seg?	119
Prove sitt gode rykte ved å stadfeste at ein er ektefødd	119
Bøte på sitt gode rykte ved å betala for det	120
6 "Avla i lovlege ekteskap" – seksuallovbrot som fører til arvestrid	121
(I) Arve- og odelslovgjeving	123
(II) Ættleiingsstrid	125
(III) Strid grunna uekte fødsel	133
(IV) Strid om ekte fødsel	139
Tida slettar mange spor	139
Det er lov å prøve seg	140
Ord og gjerningar i rett tid	141
Når døden bankar på er det best å vera føre var	142
(V) Ekteskapsstrid	142
(VI) Uklare avtaler og uklar arverett	145
Usekje om avtale	145
Kven har best arv?	148
Kven har rett odelsrett?	154
Samspel	157

7	<i>Kristenretten for arv og arbeid</i>	159
	(I) Geografi, sosial klasse og kjønn	159
	Regionale skilnader	159
	Sosiale skilnader	161
	Kjønn	162
	(II) Kristenrettspraksis – endring gjennom seinmellomalderen?	165
	Fleire eller færre saker?	165
	Endringar i synet på og strafferegulering av seksuallovbrot?	166
	(III) Kyrkjelege strategiar og folkelege mentalitetar i det verdslege samfunnet	168
	Kyrkjelege strategiar – kortsiktige eller langsiktige?	168
	Samansette motiv – differensiert politikk	169
	Folkelege mentalitetar – kortsiktige eller langsiktige?	170
	Arv og arbeid innanfor åndelege rammer	175
	<i>Vedlegg</i>	
	<i>Kjelder og oppslagsverk</i>	
	<i>Litteratur</i>	

1 INNLEIING

Den katolske kyrkja skil forskarane. Synet på kva for rolle ho spela i samfunnsutviklinga i nordisk seinmellomalder er delt: Var ho ei kyrkje med pålegg og krav som styrde med hard hand ovafrå, eller ei kyrkje som søkte å imøtekoma behov nedafrå? Desse motsette perspektiva er fruktbare å ha for auga når ein skal studere praksis i kristenrettssaker i Noreg. Hovudproblemstillinga i denne oppgåva er kva for motivasjon ulike aktørar – lekfolk som geistlege, sjalu partnarar og strategiske arvingar – hadde for å taka kristenrettssaker til tings og til torgs.

Me kan ane, noko unyansert formulert, ein motsetnad mellom pro-kyrkjelege og anti-kyrkjelege forskarar. Det er ein motsetnad mellom dei som vel å fokusere på at den katolske kyrkja vart brukt av folket, og dei som fokuserer på at den katolske kyrkja brukte folket. Introduserte og utvikla kyrkja eit fysisk og ideologisk organisasjonsapparat som gav tilbod om åndelege svar på det ho såg på som menneskas mest grunnleggjande behov, eller er det rettare å sjå kyrkja som ein sterk, sentralisert maktutøvar som med påbod pressa sine institusjonar, reglar og ideologiar nedover folk?¹

Synet på kyrkja si rolle opnar òg for andre motsetnader: Var kyrkja ein utviklingsmotor som i samspel med statsmakta og høge og låge undersåttar dreiv samfunnet stendig vidare, eller var samrøret og maktkampen mellom kyrkje og stat hemmande for samfunnsutviklinga? Var både dei ideologiske dogmene og eigeidomsforvaltninga til kyrkja berre instrument for at ho skulle kara til seg peng og dermed meir makt?² Kva tilhøve hadde Norden til pavemakta i Roma – kor nært kan ein seia Norden var Europa? Kva var det som påverka lovene og rettspraksisen her? Stod dei gamle, germanske lovene evige, tru og upåverka til Dovre fell – det vil seia til Christian IVs norske lov av 1604 – eller var dei kontinentale, romanske og kanoniske lovene med på å forme ogso norsk seinmellomalder?

I høve til desse skisserte forskarytterpunkta meiner eg det er meir interessant med eit slags seinmellomaldersk tvisyn. Det er mogeleg å sjå kyrkja *både* som ein maktfaktor *og* som ein reiskap og ein ressurs. Den internasjonale pavekyrkja, med heile sitt organisatoriske og ideologiske apparat, var med og omforma det norske mellomaldersamfunnet, men ho gjorde det

¹ På det 24. nordiske historikarmøtet i Århus i 2001 (Ingesman og Lindkvist 2001) krinsa eitt av hovudtemaa rundt desse problemstillingane, og eine rapporten derfirå, med bidrag av mellom andre Per Ingesman, Thomas Lindkvist, Arnved Nedkvitne, Agnes S. Arnórsdóttir og Christian Krötzl, vil vera ein sentral referanse for denne oppgåva.

delvis på eksisterande lokale premisser. Den kanoniske lovgjevinga påverka dei norske kristenrettane på sentrale område, men samstundes vart aldri kristenrettane ein del av Magnus Lagabøtars landslov – av di kyrkje og kongemakt ikkje vart samde om innhaldet. I staden for ei drøfting av ulike kyrkjelege og kyrkjepolitiske ståstader, vil eg sjå kyrkja og hennar strategiar i møte med folkelege mentalitetar i ei sosialhistorisk ramme. Korleis tok den vanlege bonden og den rike adelsmannen imot kristenretten, korleis vart han fylgd opp i ulike delar av landet, var det likskap for lova for kvinner og menn? Tenkte mellomaldermenneska kortsiktig eller langsiktig, korleis prega oppfattinga om livet etter døden kvardagslivet?

Tematisk avgrensar eg denne oppgåva til korleis kristenrettslovgjevinga omhandlar *seksualitet og samliv*, og korleis aktørane i samfunnet forhold seg til konsekvensane av levd seksualsamliv. Synet på *kyrkja* si rolle i samfunnet vil spela inn på korleis ein vurderer dei ulike aktørane sitt manøvreringsrom mellom dei åndelege og dei materielle verdiane, mellom dei religiøse påboda og dei verdslege handlingane. Kva slags samfunn opererte desse aktørane i? Kyrkje og kristendomen kom til Norden tidleg i mellomalderen, og om ein vektlegg eit perspektiv der Noreg og Norden er integrerte delar av Europa i seinmellomalderen, må ein ha som grunnpremiss at landet er eit kriste samfunn. Utviklinga av latinsk kristendom er eitt av grunnelementa i skapinga av *Europa* i seinmellomalderen. Utan kristendomen, ikkje noko Europa.³ Men korleis mæle korvidt eit folk er kristna? Den katolske kyrkja reiste kyrkjebygg i kvar ein avkrok av landet, men i kva grad trengde kristendomen inn i sjel og sinn hjå det store laget av folket? Med andre ord, kva ville det seia å vera kristne? Kva slags verdslege fylgjer fekk den åndelege tilstanden?

Arnved Nedkvitne meiner at for "middelalderens mennesker var det et overordnet mål å få et godt liv etter døden."⁴ Kva offer kunne ein gjera i dette livet for å få det godt i det neste? Det ævelege livet var ei nærverande og reell problemstilling – kva møtte ein på den andre sida? Det store visjonsdiktet frå norsk mellomalder, *Draumkvedet*, tematiserer kampen mellom det gode og det vonde og gjev med tydelege bilete ei skildring frå dødsriket.⁵ Olav Åkneson la seg ned om joleftan og vakna ikkje før om trettandagen. Då gjekk han til kyrkje, og sitjande i

² Goody 1983 og Lunden 1973: 255 ff.

³ Agnes S. Arnórsdóttir 2001: 174.

⁴ Nedkvitne 2000(a): 243.

⁵ Forskarane stridest om dateringa på *Draumkvedet*, men det ser ut til å vera størst semje om at det er eit seinmellomaldersk dikt med førreformatorisk katolsk innhald. Bø og Myhren 2002.

kyrkjedøra fortalde han kyrkjelyden om draumane sine. På veg over Gjallarbrui ser han korleis både store og små synder vart straffa hardt i dødsriket, og det blir åtvare både mot alvorlege dødssynder og heilt daglegdagse problemstillingar som å flytte deildesteinar. I Draumkvedet er det likevel ein bodskap om nåde og tilgjeving.⁶ Men spørsmålet er om den nærverande otten for livet etter døden, som Draumkvedet ogso vitnar om, var sterk nok til at folk fylgde kristenrettens påbod i eitt og alt?

Hovudproblemstillinga i denne oppgåva er altso kva for motivasjon dei ulike aktørane hadde for å taka kristenrettssakene til tings og til torgs. Var det kyrkjelojalitet og religiøs overtyding eller kjærleik, politikk, arv og arbeid? Arv gjeld jord, og jord var ein knapp ressurs som utgjorde grunnlaget for dei materielle verdiane til mellomaldermenneska. Men kunne ynsket om nåde for det ævelege livet vera sterkare enn verdslege ynske i dette livet? Korleis reagerte folk når desse verdiane kom i konflikt med einannan? Gjorde dei absolutte val, eller manøvrerte aktørane på ein mellomveg der det kunne takast omsyn til både åndelege og materielle verdiar?

Som bakgrunn skisserer kapittel 2 korleis kyrkja i strid og samarbeid utvikla den internasjonale kanoniske retten og dei lokale kristenrettane – og tilhøvet mellom folket og lova. I kapittel 3 gjev eg ei kvantitativ og deskriptiv framstilling av kristenrettssakene eg har funne i kjeldene, medan kapittel 4, 5 og 6 analyserer materialet i høve til hovudproblemstillinga. Til slutt oppsummerer kapittel 7, med konkluderande samanfattingar. Men fyrst ei vidare utdjuping og avgrensing av tematikk og metodikk.

(I) Kristenretten i praksis – ei djupare omgrepsinnføring

Den katolske kyrkja bygde utover i mellomalderen opp eit avansert lovverk for alle type saker ho meinte hørde henne til. Denne lovgjevinga blir felles omtala som *kanonisk rett*, og i samspel med den verdslege retten vart han ein integrert del av lovverket i dei kristne landa utover i høg- og seinmellomalderen. Lovgjevinga fekk sine lokale tilpassingar, og kristenrettsbolkane i dei gamle norske landskapslovene spende over ei rekkje ulike

⁶ På domens dag, når sankte Såle-Mikkjel møter Grutte Gråskjegg, so blir alle syndesåline vogne i skålevekt heim til Jesum krist – altso den kristne bodskapen om nåde og tilgjeving for syndene.

saksområde.⁷ Då den norske kyrkja og kongemakta i 1277 sette opp det vidgjetne forliket om rettar og plikter dei imellom, den sokalla Sættargjerda i Tunsberg (SiT), var det særleg spørsmålet om kven som skulle ha domsrett i ulike type saker som vart regulert.⁸ Punkt to i Sættargjerda lyder slik: "Kongen gjev avkall på all jurisdiksjonen i 'saker som høyrer kyrkja til'."⁹ Under dette punktet er det lista opp 16 ulike område kyrkja skal ha jurisdiksjon over, og hovudskiljet mellom desse er dei sakene som blir kalla kristenrettssaker ("mall er skipað ero i kristnum rette"), og dei sakene som omhandlar jurisdiksjonen over pilegrimar og folk i kyrkjeleg teneste. Det er vidare dei sokalla "store" kristenrettssakene som handlar om kyrkjas bod og lære eg vil sjå på; om ekteskap, ekte fødsel og seksuelle lovbrøt.¹⁰ Desse kristenrettssakene har konsekvensar for både høg og låg i samfunnet, og dei heng særleg saman av di dei ofte både reiser og svarar på spørsmål omkring arv og eigedom – noko som er avgjerande for mellomaldermennesket si stilling og tilhøyrsløse i samfunnet. I fylgje historikaren James A. Brundage er det ogso i desse sakene om ekteskap, familie og seksuell oppførsel at flest menneske kjem i personleg kontakt med kristenretten på lokalplanet.¹¹

Sjølv om kyrkja kravde å få dømme i dei sakene som høyrde henne til, har Anne Irene Riisøy synt at kongemakta heilt eller delvis ogso var med og dømde i desse sakene gjennom heile mellomalderen.¹² Sættargjerda frå 1277 blir allereie i 1280 blankt avvist av stormennene som er formyndarar for unge kong Eirik Magnusson, og gjennom seinmellomalderen er det ein stendig dragkamp mellom kyrkje og stat om korvidt Sættargjerda skal gjelde, og om kva det er som eigentleg står der. Ei viktig skiljeline kristenrettssakene imellom er at spørsmål om gyldige ekteskap er sivile saker, nett som arvetvistar er det, medan seksuallovbrøt er straffesaker.¹³ Men det var då som no dei same domstolane som dømde, anten dei var kyrkjelege eller verds-

⁷ Når eg nyttar omgrepet *kanonisk rett* refererer eg til den internasjonale kyrkjeretten, medan *kristenrettane* og *kristenrettssaker* er dei spesifikt norske.

⁸ Det er ein stor historiografisk debatt om korvidt Sættargjerda representerte eit brot eller eit framhald i maktkampen mellom kyrkja og staten, og det har vore ein minst like stor debatt om korvidt forliket vart fylgt i tida etter. Men dei sakene som er lista opp i Sættargjerda, er gjerne dei ein tek utgangspunkt i når ein studerer kristenrett i norsk seinmellomalder.

⁹ Seip 1942: 106. Denne og alle andre seinare omsetjingar av norrøne tekster frå bokmål til nynorsk har eg gjort sjølv.

¹⁰ (ii) *Vm hiuskap* (ekteskap) (iii) *ok huersu huerr er logliga getinn* (kven som er lovleg fødd) (xiv) *Vm frillu lifi* (frilleliv) (xv) *ok hordoma* (hordøme) (xvi) *Vm frændsemis spell ok aonnur mál þuilik. þau sem til kirkiunnar heyra at hennar retti* (incest). Incest tyder i mellomalderen sitt språk alt seksuelt samkvem mellom for nærskylde folk. Hamre 2003: 417.

¹¹ Brundage 1995(a): 72.

¹² Riisøy 2000.

lege. Den juridiksjonelle dragkampen mellom kyrkje og stat blir likevel ikkje meir enn eit bakteppe for kristenrettsproblemstillingane i denne oppgåva. Eg vil vurdere kva slags motiv dei ulike aktørane i kristenrettssakene hadde, ikkje avgjera kven som dømde.

Rettspraksis er eit samansett omgrep, og ein må trekkje inn mange faktorar for å kunne teikne eit best mogeleg bilete. *Domstolen* nyttar sin *domsrett* til å dømme etter *lover* og *normer* og tidlegare *praksis*, og er soleis *rettschandhevar*. Men i tillegg spelar *rettskjennskapen*, *rettsoppfattinga* og *rettschandhevinga* til dei andre aktørane inn, når ein skal sjå kva som over tid er *rettspraksis* i ulike typar saker. Kjeldesituasjonen gjer at det er vanskeleg å trekkje omfattande konklusjonar om kristenrettspraksisen i seinmellomalderen. Me kan på ingen måte gå ut frå at dei skriftlege kjeldene som er tekne vare på til i dag gjev oss eit representativt bilete av situasjonen for heile landet perioden igjennom. Eg må difor gjera kvalitative dykk i det kvantitative materialet – som eg vil drøfte i følgjande tre kategoriar:¹⁴

- (i) Seksuallovbrot og spørsmål om gyldige og ikkje gyldige ekteskap
- (ii) *Uektefødd* resultat av seksuallovbrot og spørsmål om gyldige og ikkje gyldige ekteskap
- (iii) *Arvestrid* grunna seksuallovbrot og spørsmål om gyldige og ikkje gyldige ekteskap

I den fyrste kategorien kjem dei sakene som "berre" handlar om kristenrettsbrot, medan dei to neste inneheld saker der konsekvensar av desse brota kjem tydeleg fram.

(II) Avgrensing i rom og tid

Kristenrettspraksis i *norsk* seinmellomalder vil her tyde dei områda som var omfatta av den norske kyrkjeprovinsen i perioden. Det vil seia dåverande fastlands-Noreg, Island, Færøyane, Orknøyane (inkludert Hjaltland, som i dag er Shetland), Sudrøyane (i dag Hebridane) og Man. Vesterhavsoyane hadde gjennom perioden ulik kyrkjepolitisk og statspolitisk tilknytning til Noreg (sjå kapittel 4), men sidan aktstykkje frå øyane er å finne i samlingar om norsk mellomalder, vel eg å ta det med her.

Eg startar oppgåva i 1277 av di då kom Sættargjerda i Tunsberg til. Det finst kristenrettssaker i diplomatariet frå før 1277, men det er fyrst i seinmellomalderen at det blir ei viss

¹³ Brundage 1995(a): 74.

¹⁴ Når eg nyttar omgrep som *seksuallovbrot* og *uektefødd* refererer eg (so godt eg kan) sjølv sagt til oppfattingar som i mine augo kjem til uttrykk i kjeldene. Eg legg ingen verdidomar i desse omgrepa.

mengde av desse sakene. Difor er det høveleg å starte med Sættargjerda sitt mæle. I 1536/1537 blir dei kanoniske lovene sendt or landet med den siste katolske erkebispem Olav Engelbriktson. Men dei store kyrkjepolitiske og statsforvaltingsmessige endringane gav ikkje umiddelbare endringar i lovverket.¹⁵ Reformasjonen førde tvert om til eit juridisk vakuum som delvis gjorde at kanonisk rett var i bruk heilt til den norske ekteskapsordinansen av 1589.¹⁶ Difor vel eg å halde fram til 1570 – det er årstalet for den siste kristenrettssaka eg nyttar frå *Diplomatarium Norvegicum*.

Denne oppgåva er primært tematisk oppbygd, og eg vil ikkje skjule til om det var seint 1300-tal eller tidleg 1500-tal i analysen av kvar einskild sak – bortsett frå der det er heilt openberre samband ved sider av saka og tidfestinga. I mange tilfelle er heller ikkje *tidfesting* spesielt relevant, når ein har i mente dei oftast avgrensa mogelegheitene til å setja sakene inn i ein større samanheng. Det same gjeld for *stadfesting* av sakene. I kapittel 7 vil eg koma attende til den kronologiske utviklinga gjennom perioden og vurdere endring over tid.

(III) Historiografi

Jens Arup Seip gav i 1942 ut boka *Sættargjerdene i Tunsberg og kirkens jurisdiksjon*. Dette er framleis hovudverket om Sættargjerda og verknadene av denne. Hovudsynet til Seip er at utover i seinmellomalderen veks kyrkja seg sterk i høve til kongemakta, og i ein periode på 1300- og 1400-talet har ho utbreidd og sterk domsrett i mange kristenrettssaker. Seip meiner vidare at med dette skil Noreg seg frå Europa. Før og etter boka til Seip har debatten gått om kor vidt Sættargjerda var eit brot eller representerte kontinuitet i styrketilhøvet mellom stat og kyrkje, og kven det var som til ei kvar tid hadde domsrett.¹⁷ Seip er i ettertid vorte kritisert for at han ikkje tek nok omsyn til *rettspraksis* med i analysen sin. Det som ogso er mykje drøfta i norsk historisk litteratur, er datering og plassering av kristenrettsbolkane i dei ulike landskapslovene.¹⁸

¹⁵ Brundage 1995: 183 f.

¹⁶ Den danske kyrkjeordinansen av 1539, med supplement frå 1542, var meint å skulle reviderast for Noreg, men det vart aldri noko av. Difor var denne i bruk til 1589.

¹⁷ Hamre meinte det var det nye tienderegulativet som var fremste årsak til at Sættargjerda møtte so mykje motstand med ein gong, ikkje kyrkjejurisdiksjonen. Haug i Hamre 2003: 382.

¹⁸ Sjå m.a. Jens Arup Seip (1937–40); Erik Gunnes (1970); Sverre Bagge (1981); Gudmund Sandvik (1986); Hamre 2003.

Anne Irene Riisøy er den fyrste som verkeleg har utfordra Seip på andre område enn Sættargjerd-problematikken. Ho syner til rettspraksis, ved hjelp av domsmaterialet frå *Diplomatarium Norvegicum (DN)*, korleis kyrkja aldri var sterkare enn kongemakta, men snarare alltid den svakaste parten. Bortsett frå i ekteskapssakene, der ho tidleg fekk stadfest domsretten sin, fekk kyrkja til nød i somme periodar og i somme saker dømme saman med kongemakta. Men ho var aldri den sterkaste. Dette grunnjev Riisøy mellom anna med ei nydatering av den siste kristenretten, nyare Borgartings kristenrett II (NBII), som ho og Bjørg Dale Spørck legg 100 år før Seip, det vil seia i 1270-åra i staden for 1370-åra.¹⁹ Riisøy meiner NBII aldri var ein nyutarbeidd kristenrett, men at dette er Magnus Lagabøtars kristenrett for Borgarting og Eidsivating – vedteke i 1268.²⁰ Med denne dateringa er, i fylgje Riisøy, noko av fundamentet for argumentasjon til Seip borte, når han hevdar kyrkja sin styrke etter svartedauden og med det Noreg si spesielle utvikling i seinmellomalderen.

I nyare tid er det elles særleg Eldbjørg Haug som har forska på og skrive om Sættargjerda og kristenretten. I fleire artiklar, i doktoravhandlinga *Provincia Nidrosiensis i dronning Margretes unions- og maktpolitikk* (1996), i *Margrete – den siste dronning i Sverreætten* (2000) og no sist i eit kapittel i *Ecclesia Nidrosiensis 1153–1537* (2003); "Konkordat-konfliktprivilegium. Sættargjerden som indikator på forholdet stat-kirke fra Magnus Lagabøter til Christian 1 (1277–1458)". I denne artikkelen vurderer ho Seip og Riisøy/Dahle Spørck opp mot ein annan, og gjev dei sistnemnde mykje rett i vurderingane deira av NB II, og ho har seinast i *Historisk tidsskrift* nummer 4 i 2003, poengtert at den største veikskapen med Seip si bok, er nettopp det Riisøy påpeiker: den manglande drøftinga hans av *rettspraksis*. Ho meiner likevel at Riisøy/Dale Spørck ikkje kjem lenger i dateringsspørsmålet av den siste kristenretten: "Så lenge det ikke er vist til metodiske svikt i Jens Arup Seips datering av den østnorske kristenretten, er det best å holde seg til den."²¹ Haug har elles peika på korleis nyare forskning på ein annan måte enn Seip har vektlagt det likeverdige mellom kongsmakt og kyrkjemakt i Sættargjerda.²²

Men, som presisert tidlegare; maktkampen er ikkje den sentrale her – han er eit bakteppe for oppgåva mi. Eg vil veta kva rettspraksis kan fortelja oss om motivasjonen for at

¹⁹ Riisøy og Dale Spørck 1999.

²⁰ Riisøy 2000: 15.

²¹ Haug 2003: 105.

²² Haug 2003: 114.

kristenrettssaker vart tekne til tings og til torgs. James A. Brundage har i ei rekkje artiklar og to sentrale bøker – *Law, Sex, and Christian Society in Medieval Europe* (1987) og *Medieval Canon Law* (1995) – gjeve vidt oversyn over korleis seksualitet og samliv var sentrale element i kanonisk rett. Han analyserer korleis rettspraksis i slike saker hadde omfattande konsekvensar for både høg og låg i samfunnet, og arbeida hans er sentral referanselitteratur for dei problemstillingane eg tek opp.

I dei siste åra har det ogso kome fleire nordiske bidrag om kanonisk rett og lokal rettspraksis.²³ Jamvel på det pavelege Pønitensariat-arkivet, som i historisk samanheng nettopp er opna for forskarane, byrjar det koma ein del forskning. Ludwig Schmugge var av dei fyrste som arbeidde med arkivet, og har sidan tidleg på 1990-talet publisert bøker og artiklar om det tyske materialet. I Norden er det fyrst og fremst Per Ingesman, Kirsi Salonen, Jussi Hanska og Christian Krötzl som har kome med forskingsbidrag om dansk, svensk og finsk materiale, og våren 2004 gav Torstein Jørgensen ut boka *Synder og pavemakt*, eit oversyn over det norske materialet i Pønitensariatet. I Pønitensariatet, eller ved botskontoret som me kan omsetja med, vart kristenretten prøvd og overprøvd av paven sjølv, og er soleis ei framfrå kjelde til mitt spørsmål om kva slags motiv dei ulike aktørane hadde for å taka kristenrettssaker til tings og til torgs.

(IV) Kjelder

Brorparten av dei skriftlege kjeldene til norsk mellomalder er samla i *Diplomatarium Norvegicum* – omlag 20 000 dokument gjeve ut fortløpande i 22 band frå 1847–1990, og det kronologisk ordna *Regesta Norvegica*. Regestaen er kome til 1390 i band 7, band 8 er på veg. Lars Hamre definerer eit diplom som "eit skriftelg vitnemål utferda etter faste reglar om ei viljestyring av rettsleg innhald".²⁴ Dette omfattar offentlege, kyrkjelege og private heimelsbrev – altso brorparten av dei kjeldene eg nyttar. Men privatbrev av ulike slag blir ikkje femna av denne definisjonen, difor er det meir korrekt å nytte termen *aktstykkje* når me omtalar desse kjeldene under eitt. Eg blir likevel å nytte desse termene noko om einannan, og primærkjeldene mine er alt frå vitne- og provsopptak, forlik, domsavseiingar, til skøyte, eigedomsoverdragingar og kvitteringar for oppgjorde handlar og bøter. I regestaen er ambisjonen å samle samandrag av

²³ Sjå m.a. Korpiola 1999; Hansen 2000(a); Ingesman og Lindkvist 2001; Salonen og Krötzl 2003.

alle aktstykkje til mellomalderhistoria i Noreg, "bevarte og bortkomne, trykte og utrykte" står det i føreordet,²⁵ og det er soleis med fleire dokument enn i diplomatariet og sameleis rettingar til dokument i diplomatariet. Difor er mellom anna ogso lovene med her – som tidlegare er trykte i *Norges Gamle Love* I-V.

Primærkjeldematerialet mitt er henta frå diplomatariet og regestaen – det er der eg finn spor av det levde seksuallivet. Ikkje berre i privaterettslege dokument om einskildhendingar og einskildaktørar, men ogso i lover, skipanar, rettarbøter og provinsialstatutt. Skipanar og rettarbøter vart skrivne ut av kongar, og provinsialstatutta vedtok bispane når dei møttest til provinsialkonsil. Både desse typar dokument er tillegg og tolkingar til lovverket, stundom med utgangspunkt i konkrete enkeltsaker der ein fann at lovverket ikkje strakk til. Me kan òg sjå resultat av kristenrettsbrot i register, rekneskaps- og jordebøker – i form av til dømes kvitteringar for oppgjer etter legemål eller eigedomstransaksjonar som er komne til grunna hor. I tillegg er det omtalt ein del saker i andre kjelder, som *Laurentius kalvssons saga*, *Absalon Pederssøns dagbok* og *Norske bygdesagn* av Ludvig Daae – desse har eg registrert via sekundærlitteratur, men ikkje gått gjennom systematisk.²⁶

Pønitenariat-arkivet i Vatikanet er gradvis vorte tilgjengeleg for forskarar sidan 1983. Dette er eit register over supplikkar sende frå heile kyrkjeverda til paven; søknader om absolusjon frå store synder og dispensasjon frå uopprettelege feil. Det vil seia – arkivet er eit register over kopiar av svara som paven, eller pøniteniaren i hans stad, sende til alle dei førespurnadene som kom inn til pavestolen. Ei heile rekkje saker innanfor kristenretten var det berre paven sjølv som kunne gjera noko med. Til dømes viss du var ein angrande syndar som hadde hatt seksuell omgang med nokon i slekta, eller du ville bli prest, men hadde kome skeivt ut i livet ved at du var fødd utanfor ekteskap. I Pønitenariatet (PØ) er dei ulike supplikkane samla i fylgjande ni faste kategoriar: 1) *de matrimonialibus* (om dispensasjon frå ekteskaphindringar), 2) *de diversis formis* (om vidt forskjellig innhald), 3) *de declaratoriis* (om diverse brotsverk, men særleg om valdelege geistlege), 4) *de defectu natalium* og 5) *de uberiori* (begge desse om dispensasjon for presteemne som var uektefødde),²⁷ 6) *de promotis et promovendis*

²⁴ Hamre 1972: 7.

²⁵ RN II 1978.

²⁶ Gunnes 1982: 28, 38 f.

²⁷ Kategoriane *de defectu natalium* og *de uberiori [gracia]* blir etterkvart slegne saman til *de illegitimes*. I byrjinga var den fyrste kategorien primært for avklaring av fødselsfeil og den andre for dei som i tillegg

(om dispensasjon for presteemne frå ung alder og andre fødselsfeil som lekamlege defektar), 7) *de confessionalibus perpetuis* (om å ha andre skriftefedre enn soknepresten sin), 8) *de sententiis generalibus* og 9) *de confessionalibus in forma "Cupientes"* (begge desse om geistlege som sjølve ynskte å dele ut absolusjon til sokneborna sine).

Det er 145 brev frå den norske kyrkjeprovinsen (inkludert Sudrøyane) frå åra 1438 til 1531, og eg har fått tilgang til desse ved hjelp av arbeidet som Per Ingesman og Torstein Jørgensen har gjort med innsamling og omsetjing. Ingesman har særleg arbeidd med det danske materialet, men var ogso den fyrste som laga eit oversyn over dei norske supplikkane. Dette oversynet har liggje upublisert i Riksarkivet i fleire år, før Jørgensen kom med den samla utgjevinga av det norske materialet i boka *Synder og pavemakt*.²⁸

Alle desse kjeldene har ulikt innhald og ulik verdi, og eg vel å dele dei i to hovudgrupper: registerdokument/kvantitative kjelder og utfyllande dokument/kvalitative kjelder. Ei kjelde er ikkje anten kvalitativ eller kvantitativ, men det er korleis ein brukar (kan bruke) ho som er avgjerande. Eit registerdokument gjev meg einast opplysningar om brotsverk, namn og/eller stad og/eller tid og/eller avgjerd. Det står ikkje noko om kvifor brotsverket skjedde eller korleis det skjedde eller kven andre enn gjerningsmannen/-kvinna som var involverte. Fylgjeleg er dokumentet "berre" brukande til register der eg kan ramse opp det samla oversynet over til dømes talet på horbrottsverk, og eg må nøye meg med ein kvantitativ bruk av desse kjeldene.²⁹ I dei utfyllande dokumenta, derimot, fær eg tak i fleire og andre typar opplysningar om det eventuelle brotsverket og dei ulike aktørane. Desse kjeldene kan eg nytte kvalitativt, og det er dei eg kjem til å konsentrere meg om i analysen.

Eg har gått gjennom alle desse kjeldene og laga ein database med 407 saker (sume med mange aktstykkje, brorparten med eitt), dei fleste frå diplomatariet og regestaen (som eg har

søkte seg ytterlegare opp på karrierestigen med fleire beneficium, og soleis større innkomer av eige og gods. Jørgensen og Saletnich 2004: 40–43; Salonen 2001: 20; Schmutz, Hersperger, Wiggenhauser 1996: 189 f.

²⁸ Eg fylgjer arkivreferansane og talmaterialet til Jørgensen frå 2004, men det er opplysningane i regesten som Ingesman i si tid utarbeidde eg har hatt tilgang til og nytte av i arbeidet med oppgåva. Eg fekk ogso nytte nokre omsetjingar frå Jørgensen før boka hans kom ut. Ein stor takk til dei båd!

²⁹ Eg har ikkje gått gjennom *Norske Regnskabs- og Jordebøger (NRJ)* heilt fram til 1570. Fram til reformasjonen har eg hatt nytte av gjennomgangen Anne-Irene Riisøy har gjort av desse kjeldene. Men sidan det er kjelder eg berre kan nytte kvantitativt, har eg vald bort å ta for meg perioden 1536–1570, av di det erfaringsvis frå arbeidet til Riisøy er få av oppføringane i *NRJ* ein kan finne att i meir utfyllande dokument i diplomatariet.

saumfart til og med manus for band nummer VIII – dvs til og med 1404) – 86 er saker frå Pønitiarietat.³⁰

(V) Kjeldekritikk og metodikk

Mykje av det bevarte brevmaterialet frå mellomalderen er dokument av rettsleg og økonomisk karakter med særskilt disposisjon og formelverk. Sjølv om det fanst reine privatbrev med skriftleg kommunikasjon av meir "triviell" karakter i mellomalderen ogso, er det sjølvsagt særleg dei breva som gav ein person eller institusjon *rett til* noko, sokalla heimelsbrev, som var mest interessante å taka vare på.³¹ I denne oppgåva har eg likevel hatt bruk for både dei formelle og dei meir trivielle aktsykkja. Sidan me gjerne kjenner opphavsmennene til diploma, og dei mest alltid kan tid- og stadfestast, blir det hevda at dette "gjer dei til ei endå meir påliteleg historisk kjelde enn lovene".³² Samstundes fær me i utgjevingane, både i diplomatariet og regestaen, opplysningar om kor dokumenta er funne, korleis me har fått dei i hende og kva slags samling dei tilhøyrrer. Samanhengen diploma står i, gjennom når dei vart samla inn og gjeve ut, er ein av mange grunnar til at det ikkje er tilstrekkeleg å arbeide med diploma slik dei no ligg søkbare på internett – ein må ogso nytte dei trykte utgåvene.³³ Opplysningar om diplomtrading er sjølvsagt viktige når ein skal vurdere kjeldematerialet, noko eg har eit godt døme på frå midten av 1300-talet i saka om arven etter sira Håvard i Valdres (kapittel 6, (II)). Der er det uklart om dokument er sanne eller falske, om dei vart haldne skjulte når saka skulle avgjerast – og om kvifor dokumenta vart liggjande på garden Røyne til midt på 1960-talet. I dei nyaste banda av diplomatariet er det òg stundom vurdering av korleis lovmaterialet er nytta i dei enkelte rettssakene.³⁴

Men korleis skal me vurdere mellomalder*lovene*? Korleis vart dei til? Var dei uttrykk for (først munnleg, so skriftleg) ei naturrettsleg, evig gjeldande "gjeven" lov og soleis nedskrivning av tradisjonell sedvanerett, eller var dei resultat av aktive politiske og sosiale lovskapingsprosessar? Ei slik polarisert spørsmålsstilling er rett nok ei eindimensjonal motsetjing som ikkje tek omsyn til at både lovskapingsprosessen og rettspraksisen truleg endra

³⁰ I tillegg har eg funne godt og vel 100 kristenrettssaker i ulike rekneskap og register. Dei få eg har hatt nytte av i ein kvalitativ samanheng blir refererte i dei respektive kapitla.

³¹ Hamre 1972: 7.

³² Kværness 1996: 23 og Riisøy 2000: 9.

³³ Agnes S. Arnórsdóttir og Hansen 1998: 25 f.

innhald gjennom perioden. Ein kan likevel seia at nyare forskning mykje godt har samla seg på den eine sida: I utgangspunktet må lovene analyserast som aktuell politisk vilje i samtida.³⁵ Men det kan vera fruktbart å tenkje seg eit utgangspunkt noko i mellom desse ytterpunkta – det kan *både* ha vore ei attomliggjande rettsoppfatting som fungerte som ei rettesnor, *og* ei politisk verksemd som spegla "interessene til konkurrerende samfunnsaktører i det tidsrom da de ble nedtegnet".³⁶ Samstundes som lovene ikkje kunne etablerast *for langt* frå sedvanen – dei vart utvikla gjennom ein prosess. Slik sett kan me ikkje setja lovmaterialet opp mot diplomaterialet og seia at det eine er uttrykk for dei ideala som samfunnet sette opp, og det andre er uttrykk for korleis lovene vart praktiserte i møte med det faktisk levde livet. Ogso lovmaterialet seier noko om det levde livet – og eit godt døme er ein skipan frå 1318, der Håkon 5. Magnusson dømmer i ein arvetvist, og dommen blir samstundes ståande som ei lovpresisering.³⁷

Eldbjørg Haug har ei tredelt oppfatting av kvifor lovmaterialet er gode kjelder til det samfunnet me skal prøve forstå: Lovene er viktige av di dei karakteriserer tilhøve av ein so allmenn karakter at det har vore grunn til å nedteikne normer. Desse kjeldene har då òg ei konstituerande rolle i danninga av institusjonar, og dei er med og formar sosiale strukturar når dei fær verke over tid.³⁸ Strukturar som igjen slær inn og påverkar oppfattinga dei ulike aktørane har av handlingsalternativa sine.

Det er soleis viktig å sjå lovmaterialet og diplomaterialet i samanheng når ein skal studere rettspraksis – og vurdere både form og innhald i dei skriftlege kjeldene som ein til ei kvar tid har framfor seg.

Representativitet

Medan me kan vera rimeleg trygge på at me har oversyn over det lovmaterialet som fanst i seinmellomalderen, trass i noko usemje om dateringar og forelegg, er hovudutfordringa med diploma som kjeldekategori at me ikkje kan veta kor representativt det bevarte materialet er. Me veit ikkje kva som har vore den totale mengda av skriftlege aktstykkje; arkivpraksisen var høgst forskjellig hjå dei ulike institusjonane og aktørane i mellomalderen. Den sosiale stillinga

³⁴ DN XXII-474, 18. mars 1550.

³⁵ Hansen 2000(b): 123; Krag 2000; Helle 2001.

³⁶ Hansen 2000(b): 123; Norseng 2002: 24 f.

³⁷ DN IV-123, 28. mars 1318; NGL III nr 50: 128–131.

³⁸ Haug 1999: 245.

til skriftprodusentane spela òg inn – kor skulle du til dømes oppbevare dokumenta dine om du var fiskar? Me kan heller ikkje gå ut frå ein lineær samanheng der talet på bevarte dokument blir fleire dess lenger ut i seinmellomalderen ein kjem.³⁹ Sjølv om visse geografiske område og periodar er underrepresenterte i diplomatariet, er det ikkje sikkert dette er grunna i anna enn tilfeldige årsaker. Sjølv sagt kan me gå ut frå at i tida etter svartedauden var den skriftlege aktiviteten på eit lågmål, då mange, og kanskje særleg dei skrivekunnige, døydde. Me kan òg rimeleg sikkert gå ut frå at den skriftlege produksjonen var størst i byane rundt dei kyrkjelege sentra og statspolitiske institusjonane, og både produksjon og innsamlingspraksis frå 1600-talet (det var frå då desse kjeldene vart samla inn) tyder på at meir er overlevert frå dei kyrkjelege arkiva enn frå dei verdslege.⁴⁰ Truleg er det også bevart meir skriftleg materiale om dei høgare sosiale klassane, grunna deira nærleik til skrivedugleik og eigedom. Mange av diploma omhandlar eigedom på eitt eller anna vis, so det var trass alt fyrst når du eigde noko at sjansen for å figurere i skriftlege dokument var størst. Og ikkje minst er det vanskeleg å seia noko klokt om kjønn – med eit kjeldemateriale produsert utelukkande av menn, men med mange kvinner i hovudrollene.

Den kjende Bergens kopibok gjev oss eit godt døme på representativitetsproblematikk.⁴¹ Frå fyrste halvdel av 1300-talet finn me mange kristenrettssaker i diplommaterialet, og me blir godt kjende med fleire aktive bispar i Bergen som både etterforskar og dømmer utruskap og ekteskap. Men hovudårsaka til at me fær mykje kunnskap og god innsikt i det vestlandske bispelivet før svartedauden, er at heile kopiboka er bevart. Det er ikkje sikkert desse bispane er so mykje meir aktive enn sine kollegaer i andre tider og andre stader; kanskje er det rett og slett berre kjeldebevaringa som gjer at me tykkjer dei utpeikar seg.

Difor – det er ei stor utfordring å seia noko sikkert om representativitet. Dette må ein ha i bakhovudet når ein skal freiste seia noko om wie es eigentlich war i seinmellomalderen.

Språk

Arbeid med skriftlege kjelder frå ei anna tid, med eit anna språk krev mykje av fortolkaren – ein er nøydd til å konstruere sin eigen samanheng. Éin ting er representativitetsproblematikken,

³⁹ Riisøy 2000: 10.

⁴⁰ Riisøy 2000: 13.

noko anna er dei kjeldene ein *har*. Når ein skal sjå etter rettspraksis, er det tekstlege *fragment* me har til rådvelde – i form av stutte, og ofte ufullstendige, rettsreferat, domsavseiingar, eigedomsoverdragingar og kvitteringar. Å fortelja ei historie utfrå dette set store krav til imaginær produktivitet. Men om det krevst ein stor grad av konstruksjon, krev det ikkje mindre av dekonstruksjon. Metaforbruken i mellomalderspråket er ein annan enn i notidas språk. I mellomalderdiploma er metaforar og faste vendingar del av sjølve *eigenskapen* ved diploma – og måten dei er disponerte og formulerte kan vera med og avgjera innhaldet og sanningsgehalten i dei.⁴² Det var ein del av spesialkunnskapen for dei skriverekunnige å vera inne i formularbruk i mellomalderen, og skrivarane hadde gjerne eigne formularbøker som var samlingar med døme på ulike type brev.⁴³ Einkvar som har lese mellomalderbrev i diplomatiet kan ikkje unngå å merke seg den lydmlænde starten: "Ollum monnum þeim sem þetta bref sia eðr heyra sendir NN queðiu guðs ok sina." For ein moderne lesar er det fascinerande korleis brevsendaren ikkje berre helsar frå seg sjølv, men også frå Gud. Men dette formularet, som er ei helsingsform allereie frå dei eldste mellomalderbrev, er ein del av det formelle oppsettet til dokumentet; helsinga skal vera ein del av innleiinga, *salutatio*.⁴⁴

Seinare i oppgåva vil eg drøfte formuleringane *ektefødde* og *samborne* ungar. Når til dømes Embrik blir omtalt som ektefødd i ei eigedomsoverdraging, er det del av eit standardformular? Som anten blir teke med nærast som ein del av namnet hans, eller av di brevutferdarane vil vera føre var, i tilfelle nokon ved eit seinare høve stiller spørsmål ved legitimiteten hans? Eller vitnar formuleringa om at nokon allereie har trekt legitimiteten i tvil – med andre ord: Er det allereie ein arvestrid?

Den språklege utfordringa til historieskrivarar er med andre ord sterk, og etter mitt syn opnar eit mellomalderstudium særleg godt for fruktbare drøftingar kring spørsmåla om tekst, kontekst, språk og opphav, sidan føresetnadene for at ein skriftleg tekst skulle oppstå på 1300-talet er so vidt ulike frå dei føresetnadene me har i dag. For mellomalderforskarar er det stort rom for eiga tolking, men det er ikkje mindre vitkig å gjera kritiske språklege og diplo-

⁴¹ Bisp Arne Sigurdsson byrja på boka 27. september 1305, og i det eldste bevarte originaldokumentet, frå 24. mai 1422, er boka omtala som *registrum Arnonis episcopi Bergensis*. Berulfsen 1956: 475.

⁴² Hamre 1972: 10.

⁴³ Hamre 1972: 27.

⁴⁴ Hamre 1972: 39. Ofte er det berre avkortinga "q. g. ok s." som blir nytta, medan Håkon 5. Magnusson, til dømes, sløyfa det meste i rettarbota si om presisering av ættleiingsreglane frå 28. mars 1318: "Hakon etc. sender allum etc." *DN IV-123*.

matariske vurderingar av dei skriftlege kjeldene.⁴⁵ Dette er ikkje nytt for historikarar, og soleis er heller ikkje den språklege vendinga so revolusjonerande for historiefaget som sume har hevda. Men ho har defintivt styrkt *fokuset* på språk og ikkje minst form i dei skriftlege historiske framstillingane våre. Nye tekstlesingsteoriar stiller grunnleggjande spørsmål ved måten me brukar kjeldene på. Det klassiske spørsmålet i historisk metode om kor vidt me brukar ei kjelde som leivning eller beretning er ikkje lenger eit spørsmål om anten eller. Viss det ikkje skulle finnast ei sanning utanom teksten, er alle kjelder leivningar. Leivningar av språk og tekstar som berre seier noko om seg sjølve, ikkje noko om ei meining bak, ein opphavsperson, ein kontekst dei vart skapte i. Men spørsmålet er like fullt kva som står der, kva slags leivning det er, kva slags tekst det er. Som lesarar kan me ikkje tolke kva som helst ut or han – teksten har sine egne avgrensingar.

For ein historikar vil det vera svært problematisk om ein gjekk med på at alt er tekst, og at det fylgjeleg ikkje er skilnad på fakta og fiksjon. Me vil alltid leite etter konteksten til kjeldene, og det vil ikkje vera uvesentleg kva for omgjevnader som rådde når ein tekst vart til. La oss sjå på dømet med mellomalderskrivaren. Når me les eit dokument om ei eigedomsoverdraging frå 1412, er det mange faktorar som har spelt inn på korleis den aktuelle teksten til slutt vart sjåande ut. Skrivaren som førde dokumentet i pennen er avgjerande for det endelege resultatet. Språkforma hans, i ei tid då det ikkje fanst noka allmenngyldig skriftform nedfelt i nokon grammatikk, er avhengig av *kvar* han lærde å skrive, kva *talemål* han har, kva, kor mange og kor ulike dokument han *skriv av* (handskrifter er aldri heilt like – avkortingar, til dømes, vart praktiserte veldig ulikt), *til kven* han skriv, *for/frå kven* han skriv, *kvar* han sit og skriv og for ikkje å seia *om kva* han skriv. Det er vanskeleg å hevde at skrivaren absolutt ikkje har noko med teksten å gjera.

Men i staden for alltid å analysere og kartleggje omgjevnadene fyrst, kan ein stille spørsmål ut frå teksten sjølv og la dens eigen struktur vera utgangspunktet eller inntaket til korleis ein skal tolke omgjevnadene. Som Narve Fulsås har sagt: "Snarare enn å sjå det som vår første oppgåve å knyte saman att bandet mellom tekst og opphavssituasjon, skulle vi i dette sjå eit høve til, gjennom arbeidet med tekstar, å få ein distanse også til vår *eigen* 'opphavssituasjon'."⁴⁶ Slik har eg gått fram – med å lesa diplomtet, sett kva som stod der, prøvd

⁴⁵ Hamre 1972: 25.

⁴⁶ Fulsås 2001: 245.

å tyde kva slags moment og motiv som var sentrale – og so prøvd å laga ein samanheng i den verda eg ser. Utan at eg kan seia at dette er sjølve sanninga om kristenrettspraksis i seinmellomalderen.

2 KANONISK RETT OG KRISTENRETTSLOVGJEVINGA

Den katolske kyrkja og den kanoniske retten utvikla seg i samspel med verdslege lovgjevarar, verdsleg rett og verdslege rettsutøvarar. Samspelet var også resultat av strid – kyrkja styrkte seg i høve til stats- og kongemakt gjennom seinmellomalderen ved hjelp av *kampen* om jurisdiksjonsretten. Men korleis? Korleis påverka kanonisk rett den heimlege kristenrettslovgjevinga, korleis utvikla denne seg og korleis tok folk imot lova?

(I) *Ei sterkare kyrkje*

Maktkampen mellom kyrkje og stat er eitt av dei heilt sentrale temaa i mellomalderforskinga, og ei avgjerande problemstilling har vore omkring jurisdiksjon; kven skulle ha rett til å dømme. For som Jens Arup Seip seier: "Rettsåndhevelse er i middelalderen den vesentlige uttrykksform for politisk makt."⁴⁷ Men kva slags makt gav dette, og kvifor var kyrkja så oppteken av å få jurisdiksjon? Svaret på dette spørsmålet vil, som eg var inne på i innleiingskapitlet, avhenge av kva slags syn ein har på kyrkjas rolle i mellomalderen. Sume historikarar har meint at hovuddrivkrafta til kyrkja var dei økonomiske interessene.⁴⁸ Domsretten var ettertrakta av di han innebar inntekter; den som dømde fekk også innkassere bøkene som straffa ofte var utmålt i. Det er utan tvil ein del rett i mellom anna Jack Goodys argumentasjon, men andre historikarar har eit anna syn på saka. Seip drøftar korleis botsdisiplinen og den "historiske" retten til bøter som kyrkja hadde, begge var viktige element i kyrkjas grunnlag for å hevde domsrett.⁴⁹ Eit anna moment som særleg gjeld kristenrettssakene, er sett fram av Michael Sheehan. Han meiner den beste, og faktisk einaste, måten kyrkja kunne sikre at vanlege folk *kjende til* kristenrettane på, var nettopp at kyrkja fekk dømme og utøve retten sjølv⁵⁰ – eit syn den danske historikaren Ole Fenger deler.⁵¹ I tillegg må ein gå ut frå at kyrkja, og fleire med henne, faktisk meinte at ho var den beste til å dømme og råde i moralske og sedelege spørsmål som inngjekk i hennar bod og lære.

Det er truleg ogso fleire årsaker til at kyrkja ynskte domsrett. Arnved Nedkvitne hevdar at den rettslege oppfylginga for å respektere og overhalde jurisdiksjonen var det

⁴⁷ Seip 1942: 5.

⁴⁸ Sjå til dømes Goody 1983.

⁴⁹ Seip 1942, kap. 1, (III).

⁵⁰ Sheehan 1996: 245 f.

grunnleggjande organisatoriske rammeverket som heldt den reformerte kyrkja saman.⁵² Kyrkja lukkast og styrkte seg særleg av di ho meistra skriftkulturen so godt, mellom anna med utviklinga av kanonisk rett. Ho hadde eit felles språk, latin, som gjorde at kyrkjeorganisasjonen var eit apparat som kunne utviklast effektivt både vertikalt, frå lokalprest via bispar opp til paven, og horisontalt frå Roma og ut til dei ytste, kristne utpostar i Nordsjøen.

Som synt tidlegare, meinte Seip at den katolske kyrkja i Noreg vann fram på kostnad av staten utover i seinmellomalderen, særleg etter svartedauden og det norske sjølvstendetapet. Riisøy har argumentert imot dette synet, og hevdar at staten var med og dømde kristenrettssaker heile perioden igjennom – og på same vis som kyrkja både hadde grunnlag for og høve til økonomiske inntekter av desse sakene. Uavhengig av kven som var *sterkast*, er det likevel liten tvil om at kyrkjeprovinsane styrkte seg i Noreg og Norden i seinmellomalderen. Dei trong ikkje lenger same hjelpa frå paven som dei fekk i oppbyggingsfasen i høg mellomalderen. Dessutan var pavestolen sjølv svekt, med eksilpavedøme i Avignon på 1300-talet, det store skismaet mellom 13- og 1400-talet og konkurrerande pavar i Roma og Avignon (og Pisa) tidleg på 1400-talet.⁵³ Paven blanda seg etterkvart mindre inn i lokale tilhøve enn tidlegare, men var til gjengjeld til stades i samfunnet med omseggripande lovverk og gjennom reisande utsendingar som selde avlatsbrev og gav pøniten. Og paven var ikkje mindre *viktig*, men i seinmellomalderen er rollene på eit vis bytt om i høve til tidlegare i hundreåra – no gjer lek og lærd i Norden *bruk* av paven og kyrkjeorganisasjonen hans, og særleg då på det privatrettslege planet.⁵⁴

Kyrkja i Noreg styrkte seg utover seinmellomalderen, delvis grunna ei statsmakt svekt av folketap, landskuldfall og sjølvstendetap, og delvis grunna ein internasjonal kyrkjeorganisasjon som stødde opp. Men òg grunna sjølvstendige brukarar som gjennom lokal kyrkjeorganisasjon eller ved direkte kontakt gjorde seg nytte av den internasjonale kyrkja. Reformasjonen sette likevel ein stoppar for den katolske kyrkjemakta i Noreg, på 1530-talet vart statsmakta den sterkaste. Men sjølv om indre kyrkjeleg forfall er ei av forklaringane til kvifor protestantismen voks fram, er det nok andre politiske årsaker som var viktigare for å forklare at statsmakta overtok religionsforvaltinga. Det er liten grunn til å hevde at den katolske

⁵¹ Fenger 1977: 32.

⁵² Nedkvitne 2001: 71.

⁵³ Jørgensen og Saletnich 2004: 17 f.

⁵⁴ Ingesman og Lindkvist 2001: 16; Ingesman 2001: 130.

kyrkja i Noreg var *i forfall* ved reformasjonsutbrotet – protestantismen hadde på ingen måte overteke sjel og sinn.⁵⁵

(II) *Utviklinga av kanonisk rett*

Maktkampen og utviklinga mellom kyrkja og stat må sjåast som ein *prosess* gjennom mellomalderen, og ein kan trekkje liner heilt frå investiturstriden på slutten av 1000-talet og fram til det som vart skilsmål mellom dei to i fleire land med reformasjonen. Men før andre halvdel av det 12. hundreåret var det vanskeleg å skilja kyrkje og stat i Europa. Kongen var i praksis kyrkjeoverhovud, og paven syntte at han aksepterte dette ved å titulere brev om kyrkja og kyrkjesaker til kongen.⁵⁶ I den katolske kyrkja var ikkje Bibelen einaste tekstgrunnlaegt, ogso skriftene til kyrkjefedrane og andre teologar, med mange motstridande syn på sentrale spørsmål, var med i utviklinga av læra. Kyrkja opererte med få dogme, og tankar og teoriar vart henta mange stader frå. Men med den gregorianske reforma fram mot 1200, som søkte etter større frigjering for kyrkja frå verdslege band og sterke krav til den moralske standarden åt presteskapet, kom ei meir ideologisk uniformert kyrkje til syne, og gradvis blir ho meir dogmatisk.⁵⁷ Dei leiande teologane utvikla ein skolastisk metodikk for å foreine ulike tekstførelegg til ein autorisert bibelversjon, kyrkja la tyngde bak desse dogma og gav inntrykk av at bibelen og alle teologiske autoritetar var samde.⁵⁸ Kyrkja blir ein meistar i skriftkultur, og som ho utviklar egne lover og dekret, *canones*, syner det seg etterkvart klarare skilje og sterkare maktkamp mellom stat og kyrkje – særleg om retten til å dømme.

Den kanoniske retten sprang ut av den sivile romarretten frå 500-talet, samla i det me kjenner som *Corpus juris civilis*.⁵⁹ Men hovudtekstane i kanonisk rett, som fann si endelege form i *Corpus juris canonici*, vart utarbeidde på grunnlag av særleg to vilkår; oppstoda av ein ny jurisprudens på universiteta og den styrkte og utvida pavemakta.⁶⁰ Det fyrste vitskaplege verket kom rundt 1140 frå munken Gratian som underviste i Bologna. Hans *Concordia discordantium canonum* ("ein harmoni av innbyrdes motstridande canonar") – vanlegvis berre omtala som *Decretum Gratiani* – diskuterte systematisk all eksisterande kyrkjerett heilt attende

⁵⁵ Imsen 2003: 23; Amundsen og Laugerud 2001: 23

⁵⁶ Nedkvitne 2001: 65. Sjå til dømes DN VI-1, 15. desember 1078.

⁵⁷ Nedkvitne 2001: 73 f.

⁵⁸ Nedkvitne 2001: 75.

⁵⁹ Robberstad 1976: 39.

til den tidlegaste kyrkja, med det klare føremålet å skape ein einskap ut av dei motstridande tekstane.⁶¹ Utviklinga gjekk fort. Den gregorianske reforma hadde sett i gang rørsler som etterkvart la fokus på at kyrkja skulle herske over verda – i staden for å frigjera seg frå verda.⁶² Pavane var aktive i denne reformperioden og gav lover både på generelt og spesielt grunnlag: Når ei paveleg avgjerd i ei einskildsak skapte presedens, vart desse dokumenta kalla dekretal og sette saman i samlingar.⁶³ Etterkvart vart sume av desse dekretalsamlingane offisielle kyrkjelege lovsamlingar, og saman med Gratians *Decretum* utgjorde dei kanonisk rett; *Corpus juris canonici*.⁶⁴ Det var likevel ikkje før i 1582 at pave Gregor XIII offisielt utgav det som kom til å vera heile samlinga (stundom med visse tilføyingar); Gratians *Decretum* frå 1140-talet, pave Gregor IXs dekretalsamling *Liber Extra* (fem bøker) frå 1234, pave Bonifacius VIII's samling *Liber Sextus* frå 1298, pave Clemens Vs samling *Clementinae* frå 1314 (utgjeve av pave Johannes XXII i 1317) og pave Johannes XXII's *Extravagantes* frå 1325.⁶⁵

(III) Kvar kom impulsane frå?

Men korleis påverka den kanonisk retten den norske kristenrettslovgjevinga? Me må gå vegen om spørsmålet om korleis framand rett påverka den heimlege retten i mellomalderen. Då historikarane på 1800-talet gjennom kjeldeutgjevingar av lovverk og diplom ga samtida og den unge nasjonen innblikk i den stolte norske mellomalderen, vart det gamalnorske rettssystemet sett på som svært eigenarta, "genuint" norsk og om noko, influert av ein germansk "urrett". Ein rett med utspring i ei fellesgermansk ånd – *Volksgeist* – som gjennomsyra dei germanske rettssystema. Likskapar mellom rettssystema vart rekna som prov for teorien, ulikskapar som ulike stadium i rettsutviklinga. Ein slik utviklingstankegang danna grunnlag for ein komparativ germansk rettshistorisk metode – og tyske rettshistorikarar vart svært interesserte i eldre

⁶⁰ Ingesman 2000: 62.

⁶¹ Brundage 1995: 47; Van de Wiel 1991: 100.

⁶² Ingesman 2000: 64.

⁶³ Brundage 1995: 53.

⁶⁴ Ingesman 2000: 64. Juristar og teologar og andre som kommenterte Gratians *Decretum* vart fylgjeleg kalla "dekretistar", medan dei som kommenterte på dei ulike dekretalsamlingane som kom etterpå vart kalla "dekretalistar". Van de Wiel 1991: 116, 122.

⁶⁵ Brundage 1995: 56. Sume stader er det berre dei fire fyrste som blir nemnde, og ekstravagansane til pave Johannes XXII blir lagt til som ei av fleire private samlingar. Van de Wiel 1991: 114 f.

nordisk rett, av di dei rekna denne for å stå på eit meir opprinneleg stadium enn deira eigen kontinentale, germanske rett.⁶⁶

Mange forskarar, og ikkje berre dei puraste germanistane, har argumentert *språkleg-stilistisk* for sambandet mellom og tidfestinga av dei germanske lovene, med til dømes biletbruk og bokstavrim som argument for at lovene var gamle – frå ein førletterær, munnleg tradisjon – og soleis tilpassa primitive folk som trengde konkrete og faste formuleringar for å skjønne innhaldet.⁶⁷ Meinigane om dette er likevel delte. Det har heller aldri vore noko einskapleg forskarsemje om den eventuelle urretten,⁶⁸ og den germanistiske lovtolkarretninga tapte stendig terreng opp gjennom det førre hundreåret.⁶⁹

Medan eldre forskning meinte framand påverknad stort sett var eit seinmellomalderfenomen, har nyare forskning i større grad vektlagt ein tidleg påverknad frå romersk rett, kanonisk rett og anna framand rett – fleire forskarar i dag peikar på den engelske påverknaden på dei eldste kristenrettane.⁷⁰ At norsk språk vart det dominerande i Noreg, og ikkje latin som i Danmark og Sverige, er delvis forklart med kontakten med England.⁷¹

Men om ein i større og mindre grad ser lovene som resultat av eit møte mellom gamal, lokal og ny, framand rett – og soleis som prega av makttilhøve i den tida dei vart skrivne ned i – blir det ikkje særleg meir klargjerande om ein hevdar at lovene *berre* representerer resepsjon av kontinental rett på 12- og 1300-talet.⁷² I spissen for eit slikt standpunkt stod dei førre tiåra særleg den svenske historikaren Elsa Sjöholm. Ho avviser eitkvart empirisk grunnlag for at førkristne rettargangs-, slekts- og eigedomstilhøve i Norden kan ha hatt noko å seia for tidfestinga av landskapslovene, og ho meiner desse ikkje kan ha vore munnleg traderte og soleis representere ei passiv nedteikning av gamal sedvanerett. Det ville ikkje makthavarane ha tillate, meiner ho.⁷³ Tvert om – landskapslovene var resultat av den politiske maktkampen på nedskrivningstidspunktet, ein må ta utgangspunkt i dei endelege lovtekstane når ein skal

⁶⁶ Norseng 1987: 55.

⁶⁷ Norseng 1987: 60 ff. Gerhard Hafström (1976: 21) er eit framstående døme på ein germanist.

⁶⁸ Gudmund Sandvik meiner elles at *germansk urrett* er eit lite tenleg omgrep, og meiner det heller bør omtalast som *vestleg vulgarrett*. Sandvik 1997: 33.

⁶⁹ I fylgje Norseng har dessutan nordisk forskning støtt vore meir nærsynt oppteken av heimleg rett.

⁷⁰ Norseng 1987: 58, 63; Helle 1999: 10 f, 20 og 2001: 180 ff. Synet er forsovidt ikkje nytt; allereie Absalon Taranger i 1890 påpeikte denne påverknaden.

⁷¹ Sigurdsson 2003: 63.

⁷² Norseng 1987: 64; Lindkvist 1989: 414.

⁷³ Norseng 1987: 65.

analysere dei og den analysen syner at påverknaden kom frå framand rett som til dømes Lombarda og Sachsenspiegel.⁷⁴

Mange har kritisert Sjöholm. Thomas Lindkvist meiner lovdøftingane hennar er lausrivne og manglar ei truverdig kontekstuell samfunnsanalyse.⁷⁵ Per Norseng er inne på at kritikken hennar mest er gyldig mot det svenske materialet og forskinga i Sverige.⁷⁶ Lindkvist hevdar polemikken til Sjöholm byggjer på ei historiografisk forenkling som hovudsakleg gjeld den germanistiske skulen, noko dei fleste forskarar i dag er samde om. Han er soleis på line med Ole Fenger som meiner ho sprengjer opne dører.⁷⁷ Allereie i 1977 peika han på den provinsielle forskinga der skandinavisk rett vart sett på som uavhengige kulturprodukt som berre saug av eige bryst.⁷⁸ Det er sjølvsagt viktig å ta utgangspunktet i sjølve teksten, altså dei nedskrivne lovene, når ein skal gjera tekstanalyse. Det er heller ikkje urimeleg å sjå lovene som eit resultat av maktkamp, men dei kan ikkje *berre* ha vore det. I fylgje Sjöholm spela kyrkja og kristendomen ei enormt stor rolle i nordisk lovutvikling i seinmellomalderen,⁷⁹ utan at ho greier forklare *kvifor*, og ho plasserer seg soleis på andre ytterkanten i høve til germanistane.

Men kvar er den gylne middelveg? Med germanistane på eine sida og Sjöholm på hi, kva kan me seia om eit noko meir dynamisk tilhøve mellom heimleg og framand rett?

Tore Iversen meiner påverknad frå internasjonal rett tidleg kom inn i dei norske lovene – og ikkje berre på det institusjonelle toppnivået i samfunnet. Han peikar på at allereie *Canones Nidrosiensis*, i fylgje han truleg datert til 1163 og forfatta av erkebisp Øystein (1160-88), var påverka av Gratians *Decretum* – altså må kunnskapen om arbeidet til Gratian raskt ha kome rundt i kristenverda.⁸⁰ Han syner ogso korleis ekteskapslovgjeving i både Gulatingslova og Frostatingslova var påverka av internasjonal kanonisk rett, ved å sjå på dei ufries rett til ekteskap, og meiner soleis at ogso lovgjevinga om basisnivået i samfunnet vart prega av impulsar utanfrå.⁸¹

⁷⁴ Lindkvist 1989: 415; Sjöholm 1990: 259; Norseng 1987: 65.

⁷⁵ Lindkvist 1989: 415.

⁷⁶ Norseng 1987: 66.

⁷⁷ Lindkvist 1989: 417; Norseng 1987: 66.

⁷⁸ Fenger 1977: 12.

⁷⁹ Lindkvist 1989: 418; Sjöholm 1990.

⁸⁰ Dateringa er det stor debatt om – sume meiner *Canones Nidrosiensis* er frå so tidleg som 1152/53, andre trekkjer det fram til 1170–80. Helle 1974: 48; Skånland 1969: 177; Imsen 2003: 30.

⁸¹ Iversen 1997: 70. G tidfester han til 1160–70 (77) og F til etter 1191 – mellom 1200–1225 (82).

James A. Brundage hevdar at eitt av særdraga med utviklinga i generasjonane etter Gratian, nettopp var den *gjensidige* påverkanden mellom kanonisk rett og den reviderte romarretten. "By the early thirteenth century the symbiotic relationship between the two learned laws [...] had grown so close and pervasive that scholars sometimes speak of a 'reception' of Roman law by the canonists."⁸² Medan Per Ingesman på eit vis nærmar seg Sjöholm og seier at den kanoniske retten ikkje berre påverka, men ofte rett og slett tok plassen til verdsleg rett innanfor felte om ekteskap, familie, kjønnsrelasjonar og seksualitet.⁸³ Knut Helle er litt meir tilbakehalden når han meiner det uvisst i kva for grad i alle fall *Canones Nidrosiensis* vart sette ut i livet, og at verknadene av dei særleg var avhengig av korleis kongemakta i praksis ville forhalde seg.⁸⁴

Desse forskarstandpunkta må i alle høve sjåast i ljøs av forskarskiljet skissert i kapittel 1: Synet på kyrkja si rolle i mellomalderen. Det er vanskeleg å slå fast akkurat *kor mykje* den eine lova påverka den andre, *kor sterkt* grep kyrkja hadde på staten eller omvendt. Men ei oppfatting av at det var eit dynamisk tilhøve mellom verdsleg og geistleg rett, mellom heimleg og framand rett, ligg i alle høve til grunn for denne oppgåva. Og at kanonisk rett spela ei sterk rolle i omforminga av det nordiske samfunnet i seinmellomalderen, er det liten tvil om.⁸⁵

(IV) Kristenrettslovgjeving i Noreg

Korleis vart då denne heimlege retten sjåande ut? Hovudtyngda av kristenrettsmaterialet som vart nytta gjennom heile perioden, finn me i ulike versjonar i dei gamle landskapslovene. Frå slutten av 1100-talet kan me sjå påverknad frå kanonisk rett på desse. Då lovreformatoren Magnus Lagabøtar tinginga med erkebisp Jon Raude om ny kristenrett i samband med det samlande landslovarbeidet tidleg på 1270-talet, vart ikkje kongemakt og kyrkje samde, difor er det ikkje noko eige kristenrettskapittel i Landslova. Men sjølvsagt er ho likevel gjennomsyra av kristen moral og kyrkjjas syn på synd og straff. Som eit særtilfelle i Europa startar den sokalla kristendomsbolken med den kristne truvedkjeninga.⁸⁶ Ein av dei fremste lovskrivarane i Noreg på slutten av 1200-talet, Audun Huggleiksson, omtala på Island som "den visaste mannen

⁸² Brundage 1995: 59 f.

⁸³ Ingesman 2000: 54.

⁸⁴ Helle 1995: 39.

⁸⁵ Ingesman og Lindkvist 2001: 11.

⁸⁶ *Magnus Lagabøters Landslov*, II 1: 17 f; Hamre 2003: 403, 417; Haug 2003: 87.

i Landslova", reiste til Paris og Bologna, studerte romarrett og tok kunnskapen med attende til det heimlege lovarbeidet – med Landslova (1274), Bylova (1276) og Hirdskrå (1277).⁸⁷ Han var soleis med og gjorde lovsamlingane fullt på høgde med dei fremste i Europa i si tid; ikkje berre samlingar med dokumentert rettspraksis, men eit sett lovreglar med eit klart og samla juridisk grunnsyn.⁸⁸

Kristenretten i praksis må òg sjåast i samanheng med andre lovreglar, til dømes arverettsreglane. Om du bryt kristenretten til dømes ved å få barn utanfor ekteskap, fær ikkje det konsekvens berre i form av ei bot for nett det brotsverket, men det påverkar i neste omgang arvetilhøve, og då blir arverettslovgjevinga viktig. Og denne, i Landslova til Magnus Lagabøtar, byggjer på den katolske kyrkja sine haldningar til kva som er akspeterte seksualrelasjonar i eit kriste samfunn.

I fylgje Jens Arup Seip og det som har vore forskingsfronten heilt til no, er det fire stadium innan utviklinga av kristenrettane i Noreg. Frå 1000-talet finn me dei fyrste kristenrettane – i skriftege versjonar frå rundt 1150 – i Borgartingslova (B), Eidsivatingslova (E) og Gulatingslova (G – Olavsutgåva). Desse eldste kristenrettane avspeglar kyrkja før kanonisk rett byrja gjera seg gjeldande – fram til andre fase rundt 1170. Frå då, med Frostatingslova (F) og ei anna utgåve av Gulatingslova (G – Magnusutgåva), blir kyrkja meir sjølvstendig og kanonisk rett trengjer på.⁸⁹ Den tredje fasen er under Magnus Lagabøtar på 1270-talet, då den nye kristenretten for Gulatingslagen (NG) og den nye kristenretten for Borgartingslagen (NBI) vart fødte. I tillegg finst Jons kristenrett (J), etter erkebisp Jon Raude, eit framlegg som vart for radikalt for Magnus i lovbøtinga hans – og soleis ei av årsakene til det som vart eit forlik mellom kongemakt og kyrkje med Sættargjerda i Tunsberg i 1277. Til slutt er det kristenretten som blir kalla den nyare Borgartings kristenrett II (NBII), som Seip har datert til 1370-talet. Det er denne kristenretten Anne Irene Riisøy og Bjørg Dhle Spørck har redatert til 1270-talet⁹⁰

⁸⁷ Sjølv om Audun var både vis og lærd, leiande hirdmann og rik på gods, gjekk det dårleg med han til slutt. Då Håkon 5. Magnusson i 1299 overtok trona etter bror sin, Eirik, vart Audun arrestert. Etter ei treårig lang rettsak vart han dømd og hengd på Nordnes i Bergen 2. desember 1302. Ingen har kunne gje heilt klart svar på kvifor Audun vart dømd og hengd, men forskinga i dag heller til at avrettinga på eit slags vis må ha vore realpolitisk motivert – formelt grunngjeve med økonomisk misleghald. Altso tjuveri, som var eitt av dei få brotsverka ein kunne få dødsstraff for. Nedrebø, Gjerland, Sunde og Årdal 2002: 174–177.

⁸⁸ Nedrebø, Gjerland, Sunde og Årdal 2002: 28–33, 103.

⁸⁹ Iversen 1997: 70, 82; Kværness 1996: 28

⁹⁰ Noko som ogso inneber at NG og NBI blir flytta fram til Håkon Håkonssons tid. Riisøy og Dale Spørck 1999: 57.

– og med det undergrave hovudargumentasjonen frå Seip om at kyrkja var sterkare enn staten utover 1300-talet.⁹¹

Ogso ut frå mitt materiale ser det ut til at NBII blir meir og meir allmenngyldig landet over, sjølv om dei ulike kristenrettane i utgangspunktet gjeld for sine lagting. Det er stor grunn til å tru at lovene overlappa kvarandre i bruk – me kan ikkje umiddelbart gå ut frå at Frostatingslova støtt vart nytta i Trøndelag, i alle fall ikkje utover i perioden frå 1300-talet. På same vis er det heller ikkje sikkert at ny lov heile tida erstattar gamal lov – lover kunne bli nytta om ein annan både i tid og rom. Nye lover vart gjerne lagde til dei gamle, og med større og større skrivekunne finn me ikkje sjeldan lovreglar som beint ut motseier kvarandre i same handskrift. I fylgje Gunhild Kværness må det tyde at *nedskriving* var viktigare enn å redigere slik at berre dei gjeldande lovreglane kom med; det var om å gjera å skrive ned so mykje som mogeleg.⁹² Det kunne ogso vera open strid om kva slags lover som skulle gjelde, slik det til dømes var i Bergen på 1320-talet, då bispen og dei verdslege stormennene låg i sterk konflikt med einannan om kva kristenrettar som skulle gjelde, kva tienden omfatta og den kyrkjelege domsretten.⁹³ Som anna lovmateriale vart ogso kristenrettane utvikla og vøla på av rettarbøter og skipanar (frå kongen) og dekretal, provinsialstatutt og bispebrev (frå kyrkja) gjennom heile seinmellomalderen. Alt dette gjer dateringa av det gamle lovmaterialet usikker, og med det ei kronologisk framstilling av lovutviklinga vanskeleg – for oss som skal forstå i dag, og for dei som skulle dømme då.

(V) Skuld og straff

Om ein vart utsett for mistanke om kristenrettsbrot, var det fleire måtar å prove seg uskuldig på. For det fyrste kunne ein nekte plent på skuldingane og kalle det for lause rykte, *bygdarflæyt*.⁹⁴ Om få eller ingen trudde på rykta, kom ein unna med det. Men vart det sak med prov- og vitneførsel, var det mest effektive å få med seg gode vener som gjekk god for ein, slik Lavrans Rantzau gjorde i 1438. Han stemna Torstein Toresson for kongens ombodsmann i Sør-Gudbrandsdal, av di Torstein hadde sett ut eit utuktig rykte om han. I lag med "ærliga mæn och

⁹¹ For meg er ikkje denne dateringsdebatten interessant; anten han er frå 1270 eller 1370 er det særleg NBII som blir mest nytta i dei sakene eg ser på i denne oppgåva.

⁹² Kværness 1996: 22.

⁹³ Tryti 1987: 157.

⁹⁴ Bagge 1981: 139.

hedhrliga kannuka presta och leekmæn" fekk Lavrans Torstein til å trekkje attende ryktet – mot at Lavrans slutta å baktala Torstein.⁹⁵ Det kunne òg vera meir formelt sett opp i dokumentet, ved at ein tok nektingseid med 12 menn og sa seg fri på tinget – slik Sigurd Eiriksson gjorde i 1547, då Olav Selmansson skulda han for legemål: "xij skellige danne mend paa bog suore mett fullen edstaff att fford Syuord Erichssenn vor vskyldig vdj then sag som fford Oluff Selmansenn hannom thiill lagde."⁹⁶ Nektingseiden var eit sentralt element i den gamalnorske rettargangen, og kyrkja var ei drivkraft i å prøve å byte han ut med den meir "objektive" ordninga med vitneførsel. Men nektingseiden hang ved systemet og var i bruk i fleire hundreår etter reformasjonen, trass i at det vart tydelegare og tydelegare kor svak han var, med falsk medeid og tvilsame medeidsmenn, når det gamle ættesamfunnet gjekk i oppløysing.⁹⁷ I små saker kunne ein ta eineid, elles var det tomannseid, tremannseid, seksmannseid og tolvmannseid – alt etter kor alvorleg saka var. Ubotamål kunne ein einast fri seg frå med tolvmannseid.⁹⁸

Men viss ikkje nektingseid eller anna vitneførsel var tilfredsstillande, og ein ikkje vart trudd, men funnen skuldig, var den vidare straffa todelt: Fyrst offentleg sanksjon i form av bøter og sidan kyrkjeleg botsgang, sokalla pøniten.⁹⁹ Mange kristenrettsaker vart avgjorde ved *sáttmál* tidleg i prosessen – eit forlik med offentlege påtalestyresmakter der bota vart fastsett ved ei minneleg ordning. Men ekteskapsaker fall det som regel dom i, sidan i desse tilfella måtte det avgjerast om ekteskapet var gyldig eller ikkje – ein kunne ikkje tinge seg fram til noko kompromiss.¹⁰⁰

Somme kristenrettsbrot var so alvorlege at dei ikkje kunne betalast bot for, sokalla *úböta mál*, og desse medførde *útleðð*, fredløyse. Om brotsverket var mindre alvorleg, men stat og kyrkje ikkje fekk inn bøkene syndarane vart pålagde, var ogso utlegd det siste maktmiddelet dei kunne ta i bruk. Då vart syndaren fråteken fridom og eigedom, dømd rettslaus og på alle måtar umyndiggjort – til og med odelsjorda gjekk tapt. Ville ein gjera opp, måtte ein betala seg velkomen til samfunnet att med ei rekkje bøter og bli teke til nåde, gjennom eit landsvistbrev

⁹⁵ DN I-766, 14. oktober 1438.

⁹⁶ DN III-1163, 1. februar 1547.

⁹⁷ Gunnes 1970: 153.

⁹⁸ *Norsk historisk leksikon*: 93.

⁹⁹ Det var til tider stor strid mellom kyrkja og kongemakta om kven som skulle ha bøkteinntektene, alt ettersom kva for rekkjefylgje kristenrettsbrotverket vart påtala og dømd i. Kyrkja prøvde seg med at syndaren kunne gjera eit totaloppgjer med henne som innebar både pøniten og bøter, ei sokalla *yfirbót*, men det avviste kongemakta fyrst i Landslova og endeleg i rettarbota av 1392. Riisøy 2000: 116.

¹⁰⁰ Riisøy 2000: 51.

som ogso kosta peng, av kongen. I visse tilfelle vart òg landsforvising¹⁰¹ gjeve som tilleggsstraff, og i ytste konsekvens kunne utlegd tyde dødsstraff, ei straff som likevel ikkje vart praktisert før to gonger på 1530-talet.¹⁰² I rettarbøtene av 1392 og 1478 opererer ein ikkje med úbóta mál lenger – noko som tyder på at alt kunne bøtast i seinmellomalderen, og det er nærliggjande å tru, som Riisøy seier, at hovudgrunnen til dette er økonomiske motiv frå påtalemakta si side.¹⁰³

Den andre delen av straffa for ein kristenrettssyndar, den kyrkjelege, vart sona ved botsgang ilagt syndaren ved skriftemålet. Om pønitensten ikkje vart følgd opp og ingenting beit på han eller henne, var bannlysing – utestenging frå kyrkjesamfunnet – den ytste straffa.¹⁰⁴ Dette må ein rekne med kunne vera harde kår for mellomaldermenneska, i ljøs av den nærverande otten for livet etter døden som einast kyrkja kunne hjelpe dei med å koma heilskinna gjennom. På mange vis kan ein jamføre kyrkjas maktmiddel *bannlysing* med kongemaktas maktmiddel *utlegd*. Men kor alvorleg var det å bli lyst i bann? Jens Arup Seip meiner bannlysinga er det *eigentlege* innhaldet i den kyrkjelege jurisdiksjonen, ved at ho speglar det grepet kyrkja hadde på folk.¹⁰⁵ Seip plasserer seg soleis mellom dei som fokuserer på kyrkja som ei sterk samfunnsstyrande kraft ovafrå, med denne vektlegginga av kva som var det sentrale innhaldet i jurisdiksjonsretten. Anne Irene Riisøy, derimot, syner at folk ikkje var nemneverdig redde for bannlysinga, og ho meiner utlegd var overordna bannsetjing som sanksjonsmiddel. Når det kom til dei ytste sanksjonsmidla – når ein måtte velja kven ein skulle bøye seg mest for – ser det altså ut til at dei materielle sanksjonsmidla hadde sterkare gjennomslagskraft hjå folk enn dei åndelege.¹⁰⁶

(VI) Folket og lova

Korleis møtte og brukte folk lovene i praksis? For å agere i høve til lover må ein kjenne til dei, og i kor stor grad kan me gå ut frå at kristenrettslovgjevinga var kjend for lek og lærd i det norske seinmellomaldersamfunnet? Fredrik Pedersen og Michael Sheehan har studert engelsk

¹⁰¹ Riisøy meiner omgrepet *landsforvising* heng att frå førkristen og tidleg kristen tid – i seinmellomalderen dreier det seg om ei regionalt avgrensa bortvising frå heimbygda.

¹⁰² Sakene til Alv Botolvsson i 1530 og Nils Lykke i 1535. Sjå omtale av desse i seinare kapittel.

¹⁰³ Riisøy 2000: 100.

¹⁰⁴ Gunnes 1970: 126.

¹⁰⁵ Seip 1942: 223.

¹⁰⁶ Riisøy 2000: 116–120.

rettspraksis i seinmellomalderen og med stor tyngde slått fast at folk både kjende og brukte lovene.¹⁰⁷ Var det annleis her? Sjølv om ein ikkje kan vente at nokon skal leva etter ei lov han eller ho ikkje visste om, gjekk kanonistane, som andre lovgjevarar, ut frå at folk *skulle* kjenne til kva som stod i lova. Det var, som James A. Brundage seier, eit utgangspunkt som stort sett ikkje samsvara, og ikkje *kan* samsvara, fullt ut med røynda nokon stader.¹⁰⁸ Men eit slikt utgangspunkt er likevel naudsynt for å få eit lovsystem til å fungere i praksis. Ein må gå ut frå at folk skal kjenne til lovene – utfordringa blir å finne medium til å gjera dei kjende med. Og Brundage meiner at *kanonisk* rett i so stor grad både var eit *produkt av* og ein *integrert del av* mellomaldersk religion og politikk, at kjennskapen til han hadde trengt ned gjennom alle laga av samfunnet i seinmellomalderen – i alle fall til ein viss grad.¹⁰⁹ Til og med vanlege bønder og landsbybuarar, stort sett analfabete, kunne gje klart greie for ekteskapshistoriene til familien i mange ledd bakover, når kristenrettens krav om lovlege slektskapstilhøve vart sett på dagsorden.¹¹⁰

Kva slags medium rådde seinmellomalderssamfunnet over til å gjera kristenretten kjend gjennom? Prestens mange roller som lærar, sjelesørgar, skriftefar og rådgjevar nådde sjølv sagt mange, og sjølve domsretten i desse sakene var ein måte å nå fram på.¹¹¹ Ved å påtale og dømme i eit brotsverk, fekk den tiltalte greie på kva gale han eller ho hadde gjort. Og det var stutt veg frå kanonisk rett til praksis når påtalemakta var aktiv med å ta kristenrettssaker til tings, slik me til dømes skal sjå med dei aktive bispane i Bergen tidleg på 1300-talet.¹¹²

Kyrkja kunne òg gå fram saman med stat og kongemakt, som på si side var interessert i å kringkaste og med det dele inntektene av slike brotsverk. No var det ikkje støtt desse statsmaktene *ville* dele, men tvert om låg i hard strid om kven som skulle få oppgjeret frå syndarane.

Ein annan måte lover og reglar – og verdiane som låg bak desse – vart formidla på, var gjennom dikting. Balladetradisjonen som utvikla seg ved det norske hoffet under Håkon Håkonsson på 1200-talet, sterkt inspirert frå det kontinentale Europa, vart populær og spreidde

¹⁰⁷ Pedersen 1994 og 2000; Sheehan 1996.

¹⁰⁸ Brundage 1995: 161.

¹⁰⁹ Brundage 1995: 175.

¹¹⁰ Brundage 1995: 175. No er det rett nok eit stort spørsmål kor analfabet bondestanden eigentleg var i seinmellomalderen, sjå til dømes Aronsen 2001. Og med ætsogetradisjonen i bakhovudet er det kanskje ikkje so overraskande at sjølv analfabete kunne giftarmålshistoria til fleire slektsledd bakover.

¹¹¹ Ingesman 2000: 69; Pedersen 1994: 147 ff.

seg utover til alle lag i samfunnet. Gjennom folkediktinga kan me ogso i dag få eit glimt av mellomalderverda, og det tidlegare nemnde Draumkvedet er eitt av fleire døme på ballader som formidlar kristenrettsleg innhald.¹¹³ Strofe 26 i Bø og Myhren sin tekstversjon lyder slik:¹¹⁴

Der såg eg dei ormane tvei,
dei hoggje kvarandre i kjeft;
og det var syskjenborni i denne heimen;
dei munde kvarandre ekte.

Dette var ei av fleire synder Olav Åkneson såg på si ferd til auromheimen (dødsriket), og strofa blir avslutta med eitt av omkveda – som førebur domens dag: "I Bròksvaline, der skal domen stande". At synda var svært alvorleg, tykkjest det liten tvil om. Bø tolkar det slik: "Strofen om ormene (26) demonstrerer for den reisende at enkelte mennesker synder så grovt at sjelene deres mister sin menneskelighet: Når søskenbarn gifter seg med hverandre, blir sjelene deres dyriske."¹¹⁵ Bø meiner vidare at dei groteske straffeskildringane i Draumkvedet ikkje er allegoriske karikaturar på alle ulike formene synda kunne ta, som nokre tolkarar hevdar, men tvert om ei bokstavleg, historisk forteljing som skal fungere avskrekkande og føre til botsgang og pøniten.¹¹⁶ Ei allegorisk tolking er "fascinerande katolsk", seier Bø, men han trur ikkje dette metaforiske nivået kunne fattast utanom dei lærde sine rekkjer. Dette var folkedikting – teke i bruk og tolka av folket.

I høg mellomalderen gjekk lovene frå å vera munnleg overleverte til nedskrivne dokument. Kva innebar dette for kjennskapen til og bruken av kristenrettsmaterialet? Arnved Nedkvitne peikar på fleire moment: Skriftlegheit gjorde mellom anna at lovene ikkje vart nytta so automatisk lenger – dei vart meir tilpassa individuelle saker. "A generalising way of thinking was combined with an increasing individualism."¹¹⁷ På dette viset kan ein tenkje seg at fleire fekk eit nærare tilhøve til lova – ho vart personleggjord. Skrift gjorde ogso samfunnet meir føreseieleg ved ei stabilisering av dei store organisasjonane stat og kyrkje. Soleis vart det mogeleg å administrere meir komplekse samfunn, og jurisdiksjonen var truleg det

¹¹² Brundage 1995(a): 174.

¹¹³ Sjå til dømes det tematiske balladeoversynet på dokumentasjonsprosjektet sine heimesider: www.dokpro.uio.no/ballader/lister/tema_titler/tsb_tema.html. 24.02.2004.

¹¹⁴ Bø og Myhren 2002: 11.

¹¹⁵ Bø og Myhren 2002: 40.

¹¹⁶ Bø og Myhren 2002: 30 f.

¹¹⁷ Nedkvitne 2001: 88.

samfunnsadministrative området der skriftlegheit var mest synleg.¹¹⁸ Om alfabetisme ikkje *einast* var for den sosiale eliten, var det likevel fyrst og fremst eit maktmiddel for desse. Men alfabetismen moderniserte samfunnet i ein vidare forstand; konsekvensane vart ikkje berre økonomisk utnytting og politisk undertrykking – i so måte var militær makt meir effektivt – men skriftlegheit oppmoda eliten til å organisere samfunnet på ein meir sofistikert måte. Alt i alt kan me seia at sjølv om lovene vart skriftlege, so tydde det ikkje nødvendigvis at færre kjende lova. For det fyrste var folk ikkje nødvendigvis so analfabete,¹¹⁹ og for det ander sette det i gang samfunnsmoderniseringsprosessar som gjorde at lovene nådde ut på anna vis.

Det er ikkje berre James A. Brundage som, med eit europeisk kjeldemateriale, hevdar at folk flest kjende til kristenrettane. Inger Holtan meiner at vel var lovene kjende i Noreg i seinmellomalderen, i tillegg trur ho me "må rekne med at folk veit om det tvetydige i lovene."¹²⁰ På den eine sida vart frilleliv bannlyst, på den andre sida kunne ein kjøpe seg fri frå synda ved å betala bøter. For å teste denne forskartrua, og for å vurdere korleis dei ulike seinmellomalderaktørane forholdt seg til kristenrettslovgjevinga, må me gå til kjeldene for å sjå etter rettspraksis.

¹¹⁸ Nedkvitne 2001: 99.

¹¹⁹ Aronsen 2001; Ingesman 2003(b): 148.

¹²⁰ Holtan 1996: 88.

3 DEI STORE KRISTENRETTSSAKENE

(I) Innleiing

Kristenrettssakene om sex og samliv er naturlege å handsame i lag, både grunna innhaldet i dei og konsekvensane av dei. Alle samfunn har reglar og normer for samliv, både førkristne og ikkje-kristne, og årsakene er samansette: biologiske, sosiale, økonomiske og religiøse. Sakene er ogso av ein slik art at alle medlemene i samfunnet må forhalde seg til dei – både høg og låg, gamal og ung.

Men kva var innhaldet i den kanoniske tenkinga om dette, kva var det som forma kyrkjjas syn på sex og samliv? Ingesman fokuserer på to ulike bakgrunnar; den teologiske og den legislative. I løpet av 11- og 1200-talet vart ekteskapet eitt av kyrkja sine sju sakrament.¹²¹ Ved å sameine teoriane om *både* samtykkje og samleie bana Gratian vegen for det sakramentale ekteskapet som var innstifta av Gud – og soleis uoppløyselig.¹²² Gjennom dei ulike sakramenta blir nåden kanalisert frå Gud til menneska, og desse kanalane er det kyrkja som administrerer. Sakramentifiseringa var hovudargumentet for kyrkja når ho ville gjera ekteskapet til ein geistleg i staden for ein verdsleg institusjon, og fylgjeleg kravde ho domsrett over ekteskapet.¹²³

Den *teologiske* bakgrunnen for kyrkjjas syn på ekteskapet og seksualitet generelt har å gjera med skapinga, tilhøvet mellom Gud og mennesket og vegen til frelsa. Heilt sidan tidleg kristendom kom Bibelen sjølv til å leggje opp til motstridande syn og ideal når det galdt seksuelle relasjonar; i Gamletestamentet er ekteskap og seksualitet positivt, men ogso der er hovudmålet å få born – og Gud ber menneska vera fruktbare. I Nyetestamentet på hi sida blir det oftare understreka korleis seksualitet og lyst ogso er syndig. Men det vart Augustin, den største av kyrkjefedrane og på mange måtar den offisielle autoriteten i mellomalderkyrkja,¹²⁴ sitt syn som vart gjeldande. Og det er pave Alexander III (1159–1181) som fær mykje av æra for å stå bak ekteskapslovene til kyrkja.¹²⁵ Augustin argumenterer i *De bono conjugali*¹²⁶ (Om goda ved ekteskap) for ekteskapet ved å trekkje fram tre gode; i) *proles* (avkom), ii) *fides*

¹²¹ Ingesman 2000: 60.

¹²² Brundage 1987: 236.

¹²³ Ingesman 2000: 61.

¹²⁴ Ingesman 2000: 58.

¹²⁵ Brundage 1993: 59.

¹²⁶ Frå ei gong etter 404 e. Kr. Augustin levde frå 354–430.

(truskap) og iii) *sacramentum* (sakrament). Hovudmålet var å plassere all seksualitet innanfor ekteskapet. Likevel eksisterte framleis diskusjonen om ekteskap versus sølibat og avhald, styrkt av den asketiske trenden med reformrørslene som heldt sølibatet høgt utover i mellomalderen. Sølibatet var idealet, men alle kunne ikkje leva slik.¹²⁷ Tvisynet til kyrkja kom fram i ei oppvurdering av både ekteskapet og sølibatet, med sølibat for dei få og ekteskap for dei mange.¹²⁸ Ogso for kvinner var jomfrudom det beste, men samlege innanfor ekteskapet, einast for reproduksjon, var akseptabelt.¹²⁹

Bakgrunnen for *lovreguleringa* av seksualiteten går attende til antikken, men gjennom utviklinga av kanonisk rett fekk kyrkja eit sofistikert system som effektivt skulle hjelpe til med å laga samfunn der menneska levde som gode kristne. I dette samfunnet var det primære og einaste målet med seksuelle relasjonar å laga ungar, og denne produksjonen skulle gå føre seg innan det kyrkjeleg godkjende ekteskapet.¹³⁰ Sidan dei kristne normene skulle laga rammene for dette samfunnet, vart det ogso viktig for kyrkja å vera lovgjevar for dei sakene som bygde opp og opprettheldt desse normene – som til dømes ekteskapsinstitusjonen.

For kyrkja høyrde altso sex og samliv uløyseleg i hop – i ekteskapet.

Men det var ikkje berre kyrkja kristenrettssakene var interessante for. Konsekvensane av dei var ogso viktige for staten og ikkje minst for kvart einskild menneske. *Ekteskapssakene*, som kom til å bli dei av kristenrettssakene kyrkja lettast fekk anerkjent jurisdiksjon over, vart stort sett "berre" avgjorde med dom.¹³¹ Soleis var ikkje sakene dei mest økonomisk interessante for kyrkja eller staten, men for dei einskildpersonane det galdt var det jo høgst interessant økonomisk, kven du fekk gifte deg med eller ikkje.¹³² For ikkje å seia kven den rike onkelen din gifta seg med på dødsleget. Giftarmål var avgjerande for arv- og eigedomstilhøve, men likevel ikkje alt – mellomaldermennesket hadde eit klart medvet om livet etter døden, og soleis var mange oppriktig opptekne av å ikkje synde mot kyrkjas bod.¹³³

¹²⁷ Ingesman 2000: 58.

¹²⁸ Ingesman 2000: 61.

¹²⁹ Payer 1984: 4.

¹³⁰ Ingesman 2000: 62.

¹³¹ Seip 1942: 220.

¹³² Kyrkja fekk likevel inntekter av ekteskapsinngåing, sidan eit ekteskap etterkvart både skulle offentleg lysast og kyrkjeleg vigslast. Sandvik 1976(a): 494. Dessutan måtte ein betala avgift for å laga søknader om til dømes å få dispensasjon for slektskap, so det var langtfrå uinteressant økonomisk for kyrkja.

¹³³ Nedkvitne 2000(a): 243.

Kristenrettssakene om sex og samliv må fylgjeleg sjåast i samanheng. For einskildindividet er det stillinga i samfunnet, både før og etter døden, som står på spel. Ikkje berre for seg sjølv, men for heile familien. For statsmakta er det inntekter og eigedomstilhøve som står på spel. Og for kyrkja er det både inntekter og lære – ja heile prosjektet med eit kriste samfunn – som står på spel.

(II) Slektskap

Slektskap er eit nykkelord når det gjeld kristenrettsbrottsverk. I kanonisk rett var det detaljerte reglar for kven ein kunne ha seksuelt samkvem med, og kven ein kunne vera gift med. Omgrepet *incest* i mellomalderen hadde ei mykje vidare tyding enn det me tenkjer på i dag. *Incestus* på latin eller *frændsemis spell* og *guðsifjaspell* (øydelegging av kjødeleg og åndeleg skyldskap) på norrønt omfattar seksuelle relasjonar i alle slektsledda som til ei kvar tid vart rekna som forbodne.¹³⁴

Kanonisk rett opererte med ein todelt skyldskapstankegang. Eit menneske var for det fyrste i slekt med alle innom den *kjødelege* familien sin, *frendane* sine, som sysken, foreldra og born (*consangnivitans*). I tillegg rekna ein *svogerskapskyld* til alle dei, ofte omtala som *mågar*, som var inngifta i familien og deira familiar, sokalla *affinalar*. Desse to slektskapsformene blir saman kalla *verdsleg* slektskap. I tillegg fekk ein slektskapstilhøve gjennom dåpen og konfirmasjonen; ein vart i *åndeleg skyldskap* (*cognatio spiritualis* eller *guðsifjar*) med gudforeldra og familien deira. Alt i alt måtte ein altså strengt teke forhalde seg til tre slags familiar, tre ætter.¹³⁵ Når eit menneske skulle gifte seg måtte han eller ho finne ein partner uttom dette slektsfellesskapet, og tidleg i mellomalderen sette lova ei grense ved sjuande slektskapsledd for blodskyld.¹³⁶ Ein kunne ikkje gifte seg med sjumening eller nærare – ein var *affinatis primi generis*.¹³⁷ Det var òg grenser for svogerskapsekteskap: Ein kunne heller ikkje giftast med nokon ein var skyld gjennom to ekteskap – *affinatis secundi generis* – altså nokon som var gift inn i familien til den avdøde kona si, eller nokon ein var skyld gjennom tre ekteskap – *affinatis*

¹³⁴ Gundersen 1962.

¹³⁵ For meir utleiing av skyldskapstilhøve, sjå til dømes Kværness 1996: 87 ff.

¹³⁶ Kværness 1996: 87. *Gulatingslovi* 24, *Frostatingslova* III.1. Allereie på 700-talet var dette ekteskapsforbodet nedfelt i *Responsa Gregorii*, jf Hansen 2000(b): 104. Sjå Holtan 1996: 39 for gradane i dei ulike typane skyldskap.

¹³⁷ Det sokalla "Hadriansløyvet" gav den norske kyrkjeprovinsen i 1152 høve til at forbodet berre skulle gjelde *til og med* sjette ledd – altså at ein kunne giftast med sjumeningar. Hansen 2000 (b): 105, note 6.

tertii generis. To-ekteskapsforbod sette grense ved fjerde ledd, tre-ekteskapsforbod ved andre ledd.¹³⁸ Naturleg nok var dette ekstremt vanskeleg å etterleva, til dømes i norske grisgrendte strok, og på det fjerde laterankonsilet i 1215 vart to- og tre-ekteskapsforboda avskaffa, og slektskapsgrensa for alle redusert til til og med fjerde ledd. Det var likevel nok av slektstrådar å halde styr på for dei som ville fylgje kristenrettens lære og ikkje drive incest.¹³⁹ Den åndelege skyldskapen vart avskaffa ved reformasjonen, og ved kyrkjeordinansen i 1539 vart det tillate å gifte seg med firmenningen sin – altso i fjerde ledd.¹⁴⁰

Kvifor var desse giftarmålsreglane i kanonisk rett so strenge? Ei enkel slutning kan vera at kyrkja såg det store potensialet i inntekter ved slike reglar; var det vanskeleg å finne jamgifte, måtte folk betala seg ut av det med dispensasjonar. Eller, viss folk ikkje vart gifte grunna regelverket, var det fleire som døydde utan livsarvingar og (vonaleg) testamenterte gods og gull til kyrkja. Korkje bibelen, kyrkjefedrane eller romarretten hadde so omfangsrike reglar mot slektsinterne ekteskap som dei kanonisk rett sette opp, og Thyra Noors poengeterer korleis forbodet ogso kan oppfattast som *eit påbod* om å finne ein partnar utanfor ein brei slektskrins.¹⁴¹ Michael Gelting meiner ogso det strenge forbodet var resultat av ein medveten kyrkjepolitikk. Ikkje ein politikk som gjekk ut på å kara til seg mest mogeleg peng, men ein politikk som ideologisk bygde på Augustin sine argument om at dess fleire slektskapsband ein knytte med potensielle arvingar, dess fleire kjende ein solidarisk ansvar for. Vidare meiner Gelting dette *ikkje* var eit argument for å halde styr på konkurrerande, mektige aktørar – som adelsfamiliane. Tvert om, seier Gelting, kyrkja ynskte at adelen knytta *fleire* slektskapsband ved å gifte seg utanfor den næraste krinsen – slik at adelen heldt styr på seg sjølve med stadig kryssande slekt- og lojalitetsband.¹⁴²

Men kva ville det eigentleg seia å vera i slekt i seinmellomaldernoreg? Kjende menneska sine eigne tremenningar, og hadde dei i det heile teke oversikt over firmenningane sine i alle slektskapsrelasjonar? Dei islandske ættesogene har omfattande innleiingar der lange slektsledd baketter og utetter blir ramsa opp i detalj, og ein kan få inntrykk av at du visste ikkje

¹³⁸ Noors 1998: 3 f.

¹³⁹ Og det var eit erkjent faktum. I samband med den detaljerte arverekkjefylgja i Gulatingslova, refererer Robberstad ein merknad (G 105) om at det er uråd å få fram alt greitt i arvetavla, "for folk kan vera skyldde på so mange måtar". Robberstad 1966: 74.

¹⁴⁰ Robberstad 1966: 42.

¹⁴¹ Nors 1998: 3.

¹⁴² Gelting 2000: 149.

plassen din i samfunnet, om du ikkje kjende dei ytste blada på slektsgreinene dine. På den andre sida er det grunn til å tru at visse delar av slekta hadde nærare tilhøve seg imellom enn andre, og soleis ville truleg desse slektskapsrelasjonane bli grundigare understreka og trekte fram i ulike samanhengar.¹⁴³ Lars Ivar Hansen skriv at slektskap kan dreie seg om ein kombinasjon av ulike prinsipp for *avstamming* og *alliansar*, der avstamminga er den gruppa eit menneske er fødd inn i, medan alliansane er dei ein kan byggje med andre i legitime, stabile seksuelle forhold – altså parforhold og ekteskap. Ein må ha i mente at *slektskap* og *slektskapsrelasjonar* føreset eit subjektivt element; dei må *tyde* noko for folk, dei må *erkjennast* som meiningsfulle, sosiale band for at dei skal bli interessante i ein samfunnsanalyse.¹⁴⁴ Hansen drøftar ulike sider ved slektskapstenkinga og hevdar at utstrekkinga av slektskapet, både formelt og reelt, i stor grad varierte med konteksten, altså med kva slags samanheng slektskapsrelasjonane skulle aktiviserast i. Sverre Bagge understrekar ogso det pragmatiske når han poengterer at det bilaterale slektssystemet berre i få tilfelle skapte automatisk solidaritet mellom slektningar.¹⁴⁵ Slektskapsrelasjonane utgjorde difor berre eit *rammeverk* som alliansene og handlingane kunne utspelast innanfor, og i praksis var det ei mykje snevrare gruppe enn firmenningane på alle sider som faktisk spela ei rolle i dagleglivet og ved mobilisering for særskilte føremål.¹⁴⁶

Altso, vil det at til dømes Birgjit og Embrik er firmenningar, og soleis treng særskilt løyve for å ha eit legitimt seksuelt parforhold, bli trekt fram viss nokon har interesse av det, men bli oversett om ingen har innvendingar? Eller: Kva er *motivasjonen* for at slektskaps-tilhøva blir trekte fram?

(III) *Dispensasjon og absolusjon*

Den kanoniske retten sette ein del absolutte krav til vandelen både hjå lek og lærd. Det var pavekyrkja som var lovgjevar og forvalta lovene, men kristenrettslovgjevinga opna ogso for dispensasjonar. Det måtte paven sjølv, Guds mann på jorda, innvilge. I praksis vart det mykje å gjera for ein mann, difor utvikla Pønitensariatet seg etterkvart til eit stort kontor ved kuria. Som eit døme på arbeidsmengda kom det berre under Pius II si regjeringstid, 1458–64, heile

¹⁴³ Høgset 1995: 33, 95.

¹⁴⁴ Hansen 2000(b): 103, 114.

¹⁴⁵ Bagge 1998: 55.

4040 supplikkar om ekteskapsdispensasjon frå heile Europa.¹⁴⁷ Sume dekretalistar hevda at dispensasjonar berre burde gjevast for det beste åt fellesskapet og ikkje for personleg vinning eller interesse – men desse var klart i mindretal.¹⁴⁸

Kontoret vart leidd av storpønitiariaren (*poenitentiarius major*), og under han arbeidde mange pønitiarar. Vatikanet prøvde å ha underpønitiarar som snakka, eller i alle fall forstod, morsmålet til pilegrimane frå dei ulike kyrkjeprovinsane. Frå 1300-talet kjenner me namnet på åtte karar frå dei nordiske landa.¹⁴⁹ Mellom desse var Sigfrid frå Linköping, som i 1347 vart utnemnd til paveleg pønitiar og seinare var bisp i Stavanger og Oslo.¹⁵⁰ Men det var ikkje støtt kuria hadde ein morsmålstalar for skandinavane. I eit svensk diplom frå omlag 1322 klaga svenske bispar på språkproblem og ba om at pavestolen tilsette ein skandinaviskforståande pønitiar, slik det hadde vore frå gamalt av – "sicut habere consueverant ab antiquo".¹⁵¹ Ogso hundre år seinare er det same problemet: I 1425 klaga Erik av Pommern og søkte om at minoritermunken Heming Bosson vart pønitiar, og i 1435 søker linköpingspresten Birger Gunnarsson, som ogso styrde St. Birgittas hospital i Roma, om å få ta i mot skriftemål og gje dødssakrament til skandinavar som var i Roma og ikkje forstod språket.¹⁵² Pønitiarane reiste ogso som nuntiusar (paveutsendingar) rundt om i kyrkjeverda og hadde med seg dispensasjonar – anten blankofullmakter eller svar på einskildsøknader som var komne inn til kuria. Det er to ulike typar dispensasjonar som er relevante i høve til denne oppgåva; dispensasjon for folk som vil gifte seg, men er for nært skylde, og for uektefødde gutar som vil bli prestar.¹⁵³

I tillegg til å søkje om dispensasjon på førehand, måtte mange søkje paven om absolusjon for synder dei allereie hadde gjort – so alvorlege synder og brotsverk at einast paven sjølv kunne absolvere dei (sokalla *casus reservati*, reserverte for paven).¹⁵⁴ Dette var ofte personar som var ekskommuniserte, og det galdt til dømes ektefolk som allereie var vigde, trass i skyldskapen, og andre som hadde gjort seksuallovbrot og trengde absolusjon frå desse før dei

¹⁴⁶ Hansen 2000(b): 118, 122.

¹⁴⁷ Schmugge 2001: 164.

¹⁴⁸ Brundage 1995(a): 161.

¹⁴⁹ Jørgensen og Saletnich 1999: 26.

¹⁵⁰ DN XVII-69, 5. september 1347.

¹⁵¹ DS III-2223/RN IV-192, 1321–1323.

¹⁵² DN XVII-437 og 1023, 30. juni 1425 og 26. mars 1435.

¹⁵³ Når det galdt kongsslekter kunne paven gjeva dispensasjon ned til og med tredje ledd. Holtan 1996: 41.

¹⁵⁴ Ingesman 2001: 143.

kunne halde fram eller inngå eit kyrkjegodkjent ekteskap. Eit interessant spørsmål, som det er vanskeleg å svara på, er om det finst ekteskapsalliansebyggjarar som medvete *ikkje* søkte om dispensasjon – og satsa på at det var lettare med tilgjeving i form av absolusjon og dispensasjon enn med førehandsløyve. Eller ein kan tenkje seg at dei søkte absolusjon og dispensasjon fyrst når einkvan av ein eller annan grunn hadde interesse av å trekkje ekteskapet i tvil. Grunnane for å få absolusjon og dispensasjon måtte nødvendigvis vera gode. Korleis kan me tolke søknadene til Pønitensariatet?¹⁵⁵

For å i det heile teke koma på å søkje paven om dispensasjon og absolusjon måtte ein ha kjennskap til kanonisk lovgjeving og kristenrettane spesielt. I tillegg måtte ein sjølvsgatt kunne lesa og skrive – og vera betalingsdyktig. For det var langt frå gratis å sende ein supplikk til paven.¹⁵⁶

Den reelle vurderinga av skuld, viss eit kristenrettsbrottsverk allereie var gjort, hadde paven desentralisert. Det var den lokale bispem som skulle avgjera om folk var for nært skyld, om eit presteemne var uektefødd eller om andre syndige seksuallovbrot hadde funne stad. Men dei formelle krava til supplikken kontrollerte Pønitensariatet, og formell dispensasjon og absolusjon var det altså berre paven, ved kontoret hans, som kunne gjeva. Når ein supplikk hadde kome so langt som til Pønitensariatet, anten lagt fram personleg av ein pilegrim eller sendt frå ein lokal bisp, var jobben der å mottaka søknaden, påføre registerkodar og fastsetja gebyr i høve til fastlagde lister. Men den reelle sakshandsaminga gjekk altså føre seg på eit lokalt nivå lenger nede i kyrkjehierarkiet. Difor er det også i det heimlege diplomaterialet det er mest fruktbart å leite etter *kyrkjas* motiv i kistenrettssaker.

Sjølve det bevarte pønitensariatarkivet er *eit register* over supplikkar som er vortne handsama ved kuria – der alle søknadene har fått positivt svar. Soleis kan ein tenkje seg at når søknaden din fyrst kom so langt, so fekk du dispensasjon eller absolusjon – og det er i tråd med den desentraliserte skuldavgjerda. Den lokale bispem avgjorde om du hadde ei god og rett sak – og han sende henne i veg for pønitensieren å skrive under. Men, som Per Ingesman peikar på, einast positive svar i arkivet kan også vera eit uttrykk for at det berre var desse som vart *registrerte* i arkivet. På dei supplikkane som fekk negativt svar vart avslaget skrive bakpå dokumentet og sendt attende. Det er grunn til å tru at desse dokumenta langt sjeldnare vart

¹⁵⁵ Det vidare om Pønitensariatet og saksgangen der er henta frå Ingesman 2001.

¹⁵⁶ Sjå prisliste hjå Jørgensen og Saletnich 2004: 29.

tekne vare på hjå mottakarane, enn dei med positivt svar. Me finn heller ingen dokument med negativt svar i det heimlege materialet. Fekk du klarsignal frå paven var det jo viktig å ha prov på det. I saka til Sigurd Havtoresson og Ingebjørg Erlingsdotter har me bevart dobbelt opp; bakpå søknaden deira om å få inngå ekteskap trass skyldskap i fjerde ledd er det skrive på at dispensasjonen er innvilga, samstundes har paven utferda eit eige brev.¹⁵⁷

Ei anna årsak til dei positive svara kan vera at dei som fyrst hadde midlar og ressursar dei ynskte å bruke til å sende ein dispensasjonssøknad, hadde ei rimeleg god sak å fara med. Difor vart svara oftast positive. Det er særleg den adelege overklassen me møter i Pøniten-sariatet, og Ingesman meiner det ikkje fyrst og fremst er grunna *kyrkja* sitt ynske om å kontrollere adelens ekteskapspraksis, men at det er eit uttrykk for at adelen sjølv nyttar kyrkja til sine strategiske føremål.¹⁵⁸ Inger Holtan hevdar vidare at skyldskapsdispensasjon var ein utveg berre for dei høgare sosiale laga, sidan diplommaterialet ikkje fortel om dispensasjonssøknader frå bønder. Ho meiner tvert om at "bøndene vert pålagde store bøter i straff dersom dei bryt skyldskapsreglane".¹⁵⁹ Kan det vera so enkelt? Og om bøndene ikkje søker dispensasjon, er det av di dei er bønder, eller at dei rett og slett ikkje hadde pengane som skulle til for å kjøpe seg ein søknad og ei sakføring? Kan det vera andre grunnar til at bøndene ikkje er synlege i diplommaterialet? Bør me kanskje heller setja skiljet mellom dei som hadde pengar og prioriterte ein slik søknad, og dei som ikkje gjorde det? Ingesman syner korleis det i danske tilhøve er ein overvekt av høgstatusgrupper i pavebrev på slutten av seinmellomalderen, nettopp av di jordeigarane går frå å vera ei stor, heterogen gruppe, til ei mindre, adeleg, homogen gruppe med meir makt. I denne vesle gruppa blir det vanskelegare å finne jamgifte, difor må mange søkje paven om ekteskapsdispensasjon – og dei blir overveldande representert i materialet.¹⁶⁰ Danske tilhøve er likevel ikkje som dei norske, og det trengst meir forskning til for å seia noko om desse samanhengane her til lands.

Kuria var på ingen måte eit velsmurt byråkrati, men ein skal likevel ikkje undervurdere den administrative grunnhåttan til Pøniten-sariatet. Det var samansett og differensiert – det var ei typisk mellomaldersk blanding av hoff og forvaltning, med talrike einskildpersonar med ulike

¹⁵⁷ DN VI-166 a og b, 29. september 1342.

¹⁵⁸ Ingesman 2001: 146.

¹⁵⁹ Holtan 1996: 42.

¹⁶⁰ Ingesman 2003(b): 136.

evner og agendaer.¹⁶¹ Kuria levde av å produsere formelle dokument – det er den beste måten å forstå tilhøvet deira til dei lokale kyrkjene, seier Ingesman. For meg er det ikkje dei formelle dokumenta i seg sjølve som er mest interessante, men bruken av dei lokalt. Eg har berre nokre få, gode døme på saker frå Pønitensariatet som eg umiddelbart finn att i det heimlege diplomaterialet – men mykje meir og grundig forskning må gjerast. Av dei mange tusen pavedokumenta til nordiske mottakarar er veldig få bevarte i original.¹⁶² Kvifor finn me att so få saker i diplomaterialet – gjekk søkjarane utanom det heimlege rettssystemet på nokon måte? Eller er det berre eit døme på at me einast har fragment att av det som har vore av skriftlege dokument frå mellomalderen?

(IV) Kva inneheld kjeldekategoriane i Sættargjerda?

I det fylgjande vil eg gå gjennom materiale om dei "store" kristenrettssakene eg har funne i kjeldene, dei som handlar om ekteskap og ekteskapsbrot, fødsel, frilleliv og incest.¹⁶³ Til dette reknar eg provsopptak, vitneutsegner, avgjerder i form av såttnål (forlik) og dom og kvitteringar for betalte bøter. I tillegg til lovene er det rettarbøter, provinsialstatutt, skipanar, brev og andre utsegner frå domsmakt og lovgjevar om dei ulike emna. Her går eg gjennom sakene slik Sættargjerda set dei opp, medan eg i dei fylgjande kapitla analyserer sakene etter sjølv laga kategoriar. Nokre saker har eg fleire kjelder til, medan dei fleste berre er nemnde ein stad. Ein del av kristenrettssakene høyrer til i fleire Sættargjerd-kategoriar, til dømes kan eit brotsverk handle om både incest og hor.

Ekteskap – *(ii) um hiuskap*¹⁶⁴

På Sættargjerda si liste over saker som kyrkja skulle ha jurisdiksjon over, blir ekteskap nemnd som nummer to, etter klerkamål (saker der kyrkjias egne menn var involverte), og det er tydeleg at den katolske kyrkja tidleg fekk domsrett over ekteskap. Sættargjerda blir utfordra allereie på 1280-talet, men det verkar som om det er ålment akseptert at kyrkja har rett og plikt

¹⁶¹ Ingesman 2001: 134.

¹⁶² Ingesman 2001: 163.

¹⁶³ (ii) Vm hiuskap. (iii) ok huersu huerr er logliga getinn. (xiv) Vm frillu lifi. (xv) ok hordoma. (xvi) Vm frændsemis spell ok aonnur mál þuilik. þau sem til kirkiunnar heyra at hennar retti.

¹⁶⁴ Dei fleste andre kjeldene nyttar forma *hjónskap*, eventuelt *hjúnskap*, men Sættargjerda seier *hiuskap*, difor held eg meg til den forma sidan eg refererer nett den kjelda.

til å dømme i ekteskapsaker i Noreg rundt 1300.¹⁶⁵ Går me til slutten av seinmellomalderen, ser me ogso at grunnlaget for ekteskapsjurisdiksjonen heldt seg lenge etter reformasjonen. Ikkje før i 1589 kjem ein ny ekteskapsordinans for Noreg. Danmark hadde fått dette i 1587, men allereie i 1539 kom ein kyrkjeordinans som lempa noko på dei strenge kanoniske krava. Mellom anna kunne ein gifte seg i 4. ledd. På den andre sida er dette starten på ein periode med ei utvida og strengare rettsforfølging av seksuallovbrotssaker, mellom anna av di lovverket etterkvart vart under ein mykje sterkare påverknad frå mosaisk rett.¹⁶⁶ Legitimeringsgrunnlaget for denne retten fanst i Bibelen, og Bibelens ord åleine, *sole scriptura* som Luther lærde, vart tolka meir bokstavleg enn i den katolske seinmellomalderen.

Men kva var eit ekteskap gjennom seinmellomalderen? Me skal sjå nærare på korleis kyrkja arbeidde seg fram til den sakramentale sameininga av samtykkje og samleie. Historikaren Georges Duby har lansert to ekteskapsmodellar; den sekulære og den kyrkjelege.¹⁶⁷ I den *sekulære* modellen er ekteskap ein allianse mellom to slektsgrupper, og ekteskapskontrakten er gyldig når mannen og kvinna fysisk er sameint i seksualakta. Hovudmålet ogso her er avkom – eit mannleg avkom for å sende slekta vidare. Kjem ikkje eit slikt avkom til verda, er det ein god grunn for mannen å finne seg ei ny kvinne – soleis er ekteskapet langt frå uoppløyseleg. Konkubiner, skilsmål og gjengifte er vanleg, og denne modellen er vide utstrekt mellom europeiske aristokratlar tidleg i mellomalderen. Fram mot 1200 vinn den *kyrkjelege* ekteskapsmodellen fram, og kyrkja er etterkvart både lovgjevar og domar i ekteskapsaker. I denne modellen er ekteskapet eit sakrament og ei gudommeleg nådegåve, innstifta av Gud og soleis uoppløyseleg og for all æve. Denne modellen var likevel ikkje enkel når det kom til å avgjera kva som var eit *gyldig* ekteskap – til dømes vart ikkje ei kyrkjeleg, offentleg vigsle utført av presten obligatorisk i Noreg før med ekteskapsordinansen i 1589.

Debatten om gyldige ekteskap gjekk høgt i den tidlege mellomalderkyrkja. Gratian sette saman den todelte argumentasjonen; fyrst samtykkje, *consensus*, so seksualakta, *consummatio*. Begge handlingane var naudsynte for gyldige ekteskap, men samleiet var nykelen – i det låg sakramentet. Dette blir kalla den "italienske modellen", men trass i Gratians

¹⁶⁵ Seip 1942: 221. *Norske Middelalderdokumenter*: 312 argumenterer for at saka til Eindride i 1325 er prov på at kyrkjens domsrett i *ekteskapsaker* var etablert på denne tida, sjølv om domsretten elles var omstridd.

¹⁶⁶ Terjesen 1994: 30 f.

¹⁶⁷ Duby 1978.

suverene stilling i kyrkja, blir det under pave Alexander III den "franske modellen", med *samtykkjet* som den avgjerande handlinga, som vinn fram i praksis. Opphavsmannen er Peter Lombard, og det er han som introduserer omgrepa *verba de futuro* og *verba de presenti*.¹⁶⁸ Kvinna og mannen skulle begge, på fritt grunnlag, vera samde om ekteskapet for at det skulle vera gyldig. I tillegg måtte det ikkje vera hindringar som til dømes for nær skyldskap. Fyrst sa dei seg samde om ekteskapet i framtidsform ved *verba de futuro*, det var å rekne som ei truloving. I det dei sa kvarandre ja i notidsform – *per verba de presenti* – var ekteskapet eit juridisk bindande faktum. Debatten og kampen om samtykkjelæra kan sjåast som sjølve årsaka til endringa frå ein sekulær til ein kyrkjeleg ekteskapsmodell, men det syner også ei *sakte* gliding mot den kristne doktrinen, med inkorporering av mange av dei sekulære aspekta. Og trass i samtykkjet kan ekteskapet i praksis sjølvstøtt vera eit framhald av ein sekulær økonomisk og politisk kontrakt, ikkje nødvendigvis av di gamle strukturar overlevde, men av di dei vart omskapte.¹⁶⁹ Fleire argumenterer for at det samstundes med kyrkjelovgjevinga var ein parallell straum gjennom heile mellomalderen som også såg på ekteskapet som ein verdsleg institusjon. Mia Korpiola seier det slik: "A marriage was what medieval society considered a marriage although this could differ from the church's standards."¹⁷⁰ Arnved Nedkvitne og Bjørn Bandlien kallar samtykkjelæra for eit kompromiss – altså ein manøvrerbar mellomveg.¹⁷¹

I samtykkjet låg det altså fyrst festarmål og deretter ja-seiing. Giftarmålet skulle gå føre seg innan eitt år, etterkvart kom òg kravet om lysing tre gonger, men festarmål og truloving var å rekne for so godt som gift. Uektefødde ungar av trulova vart ektefødde når foreldra gifta seg.¹⁷² Det vart likevel eit problem for kyrkja og domstolane at ekteskapet ikkje var inngått med ein seremoni med vitne, for det gav rom for diskusjon i ettertid; hadde Birgit og Embrik sagt kvarandre ja eller ikkje?¹⁷³ Og kor medvete var den eventuelle ja-seiinga – kor mange av ekteskapa var rett og slett hemmelege?¹⁷⁴ Ein ting var om til dømes det fyrstefødde barnet kom før nokon hadde svara ja, noko mykje meir problematisk var det om Birgit og Embrik ikkje var samde om dei hadde sagt kvarandre ja. Og i kjeldene er det fleire døme på at

¹⁶⁸ Brundage 1987: 236 f.

¹⁶⁹ Agnes S. Arnórsdóttir 2001: 177 f.

¹⁷⁰ Korpiola 2000: 45.

¹⁷¹ Nedkvitne 2000(b): 47; Bandlien 2001: 203.

¹⁷² Korpiola 2000: 42. Jon Askjellsson og Herborg Guttormsdóttir fekk stadfest festarmålet sitt på dødsleget til Jon, slik at ungane vart ektefødde. *DN XXI-154*, 15. februar 1379.

¹⁷³ Holtan 1996: 25; Korpiola 2000: 41.

ein Embrik har sagt ja både til ei Birgjit og til ei Gudrun. Difor vart det ved fjerde laterankonsilet i 1215 vedteke at ja-seinga skulle skje i kyrkjas åsyn – *in facie ecclesie* (men det vart ikkje dermed slutt på tvilstilfella – dei er det mange av utover i seinmellomalderen). Det vil seia med vitne og saman med ein prest – gjerne på kyrkjetrappa. I erkebisp Jon sin radikale kristenrett frå 1273 blir det lovfest kyrkjeleg vigsle av ekteskap.¹⁷⁵

Alexander III sitt samtykkjekriterium og kravet frå laterankonsilet om offentleg ekteskapsinngåing vart altso hovudgrunnlaget for den kanoniske ekteskapslovgjevinga. Etter at dei vart tekne med i pave Gregor IX si fyrste offisielle dekretalsamling, *Liber Extra* frå 1234, galdt desse i kanonisk rett fram til Trent-konsilet i 1563.¹⁷⁶ Men – me kan slå fast at kyrkja berre delvis oppnådde det ho ynskte med ekteskapet gjennom mellomalderen; all seksualitet kom ikkje til å gå føre seg innom ekteskapet. Den sekulære ekteskapsmodellen var dessutan innarbeidd tradisjon med vidtrekkjande konsekvensar for arv, eigedom og makt – og folket gjorde ikkje støtt som kyrkja sa.

Kyrkja hadde altso uttalte og etterkvart klare mål for ekteskapet, men kva var, når det kom til stykket, dei andre aktørane motivasjon for ekteskap? Me kan sjå på to tidlege døme, for å illustrere noko av ekteskapsproblematikken. Den fyrste ekteskapsaka me finn i diplomatariet er frå Sudrøyane rundt skiftet mellom det 12. og 13. hundreåret.¹⁷⁷ Llevelyn, fyrste av Nord-Wales, ynskjer å gifte seg med ei ung kongdsotter frå Sudrøyane og har søkt paven om godkjenning, sidan farbroren hans hadde trulova seg med jenta tidlegare. Pave Innocens III ber eit domarkollegium på tre, mellom anna bispen av Man, om å finne ut korvidt jenta var trulova før ho var sju år gamal. Var ho det, måtte den fyrste trulovinga vera gyldig. Dette var i 1199. So kjem eit nytt pavebrev i 1203, der domarane har funne ut at Llevelyn si truloving med kongsdottera er den gyldige, og paven byr at domen skal fylgjast. Alt ser ut til å vera i orden for dei to, men so slær paven retrett i 1205 og byr bispane i Ely, Norwich og St. Asaph å avslutte ekteskapstingingane og kjenne trulovinga mellom Llevelyn og kongsdottera for ugyldig. Kva har skjedd her? Har paven site og fundert over saka, funne ut at kanonisk regelverk ikkje tillet dette og so to år i etterkant omgjort vedtaket sitt? Eller har nokon klaga –

¹⁷⁴ Brundage 1987: 341.

¹⁷⁵ Sandvik 1976(a): 494.

¹⁷⁶ Ingesman 2000: 68. På Trent-konsilet vart presten heilt avgjerande for ekteskapsinngåinga, og ikkje før dette kan ein seia at den romersk-katolske kyrkja fullt hadde teke opp i seg den kyrkjelege ekteskapsmodellen.

nokon som ikkje var interesserte i denne ekteskapsalliansen mellom Nord-Wales og Sudrøyane? Kanskje ville ikkje jenta sjølv? Kanskje farbroren var komen på banen? Det fær me ikkje svar på, men saka opnar for dei mange spørsmåla som kristenrettssakene utover i seinmellomalderen reiser.

Ei anna og meir kjend ekteskapsak er den til Kristina, dotter av Håkon Håkonsson.¹⁷⁸ Utsendingar frå spanskekongen Alfons 10. av Castilla kom på 1250-talet til Håkon for å be om prinsesse Kristina til ein av brørne sine – og ho sa ja.¹⁷⁹ Det er ulike syn på korvidt ekteskapet til Kristina er eit døme på at samtykkjelæra var slått gjennom i Noreg.¹⁸⁰ Jenny Jochens meiner ho *ikkje* hadde det, sidan Kristina ikkje var konsultert på det viktige spørsmålet om å bli gift ut av landet. Bjørn Bandlien, derimot, trekkjer det fram som eit døme på samtykkjelæra, sidan Kristina sjølv fekk velja kven av kongsbrørne ho ville ha.¹⁸¹

Skilsmål var uråd i den katolske kyrkja. For at partane skulle sleppe unna kvarandre måtte eit ekteskap kjennast *ugyldig* – ekteskapet måtte *annulerast*. Det måtte provast at føresetnadene for alliansen hadde vore feilaktige ved å syne til særskilte årsaker som impotens, skyldskap eller ynske om klosterliv, og ikkje på nokon måte måtte partane ha fullbyrda ekteskapet kjødeleg. Då *var* ekteskapet fullbyrda. Einast ved hor kunne elles partane få *separasjon* – altso ei oppløysing av samlivet.¹⁸² Men skilsmål kom heller ikkje på tale for desse, og gjengifte var uråd. Med reformasjonen vart ekteskapet fråteke status som sakrament i den protestantiske læra, det var ikkje lenger uoppløyseleg og skilsmål vart eit alternativ. Det måtte likevel gode grunnar til, som ekteskapsbrot eller røming, og ekteskapsordinansen av 1589 gav utførlege reglar.¹⁸³

Av dei 80 sakene om ekteskap eg har gått gjennom, er det 16 diplom om generelle løyve og avgjerder om dispensasjonsfullmakter og 64 spesifikke ekteskapsaker. Ei er ei tidleg annullering av ekteskap, og to er etterreformatoriske og gjev løyve til skilsmål. I sju saker er det spørsmål om kven ein person har lova seg bort til fyrst, i 14 av sakene er spørsmålet om han

¹⁷⁷ DN XIX-69, 79 og 85, 1199–1205.

¹⁷⁸ RNI-941, 952 og 955, 1257–1258.

¹⁷⁹ Dette blir ofte trekt fram som eit døme på kor godt omdøme det mektige noregsveldet hadde i Europa i sine glansdagar under Håkon Håkonsson.

¹⁸⁰ Riisøy 2000: 132 f.

¹⁸¹ Bandlien 2001: 198 f.

¹⁸² Ogso i dag seier dei kanoniske lovene at eit ekteskap må *annulerast*. I 1993 var 52.004 saker handsama i den katolske kyrkja grunna konsensmangel, 530 grunna formfeil ved inngåinga, i 108 tilfelle var impotens problemet og dei resterande 659 sakene var andre type gyldigheitshindringar. Olsen 2002: 439.

eller ho faktisk hadde lova seg bort – altso om det var eit gyldig ekteskap. I dei resterande 40 sakene fær ektepar dispensasjon til å gifte seg eller absolusjon for å allereie ha gifta seg.

Fødsel – (iii) *ok huersu huerr er lægliga getinn*

Det avgjerande spørsmålet i samband med fødsel er korvidt du var lovleg, eller rettare sagt, ekte fødd – *skilgetinn* som det heiter på norrønt. Det vil seia å vera fødd av ei mor og ein far som var rette ektefolk. Var du fødd utan at foreldra var gifte, eller av ein prestefar, eller i hor, fekk det konsekvensar for det vidare livet ditt. Korleis ekteskapsinstitusjonen utvikla seg – kva innhaldet i eit "lovleg giftarmål" var – påverka fylgjeleg korvidt du var ekte fødd.

Det er særleg i to type saker i kjeldene at spørsmålet om fødsel er sentralt; når uektefødde vil bli prestar og ved arvestridar. For å få ein høgare posisjon i kyrkja måtte du vera lytefri. Det innebar mellom anna at du var fødd innanfor ekteskap, at du var utan fysiske lyte og at du var gamal nok, det vil seia 25 år. Innan kyrkja striddest dei lenge om korleis ein skulle hanskast med alle dei irregulære uektefødde presteemna, heilt til pave Bonifacius VIII i si dekretalsamling *Liber Sextus* i 1298 gjorde det heile klinkande klart: *Lågare* prestestillingar kunne ein få ved at bispen dispenserte ein for irregulariteten. Ynskte ein derimot å få ei høgare vigslegrad, som gav høve til prestevigsle og ombod med sjelesorg – og fleire *beneficium* og fylgjeleg større inntekter – måtte ein søkje paven om dispensasjon.¹⁸⁴ Det var ogso fyrst når presteemna fekk desse høgare vigslegradene, *ordines maiores* eller *ordines sacri*, at dei plikta å leva i sølibat. 63 av dei 145 norske sakene i pønitiariarkivet handlar om dispensasjonar frå irregulær fødsel, og i alt har eg funne 98 enkeltsaker om illegitimite presteemne.

Den andre hovudproblematikken knytt til uekte fødsel kjem opp ved arvestridar, og eg har 66 saker om dette. Det kan vera prestar som ættleier borna sine, det vil seia at dei vedkjenner seg dei uektefødde arvingane sine,¹⁸⁵ sysken som sver dei er ektefødde av same mor og far eller andre arvingar lenger ut i slekta som vil ha avgjort kven som vart fødd når. Sume gonger er det eksplisitt oppgjeve i dokumentet at føremålet med slektsklargjeringa er å

¹⁸³ Robberstad 1966: 48.

¹⁸⁴ Ingesman 1997(a): 96.

¹⁸⁵ Hamre 1976(b): 603: "I gno. rett er *ættleiðing* eit rettsinstitutt som tener til å gjeva ein person fødd utanfor legalt ekteskap plass i ei ætt som han biol. høyrer til, saman med dei ektefødde medlemene av denne ætta."

avgjera eigedomsrett eller arverett, medan andre gonger er bakgrunnen for slektsutgreiinga ikkje like openberr.

I Pønitiariatet er det registrert 37 916 supplikkar om illegitimitet, og i visse delar av Europa kan so mange som ein tredel av folkesetnaden ha vore fødte utanfor ekteskap i mellomalderen.¹⁸⁶ Kjeldematerialet mitt om denne type saker er ogso stort. Eg har til saman 200 saker, der det i tillegg til dei 98 presteemna er 22 generelle dispensasjonsløyve for til dømes ti prestar, det vera seg kven som helst, gjeve til dei pavelege sendeboda.¹⁸⁷ Åtte av sakene er ættleingssaker, medan resten er vitnemål om uekte og ekte slektskapstilhøve.

Frilleliv og legemål – (xiv) Vm frillu lifu

I denne kategorien finn me saker som omhandlar seksuelt samkvem over kortare eller lengre tid, der ingen av partane er gifte. Stutt sagt blir *legemål* (på norrønt *kvennlegr*, *legr*, *legorð*, *liggja með*)¹⁸⁸ gjerne nytta om eingongsføretak, medan *frilleliv* (*fornicatio* på latin, *friðla* eller *frilla* og *friðlu lifi/lifnaðr* på norrønt) er noko meir varig – der partane heldt meir og mindre openlyst i lag. Holtan refererer til kristenrettane som set eit skilje mellom hor og frilleliv, der hor er noko som skjer i det skjulte, versus det openlyse frillelivet.¹⁸⁹ Frilleliv er som dagens sambuarskap å rekne, eller som Holtan seier: "Ei frille lever saman med ein mann i eit forpliktande, livsvarig forhold."¹⁹⁰ Fleire norske kongar er frillesøner, og frilleborn hadde sin plass i arverekkeja. Tidleg i mellomalderen er frilleliv både vanleg og akseptert.¹⁹¹ Utvikling og påverknad av kanonisk rett generelt og ekteskapsintitusjonen spesielt endrar etterkvart synet på

¹⁸⁶ Salonen og Krötzl 2003: I; Jørgensen og Saletnich 2004: 41.

¹⁸⁷ Eit paveleg sendebod, ein sokalla nuntius, reiste rundt i kyrkjeprovinsane på ulike type oppdrag for paven. Sume gonger skulle dei løyse indrekyrkjelege stridar og tvistar, andre gonger hadde dei med seg til dømes dispensasjonar for uektefødde og for-nært-gifte. Dei hadde gjerne utstrekt mynde og kunne handle på vegner av paven.

¹⁸⁸ *Legemål* nyttar eg av di det er mykje nytta av dei som har samla og skrivt samandrag av dei gamalnorske diploma i *Diplomatarium Norvegicum*. Termen byrjar òg sovidt å bli bruka i sjølve diplomtekstane utover på 1500-talet, jf DN III-1163, 1547: "... *lemoll* som Oluff Selmannsenn haffuir hanom thiill lagd ..." I *KLNM X* brukar Arne Bøe, som skriv om Noreg, termen om fleire ulovlege seksuelle tilhøve mellom menn og kvinner, gifte som ugifte, medan Stig Iuul, som skriv om Danmark, skil klart *legemål* ut frå hor, incest og valdtekt. Som Riisøy (2000: 26, note 96) vel eg her å fylgje Iuul. I moderne norsk har eg valt forma *legemål* av di det er forma *Norrøn ordbok* nyttar i sine omsetjingar.

¹⁸⁹ Holtan 1996: 127.

¹⁹⁰ Holtan 1996: 70.

¹⁹¹ Ordet *frilla/friðla* på gamalnorsk kjem av det germanske ordet *fridiliha*, som tyder *den elska*. I *Norrøn ordbok* blir det omsett med (*friboren*) *elskarinne*.

friller, og det blir definitivt meir negativt gjennom perioden, i alle fall når det var prestars friller det dreidde seg om.¹⁹²

Den kyrkjelege politikken gjekk utover i seinmellomalderen ut på å skilja ut presteskapet frå resten av samfunnet. Ein prest skulle ha dei sterkaste sosiale banda sine til kyrkjeorganisasjonen, ikkje til ætta eller den verdslege makta.¹⁹³ Dess meir familiære og kjødelege band presten hadde i soknet sitt, dess mindre lojal var han overfor kyrkja. Og ikkje minst, dess mindre av formuen hans gjekk attende til kyrkja. Mellom anna difor vart kyrkja meir og meir oppteken av det prestelege sølibatet. Men i tillegg til å knyte gesitlege band framfor verdslege, støtta sølibatet opp under kravet om eit moralsk, asketisk og avhaldande liv for presteskapet og ei opphøging og heilagging av prestane som gjorde *offeret* på vegne av samfunnet i nattverda.¹⁹⁴ Med reformrørslene greidde kyrkja å utvikle det tosidige synet på seksualitet, samliv og avhald; sølibat for dei få, ekteskap for dei mange.

Kyrkja kom til å føre ein lang kamp for sølibatet.¹⁹⁵ Frå den kanoniske starten i Spania på 300-talet, fram til endelege pave-avgjerder på 1200-talet, var den teoretiske vegen lang.¹⁹⁶ Og i *praksis* skulle det gå enno fleire hundreår før kyrkja fekk gjennomslag hjå sine egne – samstundes som det var debatt internt i kyrkja om kor vidt sølibat var tenleg.¹⁹⁷ I 1230-åra tek den norske erkebisp Sigurd kontakt med pave Gregor 9. for å få hjelp med frilleulivnaden,¹⁹⁸ og i 1259 gjev pave Alexander 4. totalforbod mot gesitleg frillehald og opning for å ta i bruk kyrkjeleg bannsstraff for å få prestane med på seksuelt avhald. I 1327 er erkebisp Eiliv rysta over at mest alle prestar i Nidaros let eignedomane sine gå til frendar, og særleg då til søner og døtrer dei på *saurugliga* (skittent, ureint) vis har skaffa seg.¹⁹⁹ Likevel – friller florerte, og gjennom heile 1300-talet skal me sjå mange døme på ein seigilva praksis, særleg frå kopiboka etter dei ivrige bergensbispane på 1300-talet.²⁰⁰

¹⁹² Sjølve omgrepet *frille* ser ut til å få stadig synkande sosial status mellomalderen igjennom; frå friboren medhustru tidleg i mellomalderen, via geistleg konkubine til vanleg byskjøge i hanseatanes Bergen. Frimannslund 1971: 199.

¹⁹³ Tryti 1987: 473.

¹⁹⁴ Ingesman 2000: 59 f.

¹⁹⁵ Det har vorte hevda at Noreg stod i ei særstilling med spesielt mykje prestefriller, noko Erik Gunnes ikkje meiner det er dekning for. 1982: 34 ff.

¹⁹⁶ Nielsen 1993: 10 ff.

¹⁹⁷ Brundage 1987: 536–539.

¹⁹⁸ RNI-660 og DN I-19, 16. mai 1237. Gunnes 1982: 22.

¹⁹⁹ NGL III nr XX: 273 f.

²⁰⁰ Tryti 1987: 179 ff.

Ogso verdsleg lovgjeving tok for seg frillehaldet, men då på ein meir praktisk måte i høve til byliv generelt, til dømes om korleis friller skulle te seg og kle seg.²⁰¹

Legemål var forbode i fylgje kanonisk rett frå 1277/87,²⁰² men Riisøy har støtte hjå Brundage²⁰³ når ho meiner lekfolk langt utover i mellomalderen oppfatta legemål korkje som synd eller offentleg lovbrøt – og legemål blir ikkje omtala som *kristenrettssaker* i norske rettarbøter før Kristian 2. si tid (1514/1521).²⁰⁴ Men det er mange døme på at det blir reist sak og felt dom i desse sakene, og det er tvillaust *seksuallovbrøt* etter den katolske kyrkjas lære.

I teorien kan ein skilja mellom enkelt legemål og verdsleg og åndeleg (!) legemål, eller rettare sagt; *legemålsbrotsverk*. Verdsleg når dei som ligg ilag er i slekt med kvarandre (blodskylde eller svogerskapsskylde), og åndeleg når dei er fadderskapsskylde. Desse sakene kan soleis ogso vera incest-saker, noko som gjer brotsverket langt meir alvorleg.²⁰⁵

Eg har registrert 22 frillesaker og 29 legemålssaker. 16 av frillesakene omhandlar ein eller fleire prestar som lever med konkubiner og korleis desse skal te seg, to andre tek for seg frillene til hanseatane i Bergen, medan fire saker omtalar frillene til norske lekmenn. Legemålssakene er anten provsopptak om korvidt det faktisk har gått føre seg eit samlege ein eller annan stad, eller det er kvitteringar for betalte legemålsbøter. I NRJ og i erkebisp Olav Engelbrektsson si jordebok kan me og finne opplysningar om betalte legemålsbøter; høvesvis ti og ei sak, i tillegg til ei sak frå Akershusregistret.²⁰⁶ Eg har prøvd å finne att namna på desse syndarane i det øvrige diplommaterialaet, men har ikkje lukkast. Det er difor uråd å seia noko meir om omstenda rundt desse sakene, og dei vil soleis berre fungere som kvantitativt kjeldemateriale for meg.

²⁰¹ Holtan 1996: 85.

²⁰² Brundage 1987: 459, 517. Brundage er ikkje samd med seg sjølv.

²⁰³ Brundage 1987: 342.

²⁰⁴ Riisøy 2000: 26, note 98. Det er Magnus Lagabøtars landslov som tek for seg legemålssakene før dette, og der skal bøtene betalast til dei krenkte familiane, ikkje til konge (eller biskop). Bøe 1965: 477 f; *NGL2*, bd. IV: 63–67, 145–148.

²⁰⁵ Ingesman 2000: 73.

²⁰⁶ Riisøy 2000: 153–158. I *Akershusregistret af 1622* er det ogso ein dom i ei ekteskapsak frå 1390 mellom Ulf Simonsson og Ingeliv Kitilsdotter (Wlffuidenn Simonssenn och Ingeliff Kithilssdotter).

Hor – (xv) *ok hordoma*

Hor er ekteskapsbrot.²⁰⁷ Hor blir i dei eldste lovene sett på som eitt av dei mest alvorlege brotsverka – på line med mord – i Gamalnorsk homilieboek bli Alvoret understreka:

[Hor] avler sinnets blindhet, øynenes, ja hele legemets ustadighet, tøylesløs kjærlighet, ofte livsfare, skamløshet, kåthet og frekk spøk, begjær og all slags tøylesløshet, uvilje mot Guds bud, en avmechtig villje og begjær etter alt som er oss forbudt, likegladhet overfor det fremtidige liv og fristelsene i det jordiske.²⁰⁸

I teorien kunne ein operert med fleire åndelege og verdslege kategoriar, men det er to typar hor som er relevante i høve til kjeldematerialet: Det er *enkelt hor* om ein av partane er gift, og det er *dobbelt hor* om begge er gifte. Riisøy syner at det absolutt mest alvorlege var når ekteskapsbrytaren i tillegg reiste heimafrå.²⁰⁹ Sidan ekteskapet var uoppløyselig, var straffa for hor bøter – både til den krenkte parten og til bispen og/eller kongen, som begge var domsinstansar i desse sakene. Var det incest inne i biletet, vart bøkene større. Med reformasjonen kom det strengare tider, og i 1537 vart det dødsstraff for hor – mildna noko med kyrkjeordinansen av 1539; då måtte ein ha hora tre gonger før den alvorlegaste straffa venta.²¹⁰

Samtykkjelæra gjorde at det ikkje alltid var lett å avgjera om to personar var rett gifte eller ikkje. Det kjem heller ikkje støtt klart fram kven av partane som var gift, og kjeldene er ikkje heilt til å lite på med det at *hor* kan vera nytta om tilfeldige eingongstilhøve. Eg definerer difor som *hor* alle dei sakene der det kjem fram at den eine parten anten var gift, eller kjeldene på anna vis vitnar om at det kan vera ekteskapsbrot det er tale om.

Eg har til saman 52 horsaker; seks generelle lov- og løyvesaker, 32 om enkelt hor, ingen om dobbelt og 14 om incestuøst hor. Som med legemålssakene handlar nokre av diploma om i kva grad hor har funne stad, medan andre er kvitteringar for horbøter. Ogso desse sakene går att i register og jordebøker; åtte i NRJ, 14 i Aslak Bolt si jordebok og ei i Olav Engelbrektsson si jordebok.²¹¹

²⁰⁷ Sandvik 1976(b): 507.

²⁰⁸ *Gammelnorsk homilieboek*: 41.

²⁰⁹ Riisøy 2000: 25.

²¹⁰ "Den Koldingske reces": 40 f.

²¹¹ Riisøy 2000: 153 ff.

Incest – (xvi) *Vm frændsemis spell ok aonnur mál þuilik. Þau sem til kirkiunnar heyra at hennar retti*

Incest-omgrepet i mellomalderen er som tidlegare nemnd svært omfattande. Eg har altso valt å kategorisere dei fleste incestuøse sakene under dei føregåande punkta og sit soleis att med berre ei "rein" incestsak.²¹² I registra og jordebøkene har ogso ein del betalt inn bøter for desse syndene; to saker i NRJ og tre i Aslak Bolt si jordebok.²¹³

I tillegg til dei ulike kristenrettsbrota eg har omtalt over, kategorisert etter sakene i Sættargjerda i Tunsberg, er det ei rekkje saker i kjeldene som openbert er seksuallovbrot, men som ikkje går direkte inn under lista i SiT. Dei kjem her. Som nemnd er heile incestpunktet formulert slik; "Vm frændsemis spell ok aonnur mál thuilik. Thau sem til kirkiunnar heyra at hennar rettti". Altso – incest og andre slike saker som høyrer kyrkja til.²¹⁴

Riisøy har valt å samle mange av desse sakene i ein kategori ho kallar *kjetteri*, og ho argumenterer for at dette i seinmellomalderen er det same som seksuelt lovbrud. Slik tolkar ho ogso sakene som i kjeldene heiter *afbrot/ábrot*.²¹⁵ *Afbrot* er omsett i norrøn ordbok som *brot, misgjerd*. Riisøy skriv: "Når 'abrot' spesifiseres, enten i den nevnte jordebok [Aslak Bolts] eller i diplomaterialet, gjelder det alltid seksuelle lovbrudd." Av dette utleier ho at resten av *afbrotssakene*, der inkje er spesifisert, ogso er seksuelle lovbrud. Men kan ein òg argumentere stikk motsett; sidan det *er* spesifisert i desse sakene, er det vel nettopp for å syne at dette var seksuelle lovbrud? Kva dei andre *afbrotssakene* var, kan me ikkje veta sikkert. Det er heller ingen ting i andre norrøne oppslagsverk som tilseier at *afbrot* berre skal ha denne tydinga.²¹⁶

Riisøys argumentasjon er noko spinkel. Ho syner til Ole Jørgen Benedictow i Cappelen si Noregs-historie, der han forklarar ei bot for *kjetteri* med "hyppig betegnelse for seksuelle forseelser" – som i dette tilfellet var homoseksualitet.²¹⁷ Han nemner ogso (side 424) at "ekteskap eller seksuell omgang mellom svoger og svigerinne var både etter katolsk og luthersk

²¹² Slik me oppfattar incest i dag – i dette tilfellet ein fars overgrep mot ei dotter.

²¹³ Riisøy 2000: 153 ff.

²¹⁴ Hamre 2003: 414.

²¹⁵ Riisøy 2000: 31.

²¹⁶ Fritzner 1973: 10. Han omset *afbrot* med "Overtrædelse, Forseelse, Forbrydelse". Herzberg 1895: 62. Herzberg omset med "retsbrud, overtrædelse, saavel verdslig som religiøs". I to av døma til Herzberg; Håkon 6. Magnussons rettarbot i *NGL* II, VI 7: 486 og erkebisp Eilivs 3. statutt frå 1320 i *NGL* III, II 6: 254, kan *afbrot* syne til kristenrettsbrot. I rettarbota er det tale om bannsetjing for *afbrot*, medan i statuttet er *afbrot* nytta i samband med skriftemål. I resten av døma er *afbrot* brukt om generelle misgjerdar. I søk etter *afbrot*, *afbrota*, *abrot* og *abrota* i *Diplomatarium Norvegicum* på nettet, fær eg 16 tilslag. I eitt av desse diploma er *afbrot* nytta om hor (*DN* VIII-16, 14. desember 1305), elles er det ulike spesifiserte og generelle misgjerdar, særleg mot den heilage kyrkja.

lære dyp synd, det var kjetteri for å bruke tidens terminologi." Benedictow syner til Bull,²¹⁸ men han dokumenterer eller grunnlegg ikkje nærare at dette er ein "hyppig betegnelse" for seksuelle lovbrøt i mellomalderen.

Benedictow har døme frå *etter* 1500, og omgrepet kan ha utvikla seg utover i seinmellomalderen. Lars Hamre skriv at kjetteri "vart brukt som ei samnemning for ymse, grove seksuelle brotsverk", og at dei "seksualbrotsverka som no vart kalla "kjetteri", vart stundom, liksom verkeleg kjetteri, dvs. heresi, straffa med døden på bålet." Generelt endra rettsterminologien seg lite gjennom norsk mellomalder, men Hamre meiner at terminologien kan ha spela inn her.²¹⁹ Vincens Lunge var i alle fall i 1534 klar i sin omgrepsbruk då han skulda svogeren Nils Lykke for å ha utført ei kjettersk handling.²²⁰ Og i 1547 blir legemåla til Kjetil Amundsson omtala som kjetteri.²²¹

Omgrepa har nok vorte seksualiserte utover mot slutten av seinmellomalderen, men *kjettar* og *kjetteri* blir elles i nordisk faglitteratur nytta om religiøse avvikarar.²²² I 1472 sender pave Sixtus VI nuntiusen sin, Marinus de Frigeno, nordover.²²³ Han gjev Marinus ordre om å betala ut halvparten av dei pavelege pengane han samlar inn til kong Kristian 1., av di landet hans blir hyppig heimsøkt av kjettarar og vantrue. I Sauherad skal Rolleiv Torsteinsson i 1541 ha kalla Gunnulf Asgeirsson ein kjettar.²²⁴ Rolleiv nekta for at han hadde gjort det, og heller ingen vitne skal ha høyrtdet. Då sa Gunnulf: "... saa thage teg fenden som thw gjorde thet." Kva karane skal ha lagt i "kjettar" her er ikkje godt seia, men i og med at inkje anna er nemnt, og at dette skjedde like etter reformasjonen, kan det vera trustumultane dei refererer til. I *KLNM* nemner Jarl Gallén at folk som hadde gjort blodskam kunne omtalast som kjettarar på 1400-talet,²²⁵ elles er det lite å finne om anna enn at kjetteri er brot på kyrkjeleg lovgjeving i det heile. James A. Brundage nyttar ogso *heretic* og *heresy* som eit avvikar-omgrep, men det inneheld sjølvsgat i tillegg dei seksuelle avvikarane.²²⁶

²¹⁷ Benedictow 1977: 154.

²¹⁸ Bull 1917: 109.

²¹⁹ Hamre: 1998: 639, 671; Haug 1999: 240.

²²⁰ DN XI-603, 28. oktober 1534.

²²¹ DN XI-672, 28. juli 1547.

²²² Bagge 1998: 145; Gallén 1965.

²²³ DN XVII-1091, 12. januar 1472.

²²⁴ DN XIII-670, 15. april 1542.

²²⁵ Gallén 1965: 70.

²²⁶ Brundage 1995(a): 11, 71, 92, 95.

Eg har 24 saker i denne samensette kategorien; sju saker om rykte, fem om valdtekt, fire er kjetteri, tre om usømeleg oppførsel, ei om sjalusi, ei om sodomi, ei om incest og to saker om trolldom. I tillegg har Riisøy funne ei sak om kjetteri og to om homofili i NRJ og 37 saker i Aslak Bolt si jordebok.²²⁷

(V) Aktørar, motiv og perspektiv

Hovudproblemstillinga for denne oppgåva er kva for motivasjon dei ulike aktørane hadde for å taka kristenrettssaker til tings og til torgs. Gjennom dei tre neste kapitla vil eg syne korleis kristenrettssakene dreidde seg om noko meir enn det å få slått fast kor vidt Embrik låg med Birgjit, og om Ådne var son til mor og far sin før eller etter dei var gifte – viss dei i det heile vart gifte. Blir sakene reiste av di kristenretten og kyrkja seier dei skal reisast, eller er det andre ikkje-geistlege og ikkje-religiøse motiv som er sterkare? Kva lover blir mobiliserte og kva slags straff blir utmålt – korleis påverkar omstenda desse prosessane? Korleis møter dei store samfunnsaktørane kyrkje og kongemakt folket sitt? Eg trur det kan vera mykje å hente i kristenrettssakene om ein *konkretiserer* aktørane meir når ein skal leite nærare etter *motiv* for at sakene vart tekne til torgs og til tings:

Presteemne – det vil seia gutar som vil bli prest og/eller få høgare posisjonar og fleire beneficium. *Partnarar* – det vera seg kjærast, beilar, ektefelleemne eller ektefelle – gjerne forsmådde. *Arvingar* – gjerne forsmådde, her inkludert kyrkja. *Strategar* – som tilsynelatande tenkjer på slektas, kyrkjas eller kongemaktas beste i framtida. *Kristenrettens vaktarar* – som tilsynelatande berre har ein religiøs, kristenrettsleg motivasjon.

Det kan vera vanskeleg å skilja sume av aktørane frå kvarandre, og nokon av dei vil ha ulike hattar. I analysen i kapitla 4–6 ser eg etter aktørar og motiv der det er fruktbart, men prøver vera varsam med å gje aktørane for stort handlingsrom – dei er trass alt bundne av strukturane rundt seg i tid og rom. Ikkje alle sakene kan ein finne klare aktørar eller motiv i, men det kan vera andre perspektiv som gjer dei interessante å ta med. Det er to hovudtypar av saker; dei som "berre" gjeld seksuallovbrot, og dei som handlar om konsekvensane av desse lovbrota, det vil seia uektefødde resultat og/eller arvestrid. Eg har delt materialet inn i tre kategoriar som utgjer kvart sitt kapittel: I kapittel 4 tek eg opp spørsmål som "berre" handlar

²²⁷ Riisøy 2000: 153 ff.

om seksuallovbrot og om ekteskap var gyldige eller ikkje. Her er det eit mangfald av både aktørar og motiv. I kapittel 5 ser eg på saker som har ført til uektefødd resultat. Brorparten av dei handlar om presteemne som ynskjer karriere i kyrkja, men det kjem ogso fram ulike sider ved uekte fødsel i det verdslege samfunnet. I kapittel 6 kjem arvespørsmåla opp – ogso der er motivasjonen tilsynelatande klar, men me skal sjå at det er ulike måtar kristenrettssaker blir brukte på for å *oppnå* arv.

For å gjera det enkelt og oversiktleg har eg valt å nytte *seksuallovbrot* som ein fellesnemnar for alle sakene – det vil seia at ogso spørsmål om gyldige og ugyldige ekteskap og fødselar kjem inn under nemninga *seksuallovbrot*. I kapittel 7 vil eg oppsummere dei ulike aktørane og sjå kva slags større liner eg kan dra gjennom perioden, med særleg blick for sosiale, regionale og kjønnsmessige skilnader. Til slutt vender eg attende til forskarmotsetnadene i kapittel 1 og vurderer kyrkjelege strategiar i høve til folkelege mentalitetar i det verdslege samfunnet.

4 DE DIVERSIS FORMIS²²⁸

Seksuallovbrot gjekk føre seg både ope og i løynd. Stundom måtte syndarane berre gjera opp med Gud, andre gonger vart brotsverka kjende, påtalde og dømde i denne verda. Stundom var det ogso usemje om brotsverket verkeleg hadde funne stad, medan andre gonger vart det synleg for all verda – ved at eit barn vart fødd eller arvestrid braut ut. Men ei heil rekkje brot på kristenretten handlar om andre ting: Alliansar og jamgifte, førebygging og avslutting av feidar, strategisk føre var-tankegang, usemje om lovtolking, konkurrerande kjensler og kjensgjerningar og ulike måtar å handtere avklarte og avdekte kristenrettsbrotsverk på i det offentlege. I tillegg må ein gå ut frå at folk som hadde lyst på kvarandre låg i lag, med og utan lov, og årsakene til at sakene deira har komne til tings og til torgs er ulike, nettopp av di normgrensene for kva som *er* lov er *bevegelege* og *dynamiske*.

Prolog: Nils og Lucie

Fyrst ei sak som *definitivt* handlar om kjærleik. Mange før meg har meint mykje om aktørar og motiv i denne saka. Ho er spennande, kjeldematerialet er godt og ho gjev rom og utgangspunkt for ei vidare drøfting på eit meir generelt plan.

Historia til Nils Lykke og Lucie Nilsdotter til Austrått handlar ikkje berre om kjærleik, men om ulukkeleg kjærleik.²²⁹ Nils hadde vore gift med syster til Lucie, Eline, men etter ho døydde i 1532, utvikla han og Lucie eit forhold. Det er liten tvil om at Nils og Lucie elska kvarandre, for forholdet deira vart på ingen måte akseptert, og begge to sette alt dei hadde av posisjonar inn på å få vera saman. I fleire år ba dei frendane sine om å få velsigning til å gifte seg. Dei fekk ogso eit barn, men det døydde berre ei veke gamalt i april i 1535. Både Nils og Lucie høyrde til leiande familiar i høvesvis Danmark og Noreg; Nils var norsk riksråd og Lucie ein av arvingane til Gyldenløve og Rømer og mektige fru Inger til Austrått. Begge familieane gjorde det dei kunne for å avbryte forholdet, som vart sett på som brot på alle moralske og kristelege standardar. Etter kristenretten var det like stor synd å liggje med svigersyster si som med si eiga syster. Forholdet deira utgjorde eitt av mange uromoment i den turbulente tida fram

²²⁸ I pønitensariatarkivet var dette overskrifta på samlekategorien som samanfatta suplikkar med vidt forskjellig innhald.

²²⁹ DN VI-726, VII-717–718, X-684, 692, XI-603, 606–607, 610–627, 640, XIII-609, 614, 624, XV-507, XVI-584, 1534–1536.

mot reformasjonen i Noreg, og sterke røyster tala for at Nils måtte straffast. Då konflikten toppa seg på våren 1535, fekk Nils fyrst grid og leidebrev av erkebisp Olav Engelbriktsson. Vincens Lunge, som var gift med Margrete, eldste syster til Lucie, og soleis svoger til Nils, var ein av dei hardaste motstandarane til erkebisen – og han kritiserte Olav sterkt for at han ikkje sørga for eit rettsoppgjer med Nils. Erkebisen bøygde til slutt av og fekk Nils fengsla i månadsskiftet juni/juli 1535. 21. juli blir han dømd av ein 24-mannsdóm, som i sin tur sender saka vidare til riksrådet – for riksråden Nils skulle dømast av likemenn. Vincens fekk rolla som overhovud i Austrått-familien, sidan Nils Henriksson var død. Vincens Lunge var ogso medlem av riksrådet, og då saka kom opp der ved larsmessetider i august, førde han ordet mot svogeren på vegner av Lucie og ætta hennar. Han argumenterte for "liiffs eller brandzmaall"²³⁰ mot Nils, det vil seia dødsstraff på bålet, men mot det sette ein av dei andre riksrådsmedlemene, Gaute Galle, foten ned.²³¹ Han påpeikte at Noregs lover ikkje var so klare på dette punktet som Vincens skulle ha det til, og fekk gjennom at det sønnafjelske riksrådet skulle stadfeste 24-mannsdómen. Dei let det likevel vera opp til erkebisen å utmåle straffa, det vil seia om Nils skulle avrettast eller ikkje, "slik loven bestemte".²³² Olav Engelbriktsson let Nils røyke ihel i jula 1535.

Men kva bestemte lova? Med kva slags lov dømde erkebisen Nils Lykke frå livet? I dramaet *Sankt Olavs skrin* har Edvard Hoem lagt desse orda i munnen på Kristoffer Rustung: "Dersom eit brotsverk som det Nils Lykke gjorde, skal kunne vera ustraffa, kvifor skal da allmugen akte dei andre Guds lover og Sankt Olavs lov, betale tiend og skatt, og halde seg borte frå dei unemnelege laster? Set segl på, før herr Vincens kjem til byen og kan ta æra for det."²³³ Er dette eit rimeleg spørsmål frå Kristoffer Rustung, når han vil at erkebisp Olav skal ta livet av Nils? Nei, for ingen andre kristenrettssaker vart dømde slik. Delar av ålmugen var kanskje forarga, men eit folkekrav om dødsstraff er på ingen måte kjent.²³⁴ Incest av denne typen var ei utlegdssak, det seier både kristenrettane og rettarbøtene.²³⁵ Berre om den tiltalte nekta og ein tolvmannseid fall, var det ubotamål, men korkje steiking, syding eller brenning

²³⁰ DN VII-718, 1535.

²³¹ Hamre 1998: 672.

²³² Rian 1995: 30.

²³³ Hoem 1989: 284.

²³⁴ Hovudsmann på Båhus, Klaus Bille, klagar til erkebisen i april 1535 (DN X-684) at "menige manndt baade wtj Danmark oc Norriige forwndrer siig storliige paa thett wchristelliige stycke herr Niels Lycke haffuer tagedt seg fore."

stod det noko om – som 24-mannsdómen var inne på: "... gaff Nils Lucke forne seg fanggenn ind vnder Norgis laag hwatt hwn hanum gaff anthen steyke, siwde eller brenne ..." ²³⁶ Enno i 1478 ser det ut til at både konge og kyrkje meiner det kunne gjevast landsvist i slike saker som dette, men i fylgje Lars Hamre hardnar det til fram mot hundreårsskiftet. Han hevdar at ogso seksualbrottsverk, "liksom verkeleg kjetteri, dvs. heresi", stundom vart straffa med døden på bålet. ²³⁷ Men ingen vart brende på bålet for incest i Noreg i seinmellomalderen. ²³⁸ I etterreformatorisk tid blir det klart strengare, men om me kan seia det var ei tydeleg utvikling allereie i seinmellomalderen, er usikkert. Og når Lars Hamre seier at "både Nils Lykkes sak og andre døme [han spesifiserer ikkje] syner at rettspraksis stundom var strengare enn det ein skulle venta etter lovføresegnene", ²³⁹ vil eg leggje til: Og stundom ikkje – faktisk som oftast ikkje, i alle fall er det ikkje ei klar utviklingsline.

I saka mot Nils Lykke møter me ei arbeidsdeling innad i den dømande instansen, altså riksrådet. Riksrådet var samansett av både geistlege og verdslege stormenn, og i kjettarsaker, som det er tydeleg at Nils Lykke si vart definert som av dei samtidige, var det dei geistlege og kyrkjerettslærde som skulle avgjera skuld, medan dei verdslege riksrådane måtte utmåle og fullbyrde straffa. ²⁴⁰ Dei geistlege kunne ikkje avseia ein dødsdom. ²⁴¹ Men sidan Noreg på dette tidspunktet ikkje hadde ein konge, Fredrik 1. døydde i 1533 og striden gjekk framleis om kven som skulle overta (sjå nedanfor), låg kronemakta hjå erkebisp, som riksvicarius og formann i riksrådet. Då Nils vart dømd utlæg av riksrådet, var det difor opp til erkebisp Olav å endeleg avgjera straffa. Men likefullt verkar det som om det var eit samstemd riksråd som samtykte i avrettinga av Nils når det kom til stykket, av di dei meinte det var rettsgrunnlag for ei slik handling. Nils Lykke var soleis den einaste me kjenner til i norsk seinmellomalder som vart statleg avretta av di han hadde liggje med nokon som ikkje var kona hans. Men kvifor vart Nils

²³⁵ *NGL* IV: 175; *NGL2* I: 22 ff/*DN* VI-338; Hamre 1998: 670 f.

²³⁶ *DN* XI-624, 21. juli 1535.

²³⁷ Hamre 1998: 671. Hamre meiner elles, i note 37 på side 672, at saka mot Nils Lykke mykje minner om ein kjettarprosess, jf drøftingane i kapittel 3 om kjetteri.

²³⁸ Alv Botolvsson var den einaste i tillegg til Nils som mista livet grunna eit seksualbrot på kristenretten. I 1530 (*DN* XXII-159) vart han av ein verdsleg domstol dømd til døden på bålet i Stavanger av di han hadde forgripe seg på ei kyr. Det mest interessant med denne sodomi-saka, i tillegg til dødsstraffa, er at ho er den einaste i sitt slag i diplomatariet; det er all grunn til å tru at Alv ikkje er den einaste som dreiv med slikt. Både rettarbota av 1478 og Jons kristenrett hadde lover mot denne type brotsverk (Riisøy 2000: 30).

²³⁹ Hamre 1998: 671.

²⁴⁰ Hamre 1998: 671.

²⁴¹ Bagge 1981: 141.

avretta nett då, under julemøtet i Trondheim, og kvifor nytte ei slik streng straff, som på ingen måte kan seiast å vera del av rettsprakis i slike saker i Noreg på den tida? Det er vel truleg, som Riisøy skriv, at erkebispem orden om "Nils Lykkes henrettelse av politiske årsaker."²⁴²

Som dansk adelsmann og norsk riksråd, inngifta og arving til ei av dei mektigaste slektene i Noreg, vart Nils Lykke ein sentral aktør i det store spelet om kongemakta og trua i Noreg i åra før reformasjonen. Ogso svigerfamilien hans; fru Inger til Austrått og dei andre svigersønene og døtrene hennar, var på rollelista. Då Fredrik 1. døydde i 1533, var vegen til den danske og den norske trona open. Danskane vart hivne ut i *grevefeiden*, der Kristian 2., Fredrik 1. sin son Kristian (seinare 3.) og greve Kristoffer av Oldenburg kjempa om makta. I Noreg vart det ein kamp mellom tilhengjarane til gamle Kristian 2. og til Kristian Fredriksson. Martin Luther si lære hadde i fleire år virka rundt om i Europa, og spørsmålet om tru vart mange stader årsak til konflikt mellom makthavarar og, som i Noreg og Danmark, tronpretendar og andre maktutøvarar. Dei ulike aktørane hadde tydeleg kryssande interesser; nokre tenkte på den norske kyrkja og nokre tenkte på pavekyrkja, nokre tenkte på rolla til riksrådet og det sjølvstendige Noreg, nokre tenkte på krona, andre tenkte på Gud – og dei fleste tenkte truleg på sine eigne (utsikter til) len og si eiga makt.

Dette er det politiske bakteppet til avrettinga av Nils Lykke. Men for å finne meir ut av motiva til dei ulike aktørane som hadde sterke meiningar om forholdet til Nils og Lucie, må me gå nærare inn på kvar og ein av dei.

Erkebisp Olav Engelbriktsson

Erkebisp Olav Engelbriktsson var som sagt den fremste mannen i Noreg etter Fredrik 1.s død. Som erkebisp var han leiar i riksrådet, men han var ogso den katolske kyrkja sin fremste bodberar. Difor er det, som Lars Hamre seier, ei gåte at Olav tidleg i 1535 ser ut til å vera den som er mildast stemd overfor Nils og Lucie.²⁴³ Edvard Bull d.e. peikte på det same: "[D]e to elskende fik en forbitret motstand aa kjæmpe mot, baade i hans og hendes familie, mens derimot erkebispem stillet sig noksaa imøtekommende og endog blev deres talsmand hos familien."²⁴⁴ Ludvig Daae hadde gått endå lengre og meinte endåtil erkebispem var vorten betalt

²⁴² Riisøy 2000: 69.

²⁴³ Hamre 1998: 640.

²⁴⁴ Bull 1917: 109.

av Nils Lykke for å tala hans sak, av di det er so merkeleg at han skulle taka det standpunktet. Daae grunn gav det mellom anna med at Nils gav Olav ei kiste med gull og smykke og edelsteinar til oppbevaring på Steinvikholm.²⁴⁵ Men var det kanskje omvendt, seier Bull, var det erkebisen som trengde vinne Nils Lykke for sin politikk?²⁴⁶ Hamre trur ogso Olav såg Nils som ein god politisk rådgjevar og alliert i kampen om trona i Noreg – og dermed om den katolske kyrkja si framtid her i landet. Han meiner likevel den rimelegaste forklaringa er at Olav såg for seg ein ekteskapsdispensasjon for Nils og Lucie. Olav kjende kristenretten og kyrkjjas rettspraksis, og som det nyleg opna supplikkregisteret frå Pønitensariat-arkivet syner, er ikkje dette ei dårleg forklaring: Ei sak som Nils og Lucie si kunne gjerne fått dispensasjon hjå paven.

Når då erkebisen gjev slepp på støtta til Nils og let han fange i månadsskiftet juni/juli, er det ogso delvis av politiske, delvis av religiøse grunnar. Presset frå dei hine i riksrådet og frå familien til Lucie er stort. I tillegg har Nils brote leidet han fekk, han har ikkje teke skrifte eller pønitens for syndene sine og han har loge, både innom og uttom riket, om at barnet hans med Lucie er ektefødd og at erkebisen har godkjent giftarmål mellom dei to. I det detaljerte dokumentet *DN XI-621* ramsar erkebisen vidare ogso opp alle teikna på at Nils er vorten lutheranar: Han og tenarane hans held ikkje faste lenger, vørder ikkje helgenane, dei har halde messe på dansk, feira bryllaup til forbodne tider og døypt born "mot then hellig kyrkis skic och bud", dei har forakta og forsømt skriftemål og sakramenta – og ikkje minst har Nils late kjettarar som har falle i same synd som han sjølv sleppe unna. Til dømes tok Nils i forsvar ein av arbeidskarane sine som låg med ei nonne. Alt i alt var det mykje som kunne setja kjettarstempel på Nils – han var ein katolisismens fiende, og Olav kunne ikkje lenger forsvara han. Hamre meiner det likevel var dei politiske årsakene som vart avgjerande for Olav då han let Nils fange – presset frå dei hine i riksrådet og andre katolske politikarar i Danmark han trengde vera på parti med, vart for stort.²⁴⁷

Riksrådet dømde altso Nils utlæg, men let det vera opp til erkebisen å utmæle straffa, sidan kronemakta i interregnet låg hjå han. Olav måtte velja mellom Vincens Lunge-lina og Gaute Galle-lina. Oslobisen Hans Rev rådde ogso til å gå varleg fram og kanskje rådføre seg med det danske riksrådet og Klaus Bille²⁴⁸ (katolsk hovudsmann til Båhus og både dansk og

²⁴⁵ Daae 1875: 318.

²⁴⁶ Bull 1917: 109.

²⁴⁷ Hamre 1998: 668.

²⁴⁸ *DN VII-718*, 14. august 1535.

norsk riksråd) før ein eventuelt avretta Nils. Då Olav ser ut til å ha røykt ihel Nils utan å rådføre seg med dei andre riksrådane, er det likevel truleg at dei var samde i rettsgrunnlaget for dette. Handlinga vart i alle fall ikkje nytta i den propagandaen som slo mot erkebisen utpå nyåret i 1536, etter at ogso Vincens Lunge var drepen.

Olav Engelbriksson prøvde å vera ein strateg på vegner av seg sjølv og den katolske kyrkja i Noreg, kanskje til og med på vegner av *riket* Noreg, og det er vanskeleg å tvile på at han var ein kristenrettens vaktar. Han var ogso ein kristenrettens *brukar*, sidan han etter alt å dømme opna for å dispensere Nils og Lucie. Men i tillegg var han ein dårleg poiltikar når det kom til stykket og dermed ikkje ein god nok strateg, for korkje han, kyrkja hans, og med det kristenrettane, overlevde dei turbulente reformasjonsåra i Noreg.

Nils Lykke

Nils visste sjølvsagt at han hadde ei dårleg sak i utgangspunktet, men han var tvillaust ein elskande partnar og kristenrettens brukar. Nett som erkebisen visste han at dispensasjon frå ekteskapslovgevinga i kristenrettane var mogeleg, rettskunnig som han var. Då han audmjukt innrømde syndene sine for å prøve å skapa alliansar heime i Danmark, var han samstundes offensiv. Hamre meiner det var typisk for Nils Lykke å ogso prøve finne teologiske og juridiske argument til forsvar for seg.²⁴⁹ Nils påstår at han har søkt råd hjå lærde og forstandige menn (men seier ikkje kven), og dei har hevda at han kunne gifte seg med Lucie. "Ther vpaa bleeff meg swarett, att thett i jngen maadthe wore jmod guds bud eller then hellige scriffit, hwilchit jeg ochzaa selff ydermere saa forffaret haffuer etc."²⁵⁰ Hamre hevdar at dette er prøvet på at Nils ikkje lenger er katolikk – for kristenrettsreglane var klare nok. Kanskje øygna Nils håp om å kunne gifte seg viss det nye regimet i Noreg vart protestantisk? Han vende seg i alle fall til den nyvalde Kristian 3. i Danmark og ba han om hjelp til "att wii mwe sammen bliiffue som gud oss sammen føigett haffuer".²⁵¹ Når Nils argumenterer med Guds bod og den heilage skrifta er det rein protestantisme – på same tid prøver han i fylgje Hamre på den katolske dispensasjonsdoktrinen. Hamre meiner "det er vel eit uttrykk for at han medvite prøvde å spela på to hestar", og at dette er eit godt døme på kor forvirrande ekteskapslovgevingstankegangen

²⁴⁹ Hamre 1998: 642.

²⁵⁰ DN XI-610, 8. april 1535.

²⁵¹ DN XI-610, 8. april 1535.

var hjå dei fråfalne i trua.²⁵² Nils heldt brevsendingane til sine danske frendar løynd – av di erkebisen ikkje skulle sjå nett dette, meiner Hamre. I etterpåklokskapens klaraste ljøs er det likevel ikkje urimeleg å tru at lutherdomen hadde vore til liten hjelp for Nils. Edvard Bull seier det slik: "... den luterske kirke [var] like saa intolerant som den katolske, kanskje endnu mer fordi den hadde mistet den kirkelige dispensationsmyndighet og var strengere i sine moralske krav."²⁵³

Men Nils argumenterer altso med kyrkjias eiga lære. Han lener seg sterkt på konsensusdoktrinen og understrekar at Lucie og han er heilt og fullt samde og på kvarandre ekteskapleg forplikta – sidan dei hadde liggje i lag. Men dei danske frendane hans har lite å tilby, dei er framleis katolikkar og tok uansett sterk avstand frå handlingane til Nils. Einast lutheranaren Kristian 3. gjekk med på Nils' resonnement, men ogso han avviste ekteskap, og Nils fekk aldri prøvd ut andre alliansar enn den med erkebisen – som altso feila.

Argumentasjonen til Nils syner at han kjenner og brukar både den verdslege lova og kristenretten for alt dei er verde. Men Vincens Lunge er ein endå betre jurist og ein sløgare og dristigare strateg, og han firer ikkje på krava når Nils ikkje vil bøte og sone og forlike seg med Lucie sin familie.²⁵⁴ Biskopen i Oslo, Hans Rev, kallar forsvarsskriftet til Nils for det reinaste *ridiculum*.²⁵⁵ Nils Lykke måtte gje tapt for politiske og religiøse motstandarar og moralske og indignerte likemenn, med sin eigen svoger, Vincens Lunge, i spissen.

Vincens Lunge

Vincens Lunge hadde doktorgrad i filosofi, romarrett og kyrkjerett – han var soleis ein *doctor utriusque*. Han studerte i Frankrike, kanskje ogso Rostock, og vende heim til Danmark i 1520. Han vart slått til riddar og teke opp i det danske riksrådet i 1523, og gift med Margrete Nilsdotter Gyldenløve til Austrått. Vincens var giftingsmannen til Lucie, sidan far til jentene,

²⁵² Hamre 1998: 643. Gunnes (1982: 38) refererer ei "sladderhistorie" frå Absalon Pederssøn, om ein kannik og sokneprest i Nordhordland, Peder Skerff. Denne skal ha roke uklar med siste katolske bispen i Bergen, av di dei ville ha same nonna. Sant eller ikkje, Peder hadde i alle fall ein son, Erik, som ogso vart prest etter reformasjonen. Peder sjølv, derimot, var ein av dei få standhaftige prestar som mista ombodet sitt av di han ikkje melde overgang til lutherdomen, sjølv om det kunne ha gjeve han høve til samliv med kvinner, noko han tydelegvis sette pris på. Gunnes meiner det er interessant å konstatere at "han ikke følte noe behov for å få legitimert sitt forhold gjennom å favne lutherdommen!"

²⁵³ Bull 1917: 109.

²⁵⁴ DN XIII-609, 14. mai 1535 og Hamre 1998: 657, 671.

²⁵⁵ DN XI-625, 26. juli 1535.

Nils Henriksson, døydde i 1523, og Vincens soleis var familieoverhovud på Austrått. Han var heile tida sterkt imot ekteskapsplanane til Nils og Lucie, og berre på eit tidleg stadium, då han ba Nils ta til vetet og gå til skrifte, kan han tolkast til å ha vore i nærleiken av tilgjeving av verbror sin. Vincens tek hardt i, og påstår at liknande har aldri skjedd før – det er "kertersk vchristelig vforswarlig thenn ganske menyge christenedtt tiil fforargelsze, och fortørnelsze aldriig vtj nogher crhistelige kongers herrers eller ffursters land riige eller førstedømme vdi blandt noghet adels ffolk hørt seedtt skeedtt eller spurdtt".²⁵⁶ Men Nils står på sitt, og det gjer sovisst Vincens ogso. Vincens blir utover i 1535 den leiande talsmannen for at Nils må straffast hardt, om so med døden. Men kva var Vincens' hovudmotivasjon? Sjølv om dei baa var vortne lutheranarar, var Vincens og Nils meir og meir politisk usamde – og der Nils såg ut til å vera på side med erkebispen, kom Vincens lengre og lengre bort frå Olav Engelbriktsson. Edvard Bull trekkjer fram dei politiske motsetnadene, men meiner hardkøyret frå Vincens "utvilsomt har sin egentllige rot i en dyp overbevisning om det uhørt avskyelige i en slik umoralsk gjerning, selv om naturligvis skandalen, prostitutionen for den fornemme familien ogsaa er et meget sterkt motiv til aa vække hans forbitrelse."²⁵⁷ Bull underbyggjer dette med Vincens' harmdirrande moralske brev til Nils og andre. Sverre Steen har trekt fram dei økonomiske motiva til Vincens; om Nils fær gifte seg med Lucie blir det færre len til fordeling og mindre av arven etter fru Inger på han.²⁵⁸ Steen skildrar ogso *brevskrivaren* Vincens Lunge:²⁵⁹

[Han] dyrket brevskrivningen som andre humanister i en tid da brevene spilte nyhetspressens rolle. I brevene er han ordrik og omstendelig, full av smiger og fraser, lite presis i sine uttalelser. Meget av dette var eiendommeligheter som hørte tiden til; men adskillig var også utslag av hans personlige egenskaper, en kløkt som grenset til sluhet, kraft og pågåenhet blandet med hensynsløshet, courtoisi som kunde slå om til falskhet, en godsgrisk junker dekket av lærdommens sorte kappe.

Lars Hamre er den som best har avslørt motiva til Vincens.²⁶⁰ Han meiner Vincens ikkje berre fyrst og fremst er oppteken av det moralsk forkastelege i oppførselen til Nils, og han hevdar at dei andre sønnafjelske riksrådane ogso delvis avslørte spelet til Vincens. Hjø dei var det "ein

²⁵⁶ DN XI-603, 28. oktober 1534.

²⁵⁷ Bull 1917: 110.

²⁵⁸ Steen 1938: 536.

²⁵⁹ Steen 1938: 532.

²⁶⁰ Øystein Rian gjev stor ros til Hamre si grundige kjeldeanalyse. Hamre les so mykje informasjon ut av diploma – ikkje berre om dei politiske hendingane; han analyserer stil, innhald og formuleringar på ein slik måte at det er vanskeleg å sjå om det i det heile teke er noko å tilføre. Han har "krystet dokumentene for informasjon", skriv Rian. 1999: 270–76. Sjå til dømes Hamre 1998: 658 f.

klår uvilje mot Vincens Lunges freistnad på å bruka og misbruka lov og rett og sine egne juridiske kunnskapar til å rydja or vegen ein uven og medtevlar.²⁶¹ Vincens prøvde å få ein dom mot Nils i riksrådet i august som ville gjera det umogeleg for Olav å ikkje eksekvere han, men han oppnådde berre ein kjetteri-dom. Vincens og erkebispnen hadde ei lang historie saman – delvis som allierte, delvis med kryssande interesser når det galdt Noreg si stilling i unionen med Danmark, kongeval, len- og godsinteresser og ikkje minst etterkvart i spørsmålet om tru. I saka mot Nils Lykke skuldar Vincens til sist heile miseren på erkebispnen.

Sverre Steen meinte å sjå ei femtenårig line hjå Vincens med sikring av eiga makt og rikdom – praktisert ved skiftande stønad til dei med makt over godsressursane. Difor heldt han saman med erkebispnen og sjølvstendepartiet so lenge det var tenleg, men gjekk so over til kongen og danskeriksrådet då han merka at nordmennene var for svake. "Nogen konsekvent norsk 'nasjonal' politikk har han ikke ført."²⁶² Edvard Bull meiner det *kanskje* kunne hjelpt på Noregs sjølvstendige stilling om erkebispnen og Vincens Lunge hadde greidd å halde saman lojalt, men trur likevel at dei hadde for motstridande interesser; erkebispnen tenkte på den gamle kyrkja i Noreg, medan sjølvstendepolitikken hjå Vincens måtte brytast med "hans kjærlyghet til gods og guld". Bull slær fast at Vincens Lunge ikkje var i nærleiken av Gustav Vasas kaliber.²⁶³ Lars Hamre på si side er lite interessert i nasjonale problemstillinger, og Rian meiner "det [er] tydelig å merke at Hamre er forarget over hans [Vincens] umettelige gull- og makttørst".²⁶⁴ Ut frå dette er det ikkje urimeleg å kategorisere Vincens Lunge som ein strategisk arving, men han la ogso for dagen sterk kunnskap om og haldning til kyrkja sine lover, slik at han i alle fall på overflata kunne kallast ein kristenrettens vaktar.

Lucie Nilsdotter Gyldenløve til Austrått

Det er ikkje berre frå Nils Lykke me har vitneprov om kjærleiken, ogso Lucie kjem til orde i denne saka, i eit brev dagsett 1. januar 1535.²⁶⁵ Ho ber hamarbisp Mogens Lauritsson, oslobisp Hans Rev og Klaus Bille på Båhus om å forbarme seg over Nils og henne. Ho ber dei spara liva

²⁶¹ Hamre 1998: 673.

²⁶² Steen 1938: 537.

²⁶³ Bull 1917: 125.

²⁶⁴ Rian 1999: 274.

²⁶⁵ DN XI-606, 1. januar 1535. Brevet er "dog visselig ikke egenhændig" skrive, i fylgje Daae (1875: 320), utan at han grunnjev dette på nokon måte. Om Lucie har fått hjelp til å skrive, er det vel likevel ingen grunn til å trekkje innahldet i tvil.

deira, og i tillegg er ho viljug til å gje avkall på arv, noko som skulle kunne blidgjera både Fru Inger og Vincens Lunge. Ludvig Daae meiner dette er avgjerande viktig i Lucies sjølvforsvar, medan Edvard Bull tykkjer Daae er urettferdig mot fru Inger. Han meiner ho er hjarteleg og oppriktig god overfor dottera og svigersonen når det går dei i mot.²⁶⁶ Det ser ikkje ut til at det var strafferettsleg tiltale mot Lucie, saka hennar vart truleg avgjort med skrifte – noko som ikkje var i samsvar med lova.²⁶⁷ Hamre trur kanskje omgjevnadene rekna med at ho var lokka og forførd inn i det – og at all skuld dimed måtte leggjast på Nils.²⁶⁸ Ludvig Daae syner ogso til eit kongebrev til Jens Bjelke, Lucies ektemann, 24. april 1545, der kongen har "tilgivet hans Hustru Fru Lucie [Nilsdatter Gyldenløve] al den Tiltale, som haver hende til at tale efter denne Dag i nogen Maade".²⁶⁹ Daae meiner einkvan har teke fram att Lucie sine synder med Nils, etter at ho er vorten gift på nytt, "for at skade hende eller hendes Mand."²⁷⁰ Det er inga urimeleg tolking, men me veit inkje meir om kven dette skulle vera eller kva for motiv han eller ho skulle ha. Det tyder vel likevel på at det ikkje var full semje i samtida om at Lucie hadde gjort opp for seg etter gjeldande rett. Lucie var tvillaust ein elskande som ynskte gifte seg med partnaren sin. I tillegg prøvde ho vera strategisk arving overfor familien og kyrkja, ved å *bruke* arven sin; seia han frå seg for å berge Nils, helsa og livet. Men ho lukkast berre delvis – ved å redde sitt eige liv.

Fru Inger Ottedotter Rømer Gyldenløve til Austrått

Den mektige fru Inger likar ogso dårleg Nils og Lucie sitt forhold. Hennar skiftande nærleik til erkebispem speglar til ein viss grad korleis ho forholdt seg til dottera og svigersonen, men det er ogso klart at Vincens Lunge har stor påverknad på henne. Når konflikten toppar seg, er Inger likevel sine eigne nærast; ho ber for dotter si og for Nils, og særleg for dei uskuldelege ungane hans med Eline, Ingers barneborn. Nils sjølv har ho lite til overs for; "ieg thrøster icke well fordragis mett honum her effther end kundne hand bliffue aw mett sinn leenn thett saae iegh gerne."²⁷¹ Ho blir likevel mildare stemd overfor han når han er fanga og har bede henne

²⁶⁶ Bull 1917: 114, note 1.

²⁶⁷ DN XI-626, 12. august 1535.

²⁶⁸ Hamre 1998: 642.

²⁶⁹ *Norske riksregistrarer*, bd 1, 1523–1571: 78.

²⁷⁰ Daae 1875: 352.

²⁷¹ DN XI-622, 29. juni 1535.

audmjukt om tilgjeving, og ho ber erkebsipen spara livet hans.²⁷² Fru Inger er mor og mormor, og er det ein ting ho har prova med svigersonvala sine – alle jentene hennar vart gifta bort til danske høgadelsmenn – so er det strategisk teft for å sikre slekta og framtidige len til Austrått. Men heller ikkje ho kunne planleggje eller strategisk avverge kjærleiken mellom Nils og Lucie, og som sagt, når det kom til stykket var ho meir ei mor som prøvde å passe sine (folk og len), enn ho var ein kristenrettens vaktar.

Kristian 3. av Danmark og Noreg

Kristian 3. var den einaste som gjekk med på Nils Lykke sitt resonnement når det galdt det *mogelege* i ekteskapsplanane hans med Lucie. Men ogso lutheranaren Kristian måtte innrømme at det ikkje var *gjennomførbart*. Eit slikt ekteskap streid ikkje mot Bibelen, meinte Kristian, og han innrømde at det var det ein eigentleg skulle bry seg mest om: "... oc wore billigt ath ffølge thennd mere end menniskens lagh ..."²⁷³ Men det streid mot keisarlova og landslova, som ogso var innsette av Gud: "... alt keysserlagh oc landzlagh, som oc saa ær aff gud, ther twerdt emodt ..." Dette svarbrevet til Nils kallar Hamre "eit lite meisterstykke av politisk kløkt."²⁷⁴ Kristian er ingen kristenrettens vaktar, men han er strategisk på eigne og lutherdomen sine vegner – og ser ein politisk alliert i Nils, ein alliert som kan vera god å ha når kongevalet i Noreg står for døra. Men *ekteskapet* til Nils var ikkje politisk mogeleg i Kristian sine augo. Kristian gjev likevel Nils fritt leide 1. juni,²⁷⁵ noko Nils ikkje fær nytte seg av før ein annan alliert, erkebisp Olav, gjev etter for presset.

Nils Lykke vart altso røykt i hel i jula 1535, medan Lucie gifta seg i 1540 med Jens Bjelke, fekk sju ungar og døydde samstundes med dotter si, Gunhild, og mora Inger, på ein båttur til Bergen i 1555.

Alle aktørane i denne saka har i større og mindre grad kjent til kristenretten og vore kristenrettens vaktarar, men når kristenretten har kome i konflikt med andre mål; politiske, økonomiske og kjenslemessige, har desse gått føre. Saka viser korleis ein kan sjå aktørar og motiv i kristenrettssaker. Ikkje berre har ho eit rikt og godt primærkjeldegrunnlag, men sidan ho rommar alt det ho gjer av storpolitiske konsekvensar, er ho ogso mykje omskrive i

²⁷² DN XI-623, 6. juli 1535.

²⁷³ DN XI-615, 1. juni 1535.

²⁷⁴ Hamre 1998: 644.

forsningslitteratur. Som me ser har Nils og Lucie si kjærleikssoge vore tema både for sakprosa og skjønnlitteratur. Slik er det *ikkje* med dei neste sakene som berre unntaksvis er omtala – i alle fall på eit systematisk grunnlag som *kristenrettssaker*.

(I) Det står ein friar uti garde – *alliansar og jamgifte*

Å byggje alliansar gjennom ekteskap var ein vanleg strategi i mellomaldersamfunnet, særleg i høgare sosiale lag – noko fru Inger til Austrått er eit godt døme på. Motiva var mellom anna å sikre og trygge ulike former for status, posisjonar og makt.²⁷⁶ Men overklassen i den norske seinmellomalderen; storbønder, adel og kongefamilie, talde relativt få sjeler, og inngifte var ikkje uvanleg. Sidan kristenretten sette stoppar for ekteskap nærare enn i 5. ledd, måtte difor alliansebyggjarar og dei som var opptekne av å finne jamgifte til sønene og døtrene sine, ofte søkje paven om dispensasjon for skyldskap.

Mange dispensasjonssøklarar argumenterer med at giftarmål mellom slektningar må få koma i stand, av di dei er kvarandres einaste jamgifte. Øyane i vest, Sudrøyane, Man, Hjaltland og Orknøyane, er overrepresenterte i Pønitiensariatet i høve til dei andre delane av det norske erkebispdomet, i søknadene om ekteskapsdispensasjon.²⁷⁷ Det er ikkje so urimeleg å tenkje seg at i den isolerte periferiens periferi er det vanskeleg for dei små høgstatusgruppene å halde oppe posisjonen sin, om dei ikkje fær gifte seg med kvarandre.²⁷⁸ Kanskje misser den norske erkebispestolen litt av interessa sidan desse områda tidleg vart statspolitisk knytte til andre statar, og ogso etterkvart kyrkjepolitisk?²⁷⁹ Kan det vera grunn til å tru at det kyrkjelege domsapparatet var meir slepphendt dess lenger unna Roma søklarane heldt seg? Dei fleste

²⁷⁵ DN XI-615 og 616, 1. juni 1535.

²⁷⁶ Noko forsovidt pavane sjølve ogso gjorde. Dei fekk ungar (!) som dei gifta bort i alliansar for å tryggje/oppnå posisjonar i maktkampene rundt og om pavestolen. Jørgensen og Saletnich 2004: 17–23.

²⁷⁷ 16 frå øyane, tre frå fastlandsnoreg. Jørgensen og Saletnich 2004: 32.

²⁷⁸ Salonen (2001: 265) gjev liknande forklaring på tilhøvet mellom Finland og Sverige – frå Finland er det prosentvis fleire dispensasjonssøknader, og der er adels- og høgstatusgruppa mindre enn i Sverige.

²⁷⁹ Kyrkjepolitisk: Orknøyane (inkludert Hjaltland, som i dag er Shetland): Frå 1350 til 1472 formelt under Nidaros, men ujamnt samband, formelt under St. Andrews i Skottland frå 1472. Sudrøyane (i dag Hebridane) og Man: I 1349 er sudrøybispen formelt friteke frå Nidaros-vitjing ei gong i si regjeringstid. Ca. 1400 Sudrøyane og Man delt; Man til York på 1400-talet og til Canterbury 1500-talet og Sudrøyane truleg fyrst beinveges til paven, so, i 1472, formelt under St. Andrews. Ein gong mellom vart erkbeispen i Nidaros framleis rekna som metropolititt til Sudrøyane (1441) og til Man (1513). Statspolitisk: 1266 Sudrøyane og Man til Skottland, 1468 Orknøyane og 1469 Hjaltland til Skottland. Kolsrud 1958: 190. Hjaltland vart allereie i 1195 lausrive frå det orknøysiske jarledømet og lagt direkte under den norske krona – som straff for øyskjeggopprøret mot kong Sverre i 1193–94. Bjørge 2002: 148. Sjø og Imsen (red.) 2003, særleg s. 19 ff.

sakene frå dei ytste øyane er frå pønitiensariatarkivet. Sume kjenner til ekteskapshindringane, andre påstår dei har vore uvitande, men felles for dei fleste er at dei berre oppgjev "visse grunnar" til at dei ynskjer ekteskapet, dei spesifiserer ikkje nærare.²⁸⁰

Frå den turbulente tida under og etter Håkon 5. Magnusson er det to saker som eksplisitt kastar ljøs over alliansebygging; giftarmålet til Ingebjørg Håkonsdotter (dotter til Håkon 5.)²⁸¹ og giftarmålet til dotter hennar, Eufemia Eriksdotter.²⁸² Eitt år gamal fekk Ingebjørg ekteskapet sitt planlagt som ein preliminærtraktat i tilfelle kong Håkon *ikkje* skulle få ein son. Det var viktig å sikre arvekongedømet ved ein giftarmålsallianse, og det vart skissert korleis ein dispensasjonssøknad for Ingebjørg og firmenningen hennar, svenske Magnus Birgersson, skulle sjå ut. Her skulle alt gjerast i rett rekkjefylgje i høve kristenretten. I det dansk-norsk-svenske politiske spelet som fylgde, enda Håkon opp med å gifte bort Ingebjørg til Erik Magnusson, onkel til Magnus, i staden – som ho ogso hadde vore fest til før den preliminære traktaten som galdt Magnus. Ingebjørg var ikkje gamle jenta då desse ekteskapstingingane gjekk føre seg, og ho var ein skandinavisk hustrukasteball. Men då ho kom til vaksen alder tok ho til gjengjeld styringa sjølv – ho overlevde to ektemenn og dei to yngste sønene sine, og ho var ein tydeleg maktfaktor i svensk og norsk politikk fram mot midten av 1300-talet. Det viktige som denne saka syner er at aktørane var fullt medvetne om krava kristenretten reiste, og i alliansespelet som gjekk føre seg vart dei kristenrettslege spelereglane fylgde.

Ingebjørg heldt fram med å ha styringa over omgjevnadene sine, og mange historikarar har gjeve henne eit noko dårleg ettermæle. Hovudklagemåla har vore at ho tok seg til rette med riksseglet i hand, og at ho førde ein uansvarleg utanrikspolitikk.²⁸³ Uansvarleg eller ikkje – då ho gifta bort dotter si, Eufemia, til junker Albrecht av Mecklenburg, var det i alle fall del av ein utanrikspolitisk manøver. Ekteskapstingingane er vortne karakteriserte som "et ledd i en politisk innringing av Danmark", og var sterkt knytt opp til ei militæravtale retta mot Danmark.²⁸⁴ Ingebjørg utferda sjølv ekteskapstraktaten på vegner av sonen sin, kong Magnus, men fekk far til brudgomen, Henrik, til å ordne med skyldskapsdispensasjon frå paven. Ba ho

²⁸⁰ Jørgensen og Saletnich 2004: 49 og døme frå side 113 f.

²⁸¹ *DN* IX-81, 29. august 1308 og *RN* III-[56, 29. september 1302], *RN* III-[597], 22. juli 1309, *RN* III-642, [651], 659 og [664], 17. eller 22. mars-17. juli 1310, *RN* III-1055, 16. eller 17. april 1318. Helle 1995: 219–220.

²⁸² *DN* III-125, 24. juli 1321. Sjå slektstre i neste delkapittel.

²⁸³ Blom 1981: 423.

²⁸⁴ Blom 1981: 437.

Henrik gjera dette av di han hadde betre kontaktar med paven? Kanskje, men truleg var det eit reint økonomisk spørsmål i samband med ekteskapsinngåinga; ein del av medgifta frå Henrik si side var å betala for å få dispensasjonssøknaden igjennom. Grethe Authén Blom kommenterer det faktum at erkebispematen ikkje var til stades ved denne storpolitiske hendinga, men meiner det ikkje nødvendigvis hadde å gjera med ein motstand – politisk eller religiøs – mot at alliansen vart danna. Han hadde vore sørpå dei to føregåande somrane, so det var ikkje til å undrast over "at han sommeren 1321 fant å måtte prioritere en visitasreise til det nordlige Norge".²⁸⁵

Kristian 2. og hans Elisabeth, dotter til kong Filip av Spania, var skylde i 4. grad.²⁸⁶ Ekteskapet deira var ogso uttrykk for ein stormaktsallianse. Det står ikkje i dispensasjonsbrevet frå 1515 kvifor dei fekk løyve til giftarmålet, men formuleringar som "*desideratis ex certis rationabilibus causis inuicem matrimonialiter copulari*",²⁸⁷ kan tyde på at paven meinte det fanst "visse fornuftsgrunnar" for ekteskapet. Sett som alliansebygging var det sovisst fornuftig for Kristian – dotter til spanskekongen var "det fornemste gifte en nordisk konge noen gang hadde hatt",²⁸⁸ og alliansen med Spania (og med det Nederlanda, Burgund, delar av Italia og hapsburgske Austerrike) gav eit fortrinn i høve til Lübeck og hanseatane.²⁸⁹ Men ei slik formulering *kan* òg tolkast som ei anonymisering og eit ynske om diskresjon – kanskje av di det var ei delikat sak å få Kristian gift grunna det openlyse forholdet hans til Dyveke, seinmellomalderens kanskje mest velkjende elskarinne. Ingen historikarar ser ut til å tvile på at mellom Kristian og Dyveke var det ekte kjærleik, både før og etter giftarmålet med Elisabeth. Og det vedvarande uttomekteskaplege kjærleikslivet til Kristian, med den markante mora til Dyveke, Sigbrit Willums, i bakgrunnen, gjorde mange røyster rundt Kristian misnøgde. Om det var forholdet til Dyveke eller ikkje som skunda på giftarmålet til Kristian i 1514/1515 er truleg ikkje so vesentleg, det var trass alt det formelle ekteskapet som likevel utgjorde alliansen. Men saga om Dyveke, Sigbrit og Kristian er eit døme på kor stor *uformell* makt kjenslerelasjonar kunne gje – dei kunne tyde like mykje som formelle stormaktsalliansar.

²⁸⁵ Blom 1981: 438.

²⁸⁶ DN XVII-1177, 1262–1264, 29. april 1514–21. juni 1515.

²⁸⁷ Mi utheving. DN XVII-1263, 31. mai 1515.

²⁸⁸ Benedictow 1977: 292.

²⁸⁹ Hamre 1998: 106 ff.

(II) I krig og kjærleik er alt lov – *førebygging og avslutting av feidar*

Dei som søkjer dispensasjon eller absolusjon for kristenrettsbrot for å førebyggje eller avslutte feidar og fiendskap, skulle per definisjon vera utprega strategiske. Stundom var det einaste måten å løyse langvarige konflikter på.²⁹⁰

På våren i 1289 sender prins Edvard av England ein supplikk til pave Nikolaus IV, der han ber om løyve til å gifte seg med tremenningen sin, som er kong Eirik Magnusson si snart tre år gamle dotter, Margareta.²⁹¹ Det hasta tydelegvis. Brevet vart truleg sendt som ilpost i fylgje dei engelske rekneskapa.²⁹² Margareta er arving til den skotske trona grunna ein annan allianse, nemleg den mellom far hennar, kong Eirik, og mor hennar, Margareta, som var dotter av skottekongen Aleksander III. Felles grense har ført til strid og hat mellom Skottland og Engand, og prins Edvard argumenterer overfor paven at skotskearvingen Margareta sitt ekteskap ikkje må føre til ytterlegare strid, difor vil han gjerne gifte seg med henne sjølv. På det viset kan det ogso byggjast opp framtidig fred og kjærleik mellom rika og innbyggjarane. Pave Nikolaus IV er samd i argumentasjonen og sender 16. november svar til prins Edvard der han opphevar hindringane som slektskapen set for giftarmålet.²⁹³ Planen blir ytterlegare stadfest ved at 108 geistlege og verdslege skotske herrar i brev til kong Edvard og kong Eirik i 1290²⁹⁴ samtykkjer i giftarmålet.²⁹⁵ 17. april sender kong Edvard brev til kong Eirik om at paven har gjeve dispensasjonsløyve for giftarmålet mellom borna deira, og at skottane har gjeve sitt samtykkje. 18. juli er ekteskapstraktaten mellom prins Edvard og Margareta klar.²⁹⁶ Men so skjer tragedien: St. Andrews-bispen på Orknøyane sender brev til kong Edvard om ryktet som har kome opp om at Margareta er død. Han er ikkje sikker, men ber kongen koma nordover til Orknøyane for å hindre ein eventuell krig, for den skotske adelen er allereie på krigsstien.²⁹⁷ Margareta *var* død, og striden heldt fram – men Margareta var altso ute or saga.

²⁹⁰ Til dømes ekteskapsaka til Pål Jonsson og Solveig Bjørnsdotter på Island i 1479 og 1481, som Agnes S. Arnórsdóttir har avdekt. Ingesman 2001: 141, note 32.

²⁹¹ RN II-[522], [kort tid før 10. mai 1289]. Om alderen til Margareta, sjå RN II, [august 1299].

²⁹² DN XIX-336, RN II-544, 16. november 1289, note 1.

²⁹³ DN XIX-336, RN II-544, 16. november 1289.

²⁹⁴ DN XIX-341 og 342, 17. mars 1290.

²⁹⁵ I brevet til kong Eirik ber dei han sende dotter si over so fort han kan, og dersom det ikkje skjer innan 1. november same året, vil dei handle "slik Gud bestemmer, i rikets interesse og til folkets beste". Er det ein trussel eller ei audmjuk vending? Ogso andre brev frå ulike stormenn samtykkjer i giftarmålet, men dei set krav og vilkår viss ikkje Margareta er på plass før 1. november i 1290. RN II-557.

²⁹⁶ DN XIX-355, 18. juli 1290.

²⁹⁷ DN XIX-368, 7. oktober 1290.

Her kan me tydeleg sjå korleis alliansar mellom adel, stormenn og geistlege blir bygde for å sikre seg politisk makt.²⁹⁸ Frå engelsk side var det svært høveleg å få gifta prins Edvard bort til den skotske arvingen Margareta. Men var det berre ei rein maktposisjonering? Ynsket om fred og stabilitet, som prins Edvard argumenterer med overfor paven, kan vera både djupt og ektefølt. Det er ogso heilt tydeleg at mange i Skottland var lei strid og uro, sidan so mange godtok ekteskapsplanane. På den andre sida var ikkje delar av den skotske adelen sein med å posisjonere seg, skal me tru bispen av Orknøyane, då tronarvingen Margareta døydde. Denne saka er eit godt dokumentert (nærare 40 brev) døme på alliansebygging, posisjonering og ein pave som ser ut til å vera interessert i fred i ytterkanten av den kristne verda.

På baa sider av Norskehavet må me kunne seia at det var strategiske aktørar i denne saka.²⁹⁹ Arvingane høyrer me ikkje so mykje til, vesle Margareta hadde inkje ho skulle sagt, og dei andre pretendentane til den skotske trona fekk berre sovidt læ på seg før ho døydde. Kristenrettens vaktarar sette ikkje hardt mot hardt i dette tilfellet, og dei kanoniske reglane ville tydelegvis paven dispensere frå, når slike stormaktsinteresser stod på spel.

Saka til Torvald frå Shetland og Æsa frå Oslo i 1330 tek opp i seg fleire andre element.³⁰⁰ Dei er skylde i fjerde grad og søkjer paven om ekteskapsdispensasjon for å gravleggje gamalt og førebyggje nytt uvenskap. I tillegg grunngjev dei søknaden med jamgifteproblematikken innad i Noreg, og dei meiner at om dei fann seg partnerar i utlandet ville det føre til stor fare for Noregs rike og dei beste menn der. Med andre ord ser dei seg sjølve som sentrale for heile Noregsveldet. Når pave Johannes XXII innvilgar søknaden erklærer han samstundes eventuelle ungar for ektefødde. Det sparar både kyrkja og søkjarane for meir arbeid – på same tid reduserer her paven moglegheitane for meir inntekter av denne alliansen. Det er tydelegvis ulik praksis ved kuria i slike spørsmålet – sume gonger finn me eitt brev for

²⁹⁸ Rundt 40 diplom samla i *RN II*, frå 421 til 1002.

²⁹⁹ Eit anna spørsmål, som ville vore meir relevant å finne svar på om ein såg på norsk utanrikspolitikk i denne perioden, er kva Noreg og kong Eirik hadde å vinne på denne alliansen. Han gifta nok ikkje bort dotter si til kven som helst, og kva kunne skjedd om alliansen hadde kome i stand? Slutten av 1200- og byrjinga av 1300-talet er ei avgjerande tid for det norske riket, og utanrikspolitikken til Magnus Lagabøtersønene, Eirik 2. og Håkon 5., er eitt av fleire element i forklaringa på kvifor det norske sjølvstendet gjekk tapt utover på 1300-talet. No vart det altso ikkje nokon allianse, og å stille kontrafaktiske spørsmål er spennande, men det blir berre spekulasjonar til svar. Var desse ekteskapsplanane eitt av dei siste uttrykka for den vestvende utanrikspolitikken til dei norske kongane? Var det ein siste freistnad for kongane flutte til Oslo og fokus vart vendt mot sør-aust? Spennande spørsmål, men ikkje for denne oppgåva å svara på.

³⁰⁰ *DN VII-134*, 1330; *RN IV-[783]*, [før 18. desember 1330].

kvar handling; eitt for absolusjon (for allereie utførde synder), eitt for dispensasjon (for å halde fram med å leva i synd) og eitt for legitimering (for å fritaka eventuelle avkom for synd).

I 1336 ber kong Magnus Eriksson pave Benedict XII om løyve til at junkaren hans, Jon Assursson, fær gifte seg med enka Cecilia, dotter til riddar Håkon Ogmundsson. Hindringa for ekteskapet er at Jon tidlegare har vore trulova med avdøde Elin, syster til Cecilia, altso ein parallell til Nils og Lucie si sak. Kongen argumenterer overfor paven med at ekteskapet kan unngå feidar og *scandala*.³⁰¹ Kva tyder dette? Er det for å halde orden i rekkene sine at kongen engasjerer seg i dette? Kan skandalen tyde på at ho er med barn? Eller er det berre det incestuøse i forholdet som ville sett sinna i kok? Paven seier uansett ja, og sender sin dispensasjon til oslobispen Salomon.³⁰² Ogso her ser det ut til at kristenretten må vike for å unngå feidar, feidar som i alle fall var potensielle i kong Magnus' augo. På den hi sida kan dette vera ei rein kjærleikssoge, der kongen hjelper sin gode ven Jon til å få den dama han vil ha.

Den siste saka som grunnjev ekteskapsdispensasjonssøknaden med feideførebygging, er eit svært offensivt tilfelle. Riddaren Sigurd Havtoresson og Ingebjørg Erlingsdotter er skylde i fjerde ledd og fær i 1342 dispensasjon til å gifte seg for det medfører "mykje godt for landet", i fylgje pave Clemens VI.³⁰³ I denne saka har erkebispem sjølv, Pål Bårdsson, og andre gode menn engasjert seg sterkt, mellom anna av di dei ville sikre freden og semja mellom dei to familiane. Sigurd var son til Agnes, uekte dotter av Håkon 5. og soleis syskenbarn til kong Magnus, og ein av rikets mektigaste stormenn med utgangspunkt i Sørumsætta på Romerike. Ingebjørg var dotter til Erling Vidkunsson til Bjarkøy, tidlegare drottsete og ogso av dei rikaste og fremste stormennene i Noreg.³⁰⁴ Tida under kong Magnus var prega av stadig skiftande stormennsalliansar og opprør mot felleskongedømet. Eit ekteskap som heldt desse storslektene og kongeætlingane saman var tvillaust til det gode for stabilitet og fred.

³⁰¹ RN IV-[1196], [før 17. august 1336].

³⁰² DN VII-141, 17. august 1336.

³⁰³ DN VI-166a og b, 29. september 1342.

³⁰⁴ Sigurd hadde tidlegare vore lyst i bann av paven, av di han hadde teke bisp Hallvard av Hamar til fange. Men Sigrud og Hallvard vart forlikte, og Sigurd søkte om, og fekk, bannet oppløyst. Synda var sona. RN IV-1056, 1057/DN VI-145, 25. juni 1334.

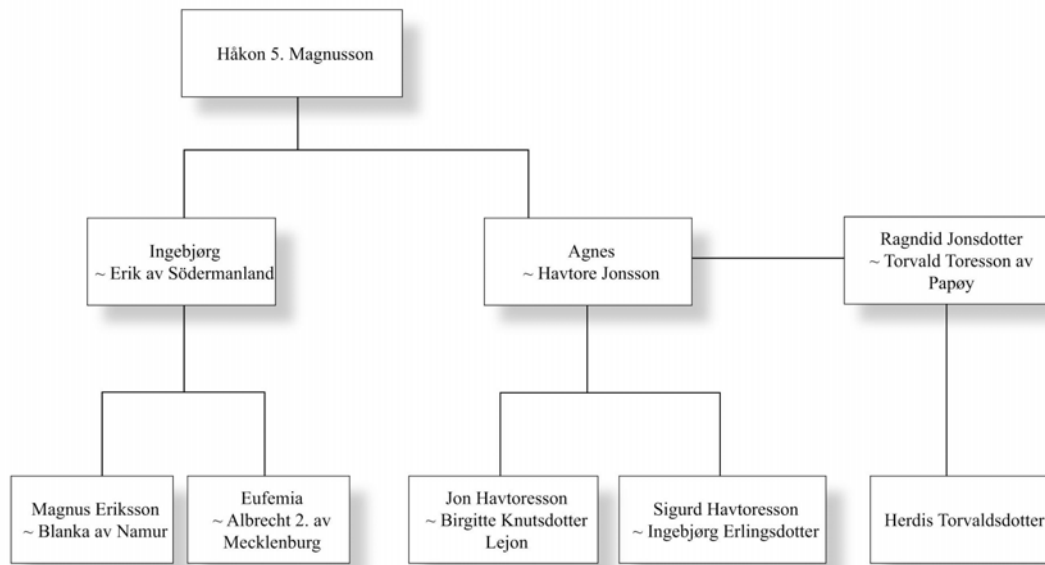

Slektstreet syner Hákon 5. sine arvingar.

(III) Betre føre var enn etter snar – strategisk handling

Det er mykje ein kan vera føre var – og dei sakene som kjem inn under denne kategorien er fremja av strategar. Ein langsiktig måte å vera føre var på er å legitimere framtidige ungar. Som me såg i saka om Torvald og Æsa, der grunngjevinga for dispensasjonssøknaden primært var å førebyggje feidar, gav ogso paven ei erklæring om at framtidige ungar skulle vera ektefødde. Dette er eit døme på korleis adelsfolk sjølve er strategiske – dei brukar pavedispensasjonen til å leggje grunnen for eiga makt og sikre framtida åt den nye alliansen. Her er me ved sakas kjerne i denne oppgåva: Eit viktig *motiv* for å ta ekteskap til tings og til torgs er å få stadfest at det er gyldig, nettopp for å sikre arveretten til ungene – allereie fødde eller framtidige. Soleis ser me korleis kristenrettslovgjeving kan påverke disponering av materielle verdiar som arv og eigeendom.

Ein annan type føre-wardokument er dei fascinerande fylgjebreva paven sender med utsendingane sine, dei sokalla nuntiusane. Desse reiser rundt til dei ulike provinsane i kyrkjeverda og ordnar med paven sine saker. Hovudoppgåvene deira er sjølvsagt å sjå til at alt går rett føre seg, det vil framfor alt seia å samle inn tienden, peterspenningen og alle dei andre kyrkjeskattane som pavekyrkja skal ha. Men i tillegg ordnar dei med alt frå kyrkjebygging og

heilagdagsfred til rettstvistar og utdanning. Dei er mellom anna brevberande sendebod mellom paven og tenarane hans i den kristne verda. Og på same tid som kvar og ein av kristensjelene i utgangspunktet kunne søkje direkte til paven om det dei hadde på hjarta, kunne ogso nuntiusane få med seg blankofullmakter om dispensasjon frå fødselsfeil og ugyldiggjerande ekteskaphindringar. Dette var gjerne svar på utfordringar for kyrkjesokn med mangel på arbeidskraft, men det var ogso ei erkjenning hjå paven om at desse spørsmåla stadig kom opp rundt omkring, difor kunne likesogodt nuntiusen få med seg løyve på førehand, slik at alle vart sparde for ein lang rettsleg prosess.

Ekteskapet til Ingjerd Erlendsdotter, arving til Losna-ætta frå Solund, og riksråd Arald Kane frå Kanestraum på Nordmøre er ei sak med føre-varaspekt på fleire område. Saka er den einaste frå Pønitiariatet der eg finn att hovudrolleinnehavarane i rikt monn i det heimlege diplomaterialet. Som med saka til Nils og Lucie inneheld ho mange ulike moment, og Ingjerd og Arald er sentrale aktørar på den rikspolitiske scenen på slutten av 14- og byrjinga av 1500-talet.

I pønitiariatarkivet møter me Ingjerd og Arald i 1484 då dei søkte paven om dispensasjon til å bli verande i eit ekteskap dei hadde inngått uvitande om at det var skyldskapshindringar dei imellom.³⁰⁵ Dei legg til at ekteskapet var sagt med *verba de presenti*, men at det enno ikkje var kjødeleg fullbyrda. Arald var, i fylgje supplikken, blodskyld fyrste ektemannen til Ingjerd, Olav Guttormsson, i andre og tredje ledd. Soleis blir Ingjerd og Arald *svogerskapsskyld* i same tilhøve. Dei søkjer ogso om at framtidige ungar skal bli legitime, og pave Innocens VIII seier ja.

Me kan fylgje Ingjerd og Arald vidare, fyrst når Ingjerd deler arven etter Olav med morsyster hans, Botilda, i 1485.³⁰⁶ So representerer Arald Ingjerd i skiftet etter Ingjerds bestefar, Sigurd Jonsson,³⁰⁷ og sidan fær me veta ein del rundt omstenda når Arald blir drepen av sinte bønder på Sunnmøre i 1496 – han har tydelegvis vore ein streng fut.³⁰⁸ I 56 dokument fram til 1536 kan me lesa om arven til Ingjerd – som sjølv døyr i 1526. Både Ingjerd og Arald kom frå rike

³⁰⁵ PØ 34/18r, 24. november 1484. Jørgensen og Saletnich 2004: 80.

³⁰⁶ DN I-945, 12. september 1485.

³⁰⁷ DN VIII-426, 11. september 1490.

³⁰⁸ DN X-284, 6. desember 1498. Larsen og Sulebust 1994: 219 hevdar at det òg er ei anna forklaring på drapet som har med arvestrid med Giskeætta å gjera.

familiar med stort gods,³⁰⁹ og sidan Ingjerd korkje fær ungar med Olav eller Arald, sit ho med enorme rikdomar og stor makt i dei turbulente tiåra før reformasjonen. Ho var av dei topp tre rikaste kvinnene i Noreg då livet hennar ebba ut, og i krangelen om arven hennar finn me sentrale aktørar som Vincens Lunge og fru Inger Ottesdotter. Far til Inger, Otte Matsson, var firmenning med Ingjerd. Vincens og Inger måtte rett nok gje seg på arvekrava, sidan det var nærare slektningar klare til å overta; Otte Holgersson Rosenkrantz – systerdottersonen til Ingjerd.³¹⁰ Det er ein nærliggjande tanke å trekkje i tvil Ingjerd og Arald sine påstandar om at dei var uvitande om slektsskapstilhøva mellom Arald og Olav. Overklassen i Noreg på den tida talde ikkje so mange slekter, og det skal godt gjerast at dei ikkje kjende kvarandre.³¹¹ I so fall fall var ikkje dispensasjonen frå paven gyldig, sidan det ikkje var opp til paven å sjekke at innhaldet i ein supplik var sant. Han skulle berre gjera formelle avgjerder – det reelle innhaldet skulle kvalitetskontrollerast heime.³¹² Altso, var innhaldet usant, vart dispensasjonen ugyldig.³¹³ Det er uråd å finne ut om Arald og Ingjerd laug, kan det vera dei ikkje visste?

Me må etterrøkje skyldskapsopplysingane i supplikken hjå paven. Var Arald og Olav skylde i 2. og 3. grad? Eg har sett opp to slektstre som er utdrag av slektene til Ingjerd og Arald.³¹⁴ Som me ser, er Arald og Olav tremenningar gjennom felles oldefar, Gunnar Kane. Men opplysinga om skyldskap i 2. grad *treng* ikkje vera feil, ho kan byggje på ein svogerskap mellom *Ingjerd* og Olav. Mor til Ingjerd, Gudrun Olavsdotter, giftar seg på nytt etter at Erlend Eindridesson er død, med Jon Svalesson Smør. Han er son av Svale Jonsson Smør, som er gift med Sigrud Kane – bestemor til Olav.

³⁰⁹ Ingjerd: Losna-godset i ytre Sogn og delar av arven (m.a. gods på Dønna, Hjalmland og i Bergen) etter junker Hans Sigurdsson, son til Sigurd Jonsson. Arald: (Kane)straum på Nordmøre og hadde sjølv Sunnmøre i len.

³¹⁰ Daae 1875: 276 f; Hamre 1998: 411. Hamre seier rett nok at Vincens opererte med "arverettslege konstruksjonar" – og det var han klar over sjølv – so det var ikkje urimeleg dei tapte kampen om arven.

³¹¹ Det er lettare å setja lit til lekfolka Þorleifur Björnsson og Ingveldur Helgadóttir (*PØ* 20/67r, 28. juni 1472) frå Skálholt og dei andre para som innrømde *at dei visste* om hindringane, men som likevel hadde fått ungar ilag og ville gifte seg. Jørgensen og Saletnich 2004: 105 f og 49. Me kan ogso, som drøfta i kapittel 3, (II), ha ein tanke for at folk kjende meir og mindre til slekta si alt ettersom det passa å mobilisere denne slektskapen eller ikkje.

³¹² Sjå kapittel 3, (III) om dispensasjonar.

³¹³ Ingesman 2001: 135.

³¹⁴ Slekstrea er utarbeidde på grunnlag av diplomatariet, artiklar i tidsskrift og oversynsverk. Takk til Jo Rune Ugulen (og Are S. Gustavsen og Tore H. Vigerust) ved Senter for middelalderstudier ved Universitetet i Bergen for hjelp med Kane-slekta. Ugulen meiner opplysingane om skyldskapen i 2. og 3. grad må vera feil – Olav og Arald må vera skylde i 3. og 3. grad. Det kan forklarast, opplyser han til meg i ein e-post 6. april 2004, men det krevst ein heil artikkel. Noko korkje han hadde tid til å skrive, eller eg har hatt høve til å finne ut av.

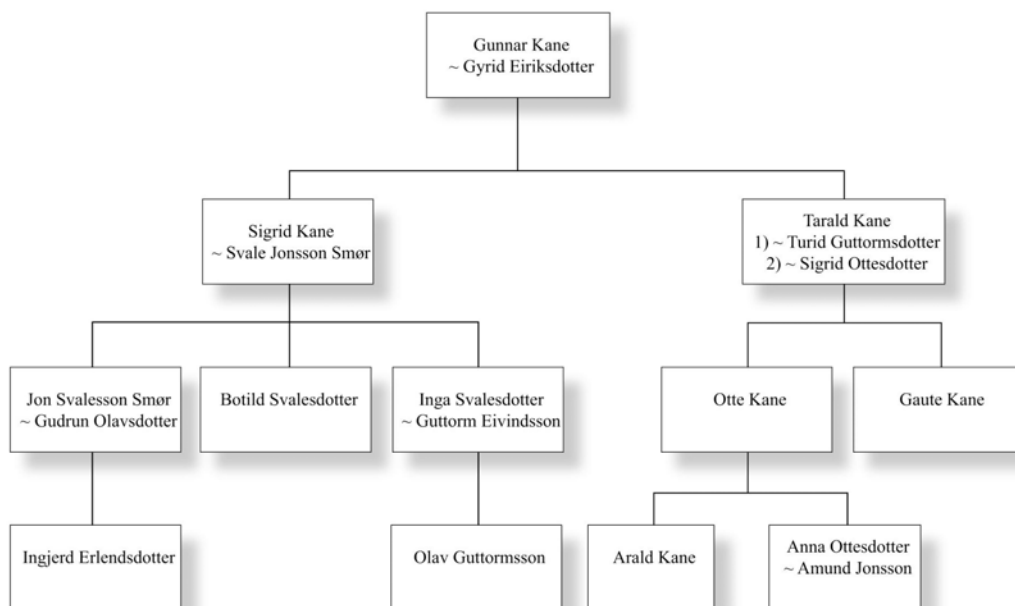
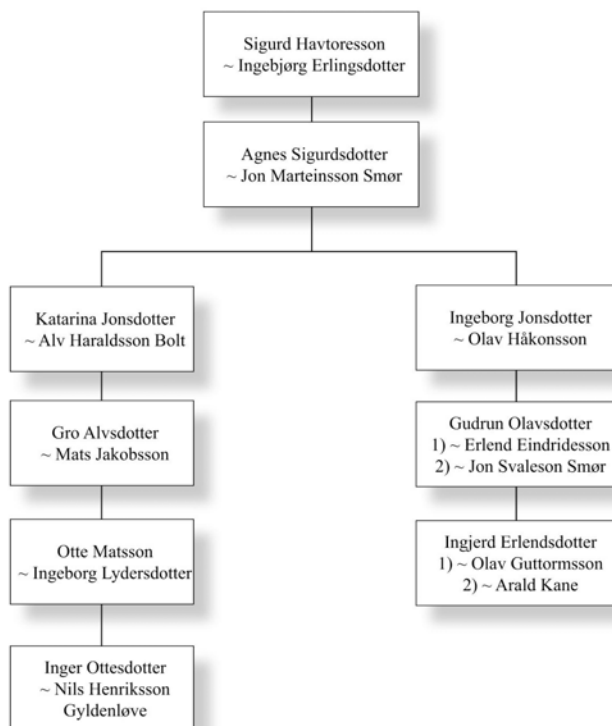

Slekta til Ingjerd (øvt) og Arald (nedst).

På det viset blir Ingjerd, gjennom mor si, svogerskapssyskenborn med Olav.³¹⁵ Det er ikkje godt å finne ut av alt dette, og same korleis ein snur og vender på det, er skyldskapen gjennom *inngifte* – og det *kan* vera ei årsak til at Ingjerd og Arald faktisk ikkje visste.³¹⁶

Lygande eller uvitande – det kan i alle fall vera dei ikkje såg det som naudsynt å ha pavevelsigninga i orden før giftarmålet, men dei skjønte dei måtte ha ho før det kom eventuelle ungar. Det er samstundes all grunn til å vera skeptisk til at dei hadde stadfest ekteskapet, utan å ha hatt kjødeleg omgang. Dei *var* jo gifte, det innrømmer dei sjølve – kvifor skulle dei då ha venta? Hovud*motivasjonen* til Ingjerd og Arald var i alle høve klart strategisk og føre var. Dei søker ikkje om å få inngå, men forbli gifte, og med det gjera framtidige ungar ektefødde – med andre ord ei klar melding til dei andre arvingane. Samstundes demonstrerer dei kor godt dei kjenner kanonisk rett, ved å ta med ei forsikring om at dei enno ikkje hadde hatt kjødelege omgang – dei veit at det *ogso* er eit kriterium, sjølv om samtykkjet er det avgjerande. Men det kan vera dessto mindre grunn til å tru på dei, når dei kjem med slike forsikringar. Dei er strategar, Ingjerd og Arald, og viss dei i tillegg laug både til bisp og pave, må me kunne kalle dei strategiske løgnarar.

(IV) Som skrive står – *usemje om lovtolking*

Nokre saker kan illustrere korleis det vart usikkerheit og usemje når nye lover skulle takast i bruk. I 1333 møter me 12 vitne som sannar at Sigurd og Ingrid i Heidal var lovleg gifte – etter dei gamle lovene, før lovendringa ("j fonnom lagum ok firir laga briging").³¹⁷ Det er vanskeleg å seia kva slags lover det kan ha vore sikta til, og me veit ikkje kven som har villa hatt denne stadfestinga. Men, utan at det er nemnt, kan det godt vera ein arving eller ein kristenrettsvaktar som har stilt spørsmål ved ekteskapet – dokumentet er sett opp av di ein Fridrek Arnesson har stemna Erling på Bryn til å koma med *sine* vitne på giftarmålet. Altso er det ikkje Sigurd eller Ingrid sjølve som har teke opp saka eller kjem til orde. Dette kan ogso tala for at Sigurd og

³¹⁵ Denne samanhengen byggjer på fylgjande: Guttorm Eivindsson, far til Olav, er gift to gonger. Fyrst med Margrete Jonsdotter Darre, og deretter Inga (truleg heitte ho det), dotter av Svale Jonsson og Sigrid Kane. Inga var mor til Olav. (I oppgjeret etter Olav frå 1485 er det morsystema, Botilda Svallesdotter, som er medarving med Ingjerd.) Soleis blir Ingjerd og Olav svogerskapssyskenborn. Sollied 1950: 221.

³¹⁶ Eit anna spørsmål er om det skilnad på svogerskapen mellom høve til å gifte seg og høve til å arve? Det kan sjå slik ut i sak *DN XXI-765* i kap. 6, (III). Der fær ikkje jenta som mora har teke med seg i eit nytt samliv arve stefar sin. Elles kjem truleg dette mest an på ekteskapsvilkåra. For drøfting av motstridande konsekvensar av uekte ekteskap og uekte fødde, sjå Korpiola 2000: 45 f.

³¹⁷ *DN VI-143*, 7. oktober 1333.

Ingrid er døde for lenge sidan (og "dei gamle lovene" anten er Landslova sjølv, eller rettarbøtene frå Håkon V på byrjinga av 1300-talet), og det no er arvingar som gjer opp. Den einaste geistlege til stades, Tord prest, er med og set seglet sitt på dokumentet, men ingenting tyder på at han er ein aktiv part i saka. Er dette eit døme på at vel var det etterkvart akseptert at kyrkja hadde lovgjevings- og domsrett i ekteskapsaker, men ålmugen ville ikkje ha noko av at det skulle få attendeverkande kraft? Det er i alle høve eit døme på at ulike aktørar var fullt klar over at fleire lovverk overlappa kvarandre, og dei som hadde interesser kunne nytte seg strategisk av dette.

Ei merkelegare sak finn me i Ål i 1505.³¹⁸ Asle Håvardsson og Guri Narvesdotter er gifte og skylde i 5. og 6. ledd – det har Engebret Lavransson, ombodsmannen til stavangerbisp Eiliv Jonsson, funne ut. Difor erklærer ombodsmannen at han på bispens vegner har teke i mot to kyrlag og friteke dei for vidare søksmål. Men 5. og 6. ledd hadde vore lovlege giftarmåls-slektskap heilt sidan 1215.³¹⁹ Saka har truleg kome opp av di ein eller annan har visst at Asle og Guri var skylde, og soleis kanskje for nær. Men når det viser seg at dei ikkje er det, kvifor må dei bøte? Anten av di dei kjende kristenretten godt, eller av di dei ikkje gjorde det. I fyrste tilfellet kan me sjå for oss at dei sjølve har tinga undersøkinga og må betala for arbeidet ombodsmannen har gjort. I so fall er det for anten å prove at dei er lovleg gifte, overfor eventuelle utidige arvekrav, eller so er det av di dei er kristenrettens vaktarar sjølve og vil finne ut om dei har harde tider i møte i skjærselden. Eg trur det fyrste. Det verkar i alle fall urimeleg at dei sjølve må betala viss andre har skulda dei for ulovleg ekteskap. Kanskje har den gode Engebret ombodsmann utnytta situasjonen og teke bøter for noko som er aldeles lovleg?³²⁰ Det vil seia, utnytta han Asle og Guri som *ikkje* kjende kristenretten godt nok? Det er i alle høve uklart for *somme då* kva kristenretten sa og uklart for *oss no* om kristenrettens detaljar var godt kjende. Kan det ha noko med Ål å gjera, altså lokaliseringa? Dei øvre dalstroka på Austlandet var på mange måtar lengst unna all slags jurisdiksjon, og Hallingdal var heilt til 1631 under Stavanger bispedøme – med andre ord var det langt frå bispem til ålmugen.

³¹⁸ DN XXI-694, 21. september 1505.

³¹⁹ Rett nok skulle ein etter Laterankonsilet sitt vedtak betala bøter for 5. og 6. gradsekteskap. Dette er det likevel ikkje råd å finne spor etter andre stader enn i dette dokumentet, og det vore rart om det var ein praktisert regel sidan me berre har dette eine dømet på han. RN I-414, [1217].

³²⁰ Det trur Riisøy 2000 – sjå side 23 og side 113.

I 1539 spør Olav Gislesson frå Agder sjølv lagmannen om koss han må bøte etter kristenretten, av di han har gifta seg med si avdøde kjerings 3. og 4. leddsskulda slektning.³²¹ Lagmannen seier at han ikkje må bøte, sidan slektskapet ikkje er nærare – og han påstår han har sjekka med prosten og kristenretten. Men lagmannen tek feil – og det er truleg eit uttrykk for det rettslege vakuemet som var på denne tida. Dette er post-reformasjon, men framleis ingen nye lover – den nye kyrkjeordinansen i Danmark blir vedteken 14. juni 1539 – men ogso der er det til og med 3. ledd som er forbode, og det blir stadfest med den nye ekteskapsordinansen i 1589. Den slær ogso fast at det same gjeld for svogerskapsskyldde som for blodskyldde, medan åndeleg skyldskap vart avskaffa ved reformasjonen. Altso har anten ikkje lagmannen gjort jobben sin, han ser gjennom fingrane med det eller so er det uttrykk for full forvirring etter reformasjonen, noko Olav Gislesson tydelegvis hadde mistanke om. Me veit ikkje kvifor Olav spurde – han kunne vera kristenrettsvaktar eller redd for arvebråk – men han var i alle fall opp-teken av å vera oppdatert på lova.

(V) Kjærleikens ferjereiser – konkurrerande kjensler og kjensgjerningar

Dei store kristenrettssakene handlar om seksual- og samlivsproblematikk. Sjølv om mange av dei kan motiverast med jamgifte og alliansar, arv og eigedom, er det sjølv sagt ogso kjensler med i biletet i slike saker. Til no har me sett på saker som på ulikt vis søkjer å unngå konflikt eller løyse langvarig usemje. Her skal eg ta for meg saker der forhold og samlivskonfliktar allereie er godt i gang, der kjærleikens ferjereiser har gått i rute ei stund. Dei fleste sakene gjev innblikk i stridar og usemje mellom ulike partar, for ikkje å seia partnarar. Ofte er det eit spørsmål om kven som låg i lag fyrst, og kven som eigentleg vil ha kven. Årsakene til konfliktane er ulike, men i mange av tilfella kan ein spørja om det rett og slett er ekte kjærleik.

Angrande eller uvitande syndarar?

Tore og Tora i Holmedal har inngått festarmål, men når to år er gått utan at Tore har flytta saman med Tora, sender Torstein, bror til Tora, klage til bisp Arne i Bergen. Ingen av partane kan bryte festarmål gjort med handarband utan å risikere straff eller bøter. Tore grunnjev si lunkne samlivshaldning med at han tidlegare har hatt seksuell omgang med to av slektningane

³²¹ DNIX-759, 8. oktober 1539.

til Tora. Her blir altså ekteskaphinderet mellom slektningar gjort gjeldande indirekte, som me såg i saka om Jon Assursson og Cecilia Håkonsdotter. Det interessante i denne saka er at det er Tore sjølv som argumenterer med kristenrettsreglane når han ikkje vil flytte saman med Tora. Då blir spørsmålet – visste han ikkje om at dei tidlegare venindene hans var i slekt med Tora då han festa henne? Eller – angra han seg og fann ein høveleg grunn til å gå attende på avtala? Kvifor tok han elles *sjølv* fram sine tidlegare merittar? Det er Torstein, bror til Tora, som tek saka til bispen. Er han berre oppteken av at det ikkje skal syndast mot kristenretten ustraffa, eller er han viljug til å kjempe for festarmålet av di han til dømes ser på Tore som eit godt gifte for syster si?

Kyrkja på si side, med bisp Arne i spissen, tek saka på alvor og set i gang full granskning. 13. november 1305³²² gjev Arne klar melding om konsekvensane av undersøkinga; om Tore hadde forhold til slektningane til Tora *før* festarmålet, skal partane nektast samkvem og saman med vitna stemnast til bispen. Om ikkje det er noko i påstandane til Tore, skal han tvingast til å ta Tora heim til seg. Dette gjeld også om det påståtte forholdet har skjedd *etter* festarmålet mellom Tore og Tora. I so fall er det berre Tora som har krav mot Tore, han har då drive hor, men det hindrar ikkje ekteskapet dei imellom, og sira Arnstein (lokalpresten) skal stemne Tore og damene hans til hovudpresten for skrifte og *yfirbót* – eit samla oppgjær med kyrkja.

Det er det siste alternativet som ser ut til å vera tilfelle, om ein skal lite på rykta, *bygdarflæyt*, og vitna som Arnstein har kartlagt.³²³ Tore har rett; han har tidlegare hatt eit forhold til Steinvor, ein slektning av Tora. Bisp Arne bed då sira Arnstein og sira Øystein på Askvoll om å kalle inn til fullt vitneopptak – både om dei ulike seksuelle hendingane, tidspunkta for desse og om den nøyaktige slektskapen mellom dei involverte partane.³²⁴ Men før dom blir sagt skal også Tore og Torstein innkallast til bispen med sine ulike prov.

Her møter me ei kyrkje som har stram kontroll på egne lover og tilsynelatande mynde til å få dei gjennomført på ein relativt rask og effektiv måte. Det går ikkje meir enn godt og vel to månader frå bisp Arne set i gang undersøkingar til framgangsmåten for saksgangen er klar. Torstein, som tok saka til tings, har truleg eit anna motiv enn kyrkja. Han vil ha ei avklaring for

³²² DN VII-30, 13. november 1305.

³²³ RN III-[314], [13. november 1305–1. februar 1306].

³²⁴ DN IV-62, 1. februar 1306.

festarmålet til systema, medan kyrkja vil ha kristenrettssyndarane for retten. Hadde Tore sitt utanomekteskaplege seksualliv kome opp, om det ikkje var for Torstein? Neppe. Sjølv om Tore var den som innrømde eigne synder, er det vel lite truleg at han sjølv hadde gått til kyrkja for å melde seg. Planen hans ser ut til å ha vore å trenere det heile og berre nekte å stille opp i det planlagte ekteskapet. Når likevel Torstein tok saka til tings, er altso Tore viljug til å bli teke i, og fylgjeleg gjera opp for syndene sine for å sleppe unna Tora. Kristenrettens vaktarar fær her god hjelp i ein angrande syndar som gjer kva han kan for å sleppe unna eit uynskt jordisk samliv.

Ei anna ekteskapsak frå same året har parallelle trekk, men noko ulike aktørar.³²⁵ Eirik vil gifte seg med festarmøya si, men faren og slekta hennar nektar, av di dei har høyrte gjete at Eirik skulle ha eit forhold til morsyster si, Ingebjørg – som for øvrig var gift med farbroren Onund. Det er far til Eirik, Gerhard, som klagar denne saka inn til bisp Arne i Bergen. Han nektar for at rykta er sanne. Bispen stemner Eirik, Ingebjørg og naboane deira til seg og ber dei ta nektingseid på rykta. Her verkar far til Eirik trygg på si sak – han hadde neppe elles tort å ta henne til retten – og det ser ut til at det er familien til jenta som har angra seg og sett ut rykte om incestuøst horeri mellom Eirik og Ingebjørg.

Trekantdrama og ugyldige festarmål

Eit klassisk trekantdrama ser ut til å vera bakgrunnen for striden om Åsa i Ullensvang i 1309.³²⁶ Bisp Arne dømer ekteskapet til Øyulf og Åsa å vera gyldig, og ber Øyulf ta Åsa heim til seg. Torkjell, som har budd med Åsa i lengre tid og hevdar å ha festa henne (*verba de presenti*), har tapt. Det har aldri vore ekteskap mellom Torkjell og Åsa, seier bispen. Det går ikkje fram av diplommet kven som har teke opp saka. Åsa er det nok ikkje, for ho hadde vel ikkje vorte buande hjå Torkjell viss ho ikkje ville det. Anten har Øyulf gått til bispen for å få Åsa attende, eller so er det Torkjell, eventuelt saman med Åsa, som har prøvd å få ekteskapet med Øyulf omgjort. Eg held ein knapp på den forsmådde ektemannen Øyulf. Men om Åsa kom heim att, det veit me ikkje.

³²⁵ DN VIII-17, 3. mars 1306.

³²⁶ DN III-83, 2. oktober 1309.

Ei parallell sak finn me nokre veker før same året, der bisp Arne dømer Eirik til å ta Steinvor heim til seg, for ekteskapet dei imellom er gyldig.³²⁷ Bispen nemner ingen tredje part her, so truleg er det Steinvor og familien hennar som har fått saka for retten når bispen er på visitas i Hardanger.³²⁸ Det kan sjå ut som om Eirik rett og slett har prøvd å vri seg unna eit inngått festarmål.

Eit langt meir tragisk utfall fekk eit trekantdrama hundre år seinare. Gunnar og Gro er festa til einannan. Men ogso Anund, bror til Gunnar, vil ha Gro, og etter å ha kranpla og ikkje vorte vener att, endar det med at Anund drep Gunnar.³²⁹ Er drapet rein sjalusi, eller er det for å dekkje over noko? Hadde kanskje allereie Anund og Gro vore ilag, sidan Anund ba Gunnar vente med å gjera bryllaup før dei hadde tala saman med presten? Men skulle dei fylgje kristenretten, vore ikkje det nokon hjelp. Anund hadde ikkje frendane på si side, og var soleis på alle måtar ein forsmådd partnar. Men ansvar tok han og lyste sjølv drapet.

Det mest veldokumenterte trekantdramaet i diplomatariet finn me etter reformasjonen: Heile seks dokument frå 1549–1550 er med og avklarar korvidt Anne hadde liggje med berre Gullik eller både med Amund og Gullik, som var brør.³³⁰ Med Gullik hadde ho fått eit barn, og Amund hadde på si side kone. Det er med andre ord ei incestuøs horsak. Det ser ikkje ut til å vera tvil om at Anne og Gullik har liggje ilag både før og etter Annes eventuelle legemål med Amund – men når var i so fall det? Saka dreier seg soleis primært om å avdekkje Amunds gjerningar. Fyrste runde med vitneopptak som prost i Oslo, Peder Øyarsson og lensmann i Sande, Arne Halvorsson gjer, slær fast at Amund og Anne låg i same seng ei natt, men ingen av vitna kunne sverja på at dei gjorde noko usømeleg. Men dei bråka og lo og pressa Helga Andersdotter, som i utgangspunktet låg ved sida av Anne, ut or senga.³³¹ Seinare innrømer Amund at dei låg i same seng, men at inkje skjedde – "sagde segh inthet haffue bewarett seg med henne".³³² Han rekvirerer ogso mange vitne til å sanne si sak.³³³ Men Anne på si side, ho innrømer, utan truging eller tvang, at ho har liggje med baae brørne.³³⁴ I siste, avgjerande domsbrevet, der det mellom anna blir gjort klart kva kristenretten seier om to brør som ligg

³²⁷ DN III-82, 25. september 1309.

³²⁸ Holtan 1996: 25.

³²⁹ DN VII-383, 15. oktober 1427.

³³⁰ DN XXI-936–939 og DN XXII-473 og 474, 1549–1550.

³³¹ DN XXI-936, 16. oktober 1549.

³³² DN XXI-938, [7. januar] 1550.

³³³ DN XXI-939, 10. mars 1550.

med same kvinna, ber Amund til slutt om å få gjera opp for seg – etter fyrst å ha nekta å møte opp saman med Anne.³³⁵ I kommentarane til diplommet i diplomatariatet har utgjevarane gått gjennom kva for lov lagmann Peder Andersson i Tønsberg nytta, når han greidde ut om kva for kvinner det var udådsverk å ligge med. Lovoppramsinga fylgjer Gulatingslova, nyare Borgartings kristenrett og, med eitt avvik, nyare Gulatings kristenrett. Ho skil seg frå resten, og etter ordlyden elles ligg lagmannens sitat nærast Gulatingslova og nyare Gulatings kristenrett, dinest nyare Borgartings kristenrett (ut supra).³³⁶ Dette er interessant i eit geografisk perspektiv – i Tønsberg skulle ein tru det i utgangspunktet var Eidsivatings kristenrett ein nytta. Men som eg har drøfta før, er det mykje truleg at nyare Borgartings kristenrett II var den som galdt over store delar av landet på slutten av seinmellomalderen. Denne saka kjem til tings so seint som i 1550 og er soleis eit godt døme på at dei katolske kristenrettane var i bruk lenge etter reformasjonen.

Saka er reist etter bygderykte, "bygderymtt oc tale y bygdene", og prest og lensmann fører saka. Dei mange vitna tyder på at dette er ei sak som heile bygda veit om – og soleis kan ho ha vorte teken til tings av kven som helst. Det kan ha vore ein besviken partnar, anten Gullik eller kona til Amund, men det mest trulege er at ein eller fleire av kristenrettens vaktarar meinte at dette gjekk ikkje an. Ingebjörg, eitt av dei fyrste vitna mot Amund og slektning av kona hans, sa rett ut kva ho meinte om oppførselen hans: "Ffe[n]den tage diig Ffor regering dw hade y natth. dw Haffwer en smwck wnggh quinne Hemme myn frencke, meden dw wast szo løsten aff tiig, da motte dw goetth Hem tiill Henne, dett war icke lengre wegh, oc icke ligge Her Oc giøre Hooerkarll aff tiig".³³⁷ Kvifor Amund til slutt går med på soning er ikkje visst veta, men han skjønnte kanskje at prova mot han vart for sterke. Ogso Gullik vart stemna til tings, men me veit ikkje kva for straff han fekk. Kanskje hadde han gjort opp for seg før, sidan han ikkje nekta for legemålet med Anne då dei fyrst vart tiltala? Anne ser ikkje ut til å ha måtta bøtt noko som helst.

³³⁴ DN XXII-473, 16. mars 1550.

³³⁵ DN XXII-474, 18. mars 1550.

³³⁶ DN XXII-474, note 3: 608.

³³⁷ DN XXI-936, 16. oktober 1549.

Eg ser deg attom gluggen

Kva skulle til for at eit ekteskap var gyldig? Det var ofte det partane striddest om. I saka om Eirik og Domhild frå Bergen er vitnemåla frå andre enn dei to avgjerande.³³⁸ Domhild har reist sak mot Eirik og meiner han har festa henne – noko Eirik ikkje er samd i. Viktigaste vitnet til Domhild er dotter hennar (frå eit tidlegare ekteskap eller samliv), som var til stades i vertshuset då Domhild sa at ho ikkje ville ligge med Eirik om han ikkje festa henne. Dottera hadde høyrte gjennom døra at festarmålet vart inngått. Eirik, på si side, har fått Olov Gylange til å vitne at han ikkje lova noko som helst, og at han hadde kasta dottera ut. Bisp Audfinn i Bergen har teke opp vidare vitneforklaringar. Eirik har då måtte innrøme at han flytta godset sitt heim til Domhild, og at han delte seng med henne i fire netter. Dette hadde han tidlegare nekta under eid, og difor avviser bispen heile forklaringa hans som uetterretteleg. Det er ingen tvil for Audfinn; han gjev Domhild medhald og ekteskapet er rettsgyldig.

Nok ein gong ser det ut til at me har å gjera med ein kar som vil stikke frå festarmålspliktene sine. Her kjem det tydeleg fram at det er tilstrekkeleg med ein munnleg lovnad og påfylgjande seksuell handling mellom to partar for at eit ekteskap skal vera gyldig.³³⁹ Kanskje Eirik var full då han lova seg bort – det var eit versthus – eller han har vore utolmodig då han ville ha Domhild til sengs og gått med på ynsket hennar om festarmål utan at han eigentleg ville det – og so angra seg i ettertid. Eller so kan det hende han aldri lova bort festarmål, men at Domhild er so skarp at ho veit at fær ho overttydd bispen om at dei rette orda vart sagt til rett tid, so har ho sikra seg ein festarmann. Og det kan jo vera greitt å ha sidan ho tydelegvis var åleinemor.

Den danske historikaren Fredrik Pedersen har arbeidd mykje med rettsmateriale frå York på 1300-talet, der dokument som dette finst i hopetal.³⁴⁰ I rettsprotokollane er det lange referat om kven som sa kva til kven, bak ein høystakk eller innom ei låvedør, og kven som hadde ligge fyrst med kven – og når. Han meiner lekfolk kjende godt til dei detaljerte reglane kristenretten sette for når eit ekteskap var gyldig og ikkje, og at dei brukte denne kunnskapen aktivt for anten å koma seg inn eller ut av eit ekteskap. I denne saka ser det ut til at Domhild er fullt på høgde med dei beste i utlandet.

³³⁸ *DN* V-72, 1325 og *RN* IV-[333], [før 16. mars 1325].

³³⁹ Holtan 1996: 10.

³⁴⁰ Pedersen 1994 og 2000.

I alle dei føregåande sakene der bispnen har avsagt dom om gyldige ekteskap, ligg det ikkje anna økonomisk vinst for kyrkja enn den avgifta saksreisaren må betala for få saka opp. Det er ingen bøter som skal betalast, og soleis kan me slå fast at i desse tilfella er kyrkja, ved bergensbispane, eine og åleine kristenrettens vaktarar. I nett denne saka er ogso Domhild ein kristenrettens vaktar, men ho fær òg det som truleg var målet med å reise saka; rett til eit ekteskap.

Ei strategisk kyrkje

Assur Ølmodsson i Lærdal har sett seg lei på at Erling Halldorsson står i med kona hans, Brynhild Nikolasdotter – og at Erling ikkje vil slutte med dette. Difor har han gått til bisp Arne i Bergen og bede om hjelp. 14. desember 1305 sender Arne brev³⁴¹ til sira Gudleik på Tønjum og sira Bård på Æri og ber dei gje Erling tre lovlege forningar om å avbryte forholdet. I tillegg skal han koma til bispnen og skrifte – alt dette innan 20. januar. Fylgjer Erling forningane gjer han *yfirbót*, altso eit samla oppgjer med kyrkja, om han ikkje gjer det, gjev bispebrevet heimel for å ekskommunisere Erling. Og om Erling reiser frå Lærdal, eventuelt saman med Brynhild, skal dette brevet fylgje etter han til dei hine prestane i Sogn.

I denne saka er det to hovudaktørar; Assur og bisp Arne. Dei som er årsaka til at saka kjem opp, Erling og Brynhild, blir forsovidt statistar, i og med at me ikkje veit korleis dei reagerer på det heile. For alt me veit er alt saman bløff frå Assur si side, for på eitt eller anna vis å sverte Erling. Det er likevel lite truleg, han ville ikkje kome langt med dei lokale prestane om ikkje dei gjekk med på at det var eit forhold mellom Erling og Brynhild. Her er det ikkje tale om ein forsmådd arving, men ein forsmådd ektemann. Assur er kanskje strateg på familiens vegner, men fyrst og fremst er han besviken og vil ha att kjerenga si. Erling og Brynhild driv *enkelt* hor, sidan me ikkje høyrer noko om at Erling har ei kone. Likevel er det Erling som blir strafferettsleg forfylgd, ikkje Brynhild. Viss han ikkje sluttar å synde og går til skrifte, blir han altso uthengd i alle kyrkjer. I si omhandling av kyrkjelege sanksjonar understrekar Riisøy korleis dette er *offentlege* hendingar. "Slik ble både lovbrøyteren, lovbruddet og kirkens oppfatning av hvordan oppgjøret skulle skje offentliggjort."³⁴² Dette er eit klart strategisk trekk frå kyrkja si side; ho fær formidla kva som er straffbart, kvifor det er straffbart

³⁴¹ DN VIII-16, 14. desember 1305.

³⁴² Riisøy 2000: 118.

og korleis ein blir straffa. På denne måten vaktar og formidlar ho kristenretten. I brevet frå bisp Arne til dei lokale prestane som skal ordne opp i denne saka, argumenterer bispen både med synd og kristendomsbrot: "... ok af þui at þui likir lutir ok kristni spell tøygia margann mann til vdaða ...". Trusselen om bann var ein måte å tvinge lovbrytarar til å gjera opp for seg på. Når kyrkja fram, kjem Erling til bispen, skriftar og kyrkja fær innkassere ei bot som han betalar. Det er soleis ein heilt klar økonomisk vinst for kyrkja. Men er det ikkje like mykje ei sak der kyrkja fær kringkasta kristenretten og fylgjene av denne – og soleis driv ho preventivt arbeid som på sikt vil få andre til ikkje å bryte lova? Eg vil meine det er eit døme på ein dobbelt motivasjon; på kort sikt er det høve for kyrkja til å få økonomisk vinst ut av horbukken Erling, og på lang sikt er det del av eit strategisk arbeid for å utbreie, gjera kjent og vakte kristenretten.

Men virkar det? Erling har fått ein kyrkjeleg sanksjon, og kor alvorleg er det for han å miste kyrkjefellesskapet? Er ikkje ei klekkeleg bot, altso ei verdsleg straff verre? Det er vanskeleg å veta om materielle eller åndelege reaksjonar skræmde Erling mest: Å miste kyrkjefellesskapet kunne vera ille nok, men bot var hardt det òg.

"Skabbet får" og "ulv"

I Bergen i 1326 har Johannes stukke av med Allicia – som var festa til Reginald på Orknøyane.³⁴³ Bisp Audfinn i Bergen har fått nyss om dette via ein anonym angjevar, og språkbruken i brevet vitnar om ein moralsk oppskaka brevskrivar. "Et skabbet får fra Audfinns kve, ved navn Allicia, [...] er blitt røvet i Bergen av en ulv ved navn Johannes **de Hyprys**."³⁴⁴ Reginald er, i fylgje brevskrivaren, storsinna og vil sjå gjennom fingrane med bortføringa, og han har vend seg til væpnaren til Orknøy-bispen for å få hjelp til å få Allicia attende. Sjølv meiner brevskrivaren at Audfinn skal ta seg av saka, men tenkjer berre på *denunciatio*, ei form for offentleg anklage, ikkje ei tiltale, ei *accusatio*. Kan det vera den forsmådde Reginald sjølv som er brevskrivaren? Bisp Audfinn tek i alle fall den anonyme anklagaren for seg i svaret sitt og belærer vedkomande i korleis ein eventuell prosess mot Allicia skal gå føre seg. Han understrekar at han sjølv ikkje kan vera både anklagar og domar, særleg ikkje når han ikkje kjenner saka betre, og han ber den anonyme stå fram saman med Allicia, om han vil setja i gang ein prosess mot henne.

³⁴³ DN VII-107, 108, [1325–26].

³⁴⁴ Omsetjinga i RN IV, 482, [1325–26].

Igjen møter me bisp Audfinn, ein "juridisk skulert bispetype"³⁴⁵ som både er oppteken av formalia og som ikkje dømer etter rykte. Det vitnar om sans for rettstryggleik hjå kristenrettens vaktar. Den anonyme brevskrivaren, derimot, er med ein slik ordbruk klar til å førehandsdøme. Det spørst som sagt om det ikkje er ein besviken partnar som her ville ta saka til tings.

Seigliva rykte?

I 1446 går det rykte i Eidfjord om at Eiliv Arnvidsson står i med Ingeborg Einarsdotter, kona til Ivar Knutsson. Eiliv tek nektningseid på dette framfor presten i Kinsarvik, Magnus Ossurson. Han er utsend frå stavangerbispem Gunnar, og stadfester at alle i Eidfjord, både kvinner og menn, tok parti med Eiliv og sanna at han ikkje hadde tuska med Ingeborg.³⁴⁶ Presten skaut saka inn under bispen, og lyste at kvar den som braut eiden, eller lokka andre til, hadde forbroti tru og trygd. Men rykta var nok hardnakka, og hadde vorte omtalt i brevs form, for når Eiliv neste år vil gifte seg, dreg han sjølv i veg til stavangerbispen med fleire brev om saka i hand. Han ville få avsanna desse rykta ein gong for alle og vera med å påverke når bispen skulle utseia dom i saka.³⁴⁷ Bispen trur på Eiliv og gjev han løyve til å gifte seg: "...þy kunnom weer æy sannare finna efter þy profue som þesse bref watte som þetta er viderfæst æn han maa sik gifta met logum oc huærs honom biudz goth radh neme nokot sannare kan profues." Altso – til noko sannare kan provast har Eiliv rett og kan gifte seg. Kvifor slike hardnakka rykte? I lokalsamfunnet hadde jo Eiliv alle på si side, kven var det då som ville skade han? Eller var kanskje rykta sanne – kanskje Eiliv var ein so mektig mann i bygda at folke torde ikkje anna enn å sverja falske nektningseidar? Det var i so fall ei svært alvorleg handling (og so godt som utenkjeleg), og det skal mykje til at ei heil bygd torde gje seg ut på slikt.³⁴⁸ Kanskje var det heller Ingeborg og Ivar sitt ekteskap nokon var misnøgde med – anten han eller ho eller familiane deira, eller ein besviken partnar? Vedkomande hadde i alle høve ei dårleg sak, ikkje berre fekk

³⁴⁵ Tryti 1987: 157.

³⁴⁶ 26. mars 1446. Upublisert regestseddel hjå Kjeldeskriftavdelinga i Riksarkivet – feildatert i avskrifta (Langebeks excerpter 95b) til 1456. På seddelen står det "giorth anno Dni MCDxli sexto" – altso 1446. H. Magerøy har seinare skrivne på: "Ikkje medkomi i DN XXI. 26/3 (høyrrer i hop med brev av 25/2 1447 (DN XXI nr. 438 'Eidsfjordssogn')."

³⁴⁷ DN XXI-438, 25. februar 1447.

³⁴⁸ Kvaal 2001: 208 f.

Eiliv brei støtte, han var òg ein lovkunnig strateg som visste kva som måtte til for at ikkje noko seinare skulle trekkje i tvil det ekteskapet han ville inngå. Han for i veg til sjølvaste bispen.

Det er fleire døme på at ein lett kan koma seg unna usanne skuldingar og dårlege rykte – viss ein har tilstrekkeleg tal på personar som går god for seg.³⁴⁹ Tjodgeir Gunnarsson blir skulda av Eivind Kjetilsson for at han skulle ha liggje med Ingeborg Torkjellsdotter.³⁵⁰ Eivind har høyrte dette av Torgjerd Omundsdotter. Men Tjodgeir nektar, og Torgjerd nektar for å ha sagt det. Tjodgeir sver seg fri med tolvmannseid, og Eivind og Torgjerd blir dømde til å gjera opp seg imellom. Tjodgeir tek sjølv sagt denne saka til retten for å reinvaske seg, men kvifor hadde Eivind og/eller Torgjerd kome med skuldingane? Det ser ikkje ut til å vera slektskap dei imellom, kan det vera sjalusi eller uvenskap – altso fleire partnerar inne i biletet?

Ekteskapsbrytarar søkjer pave- og bispehjelp

I 1474 opptrer Olav Steinsson frå Nidaros i pønitiariarkivet.³⁵¹ Han har verkeleg balla det til for seg. Fyrst gifta han seg med Ingeborg i Lund og hadde "kjødelig forbindelse" med henne, og so ligg han med syster hennar, Hilde Petersdotter, og saman fær dei eit barn. Dette er alvorleg på fleire vis; Olav har både drive hor og incest og avla uekte barn. Han har soleis mista retten til å krevja dei ekteskapelege pliktene sine (frå kona), og det han ber paven om er absolusjon frå incest- og horsyndene, slik at han og kona "...igjen kan yte hverandre de ekteskapelege tjenester." Som alle andre sakene me finn i pønitiariarkivet, blir ogso denne innvilga, men etter særskilt løyve (*de speciali*) – ho var alvorleg.

Eg finn ikkje att nokon av desse personane i det heimlege materialet. Sjølv om det er tydeleg at hovudagendaen til Olav er å få leva vidare med kona si og sleppe unna den kyrkjelege ekskommunikasjonen han truleg var sett i, er det ogso eit føre-wardokument. Han hadde avla barn med Hilda, og dei eventuelle ungane han skulle få med Ingeborg blir soleis ektefødde når han ordnar opp i ekteskapet sitt på denne måten. Olav agerer heilt tydeleg opp mot dei kanoniske lovene; han argumenterer med at det viktige her er å fylle det heilage ekteskapet med dei rette pliktene. Og han angrar – han vil ta opp att det fyrst inngåtte ekteskapet. Kan det vera kjærleik? Slåande er det likevel at han slepp unna med syndene sine. Her er

³⁴⁹ Nektingseiden kunne takast med alt frå ein til 12 personar, men i alvorlege saker var det krav om seks og ved ubotamal trengde ein 12. *Norsk historisk leksikon*: 93. Sjå elles kapittel 2, V.

³⁵⁰ *DN XXI-933*, 20. mai 1549.

kristenrettens vaktarar kanskje meir opptekne av å statuere eit godt fyredøme; ein angrande syndar som går attende til kona. Men han kan ha vore dømd tidlegare. Torstein Jørgensen går ut frå at han er sett under kyrkjelege ekskommunikasjon, men det veit me ikkje. Han kan ogso vera bøtelagt. Dette er uansett gjort heime i Noreg, og om han var bøtelagt kunne denne absolusjonssøkanden vore siste etappa på den personlege oppgjerstrunden hans. I so fall møter me her ein syndar som vil gjera opp, truleg for å få att kjerenga og for å strategisk sikre arvingane. At han har betalt seg vegen opp til paven av religiøs overtyding og for å gjera opp med Gud, altså at han sjølv er ein kristenrettens vaktar, er kanskje mindre truleg, sidan han hadde kasta seg ut i sopass alvorlege synder.

I Pønitiariatet møter me ogso ein annan lekmann som har avla barn i hor; Mathias Jakobsson frå Hamar.³⁵² Han har hatt eit forhold gåande og fått barn med ein andregrads-slektning av kona. Han søker paven om absolusjon for denne incesten og "sine andre synder". Det går ikkje klart fram av supplikken, slik som i Olav Steinsson sitt tilfelle, at Mathias ynskjer å ta opp att samlivet med kona, men Torstein Jørgensen trur i alle fall at dette er målet for Mathias ogso.³⁵³ Viss ikkje er han rett og slett ein kristenrettens vaktar – han vil leva etter lova og ha alt gjort opp med kyrkja.

Det ukrenkjelege ekteskapet blir ogso krenkt i saka til Ragnhild Toresdotter frå Østfold i 1478.³⁵⁴ Men som Eiliv frå Eidfjord søkte ho bispen om hjelp. Ho fær gifte seg på nytt, altså noko som i utgangspunktet ikkje skal kunne gå, av di mannen hennar hadde stukke av. Bisp Gunnar i Oslo grunnjev det heile med at mannen hennar, tjuven Torleif Skeldulfsson, hadde vore falsk, festa henne med svik og "...rymder af lande ssa at engen weit hwat han er lifuandes eller død." I tillegg meiner bispen Ragnhild er so ung at ho burde få seg ein ny mann. Grunngevinga går altså på *føresetnadene* for ekteskapet, det er dei ein må argumentere med at ikkje er oppfylde, for å få gjort noko med det gudeinnstifta sambandet. Fær ein prova at giftarmålet var inngått på sviktande grunnlag, kan ein få det annullert – ekteskapet hadde aldri funnest. Når bispen hadde som tilleggsgrunngeving at Ragnhild var so ung, syner det ogso dei menneskelege

³⁵¹ PØ 23/98r, 6. desember 1474. Jørgensen og Saletnich 2004: 57

³⁵² PØ 40/320v, 31. august 1491. Jørgensen og Saletnich 2004: 101.

³⁵³ Jørgensen og Saletnich 1999: 74.

³⁵⁴ DNI-923, 1478.

sidene ved domsapparatet. Ho var tydelegvis lurt opp i stry, og det var for gale at ho skulle sita att utan nokon rettar.³⁵⁵

Det kan verke som om Ragnhild blir slitande med dette heile livet, for i 1500 møter me henne att, i eit dokument der ho fær seks lagrettemenn (og fleire vitne kunne skaffast) til å stadfeste at ho alltid har oppført seg skikkeleg.³⁵⁶ Det står inkje om kvifor ho trengde denne stadfestinga. Er ho døden nær, vil ho vera reinvaska svart på kvitt? Kanskje ho fyrst no vil gifte seg igjen? Ho var jo svært ung i 1478. Det er ikkje heilt godt å veta, sidan alder aldri er nemnd i mellomalderdiploma. Ragnhild tok ansvar for livet sitt sjølv. I 1478 hadde ho gode menn til å tala saka si, men i 1500 oppsøkte ho sjølv lagrettemennene på kyrkjebakken ved Rakkestad kyrkje og fekk papir på at ho var skikkeleg. Me veit inkje om eventuelle arvingar ho hadde, men det kan verke som om ho hadde behov for å leva eit fromt liv i høve til lov og rett. Ho var ein kristenrettens vaktar over sitt eige liv.

Dumme karar og troll til kjerigar?

Ei anna Ragnhild er den mest kjende trollkvinna i diplomatariet – og saka hennar er teke for seg i mykje litteratur om seinmellomalderen i Noreg. Ragnhild Tregagås er skulda for både incestuøst horeri og trolldom. Ho skal ha liggje med tremenningen sin, Bård, medan ho sjølv var gift, men då Bård heldt gjestebod med Bergljot, hadde Ragnhild overgjeve seg til djevelen. Ved hjelp av trolldomsråd og galder skulle ho ha gjort Bård impotent og freista så splid mellom ektefolka. Det siste hadde ho i alle fall lukkast med, for Bård reiste frå kjeriga for å treffe Ragnhild i Hålogaland. Galderet skulle Ragnhild ha lært av Sørle Sukk i ungdomen. Då bisp Audfinn i Bergen fær høyre at Ragnhild har falle i slikt kjetteri, set han i gang undersøkingar.³⁵⁷ 28. januar 1325 nekta Ragnhild seg skuldig, men den 5. februar vitnar fem karar at ho hadde tilstått 3. november året før – i prestegarden i Fusa. Tre dagar seinare, etter moderate truslar frå sysselmannen, gjev Ragnhild opp og innrømer skulda si – både horeriet og troll-

³⁵⁵ Ragnhild Toresdotter var ikkje den einaste i Østfold som kom ut for dårlege mannfolk. I Sarpsborg blir Margrete mishandla og til slutt drepen av mannen sin, Anders Smed (*DN IX-400*, 28. april 1489). I vitneutsegnene i drapssaka kan det verke som om Anders var sjukeleg sjalu – ugrunna. Han skulda Margrete for å ha liggje med ein annan, noko vitna på det sterkaste avviste, og dei la til at sjølv var Anders meir glad i hunden sin enn han var i Margrete.

³⁵⁶ *DN VIII-448*, 15. november 1500.

³⁵⁷ *DN IX-93*, [8 februar (?) 1325].

domen. Seinare same året kjem domsbrevet frå bisp Audfinn.³⁵⁸ Ragnhild har oppført seg bra i fengsel, kome på betre tankar og bede om ei gagnleg straff. Bispen har fått veta at Ragnhild var sinnssjuk i gjerningsaugneblinken, altso då ho dreiv med trolldomen, og finn då, i samråd med kannikane sine og andre prelatar og klosterfolk, at nåde måtte gå for rett. Ragnhild blir dømd til faste på vatn og brød to gonger i veka, pluss sume andre dagar, resten av livet og må reise på pilgrimsferd utanlands i sju år. Om ho ikkje gjer dette, er ho skuldig i attendefall til kjetteri og skal soleis utleverast til ein verdsleg domstol.

Her har domarane utvist skjønn, og det er eit godt døme på at rettspraksis i mellomalderen ikkje berre var streng, hemngjerrig, nådelaus og omsynslaus – som mange likar å referere han som. For Ragnhild er det bot og betring som gjeld. Straffa for trolldom kan vera døden – det er eitt av dei få brotsverka i seinmellomalderen som etter lova kan føre til offentleg dødsstraff. Ragnhild fær heller ikkje bot for horeriet. Kvifor slapp ho unna? Bispen har tydelegvis sett det som viktigast at ho har kome på betre tankar. Kanskje er Audfinn mindre oppteken av inntekter til kyrkja og oppriktig mest oppteken av at sokneborna skal leva sømelege liv etter kristenretten? Ragnhild har i alle fall vore ein aktiv, angrande syndar – og fått att for det.

I 1510 drap Hauk Nerisson i Høydalsmo Helge Aslaksson, som han trudde ville lokke til seg kona hans.³⁵⁹ Hauk ba til seg Helge og bror hans, Tjostulf, for å ta opp saka, og det heile enda med blodig mannefall. Hadde Hauk rett i mistankane sine? Det veit me ikkje, men sterke kjensler kan som kjent føre til vald. Mange tok ikkje vegen om rettsapparatet – dei ordna opp sjølve. Men er dei sterke kjenslene nok til å forklare eit drap? Bygdeskamma og eventuelle bøter for hor kan nok ha verka inn på Hauk sin handlemåte, men uansett er jo drap verre, i alle fall økonomisk. Soleis er det ikkje urimeleg å kalle Hauk ein forsmådd og sjalu partnar som handla i affekt.

Men ikkje alle karar i Telemark er dårleg sort. Torgeir Nerisson i Heddal vil gjera opp for seg og fær kvittering av Anders prost for brotsverket, *quinnæ mal*, han har gjort med frendekona til kjeringa si, Tone.³⁶⁰ I dei neste åra fylgjer me det heile og fulle horoppgjeret til Torgeir, han har fått hjelp av gode sambygdingar, og det blir understreka at det er eit kristen-

³⁵⁸ DN IX-94, [1325].

³⁵⁹ DN XI-289, 8. november 1510.

³⁶⁰ DN XI-273, 1. september 1499.

rettsoppgjer.³⁶¹ Det er interessant å sjå korleis aktørane held styr på kva slags pengar og verdiar som er i omløp.³⁶²

Og sjølvsagt er det ikkje berre menn som ser ut til å handle godt eller dårleg. På Lista i 1529 blir Åsne Torkjellsdotter, kona til Bermod Torsteinsson, skulda for å ha liggje med Knut Bentsson – noko ho blir frikjent for av futen, prosten og 14 lagrettemenn etter at mannen hennar har teke saka til tings.³⁶³ Den som har skulda henne er Eline Vigdisdotter, og ho fær fyken frå bygdene deromkring. Bermod tok saka til tings som ein forulempa ektemann som fekk usanne rykte spreidd om kona si. Men kva var Eline sin agenda? Kvifor skuldar ho Åsne og ikkje Knut – eller både to? Knut er det ingen som spør, so retten stolar nok på Åsne sitt vitnemål og konkluderer med at Eline må ha hatt ei sak på Åsne frå gamalt. Kanskje var Eline ute etter Bermod – eller Knut? Eller kanskje ho berre ville krangle? Eller kanskje ho hadde heilt rett, men retten stolte meir på Åsne enn på Eline – med etternamn Vigdisdotter, altså ein uekte unge utan far.

Skilsmål i emning

Etter reformasjonen byrjar det koma fleire kjelder som syner at gjengifte blir godteke, og at skilsmål er vorte akseptert – rett nok ikkje lovfesta før i ekteskapsordinansen av 1589.³⁶⁴ Tord og Birgitte har vore gift – men på feil vilkår; det var ikkje "rett echteskaps band emellom" dei.³⁶⁵ Tord vitnar at han ikkje var møymannen til Birgitte likevel, og han hadde vorte pressa til å ekte henne – viss ikkje hadde han måtte betala presten. Han hadde sagt det var greitt, men det vart aldri stadfesta med handarband – og like etter for han til Bergen med ei anna kvinne. Denne for litt seinare til Nordlanda og låg med ein annan mann som ho fekk barn med. Alt dette blir til slutt prov for at det ikkje var rette ekteskapsband mellom Tord og Birgitte, og hovudsmann, erkedegn og åtte kannikar gjev dei begge fridom til å gifte seg med kven dei ville.

³⁶¹ DN VI-632 og 635, 11. august 1501 og 29. juni 1503.

³⁶² Me møter Torgeir ogso nokre år tidlegare, i DNI-947, 6. mars 1486, der han fær oppgjer etter drapet på far sin, Neri. Det er eit saftig dokument som går gjennom, replikk for replikk, kva som skjedde då Neri vart drepen – uforvarande av Torgeir Gunnarsson. Torgeir hadde kome i skade for å gje Neri banesår då han prøvde å gå mellom Neri og Hallvard Hergjullsson som krangla om dotter til Neri sine tenestejenteiegenskapar og ein båt dei hadde i lag nord på Vidda.

³⁶³ DN XXI-760, 12. april 1529.

³⁶⁴ Robberstad 1966: 48.

³⁶⁵ DN XII-611, 22. mars 1547.

Dette er ikkje ei direkte skilsmisse, men ei annullering og prov på at rett ekteskap aldri har funne stad – som me såg i saka til Ragnhild Toresdotter. Og det kan verke som fleire av aktørane handla medvete i strid med kristenretten den gongen giftarmålet vart inngått – sidan Tord vitnar at han vart pressa til ekteskap. Difor er det heller ikkje urimeleg å tru at det er Tord som har fått teke opp att saka – det er han som ville prove at han ikkje hadde vore møymannen til Birgitte – og han har visst at handarband skulle til om ekteskapet skulle vera gyldig. Han er ein lovskunnig partnar. I 1547 er det slutt på kyrkjestyre, men noko anna er ikkje kome i staden. Supplementet til kyrkjeordinansen av 1539, som kom i 1542, slær fast at stiftslensinnehavar og domkapitlet skal dømme i ekteskapsaker. Og det gjer dei her.

Frillelivproblematikken

Sjølv om straffa for frillehald vart strengare utover på 1300-talet, og den katolske kyrkja førde ein lang og hard kamp med sine egne om å innføre sølibatet, godtok ho på same tid det verdslege frillelivet på ein heilt annan måte enn hor, meiner Holtan.³⁶⁶ Dette av di frilleforhold ofte mest var som ekteskap å rekne – det einaste som mangla var kyrkjias velsigning. Talet på verdslege frillesaker i kjeldene er heller ikkje stort, truleg av di samfunnet langt på veg godtok dette, og det var difor vanskelegare å prøve å reise slike saker i rettsvesenet. Erkebisp Eiliv la ned forbod mot alt frilleliv i 1320-åra – eitkvart forhold skulle ha kyrkjias velsigning etter 12 månader.³⁶⁷ Men so seint som i 1517 tek Torbjørn opp ei sak som har gått ut over den tidlegare frilla hans, Ingeleiv, og ser til at ho – og han – fær retten sin.³⁶⁸

Slaget om det geistlege frillehaldet står i kjeldene på byrjinga av 1300-talet – dette kjem av dei aktive bergensbispane og at deira politiske handlingar er godt bevarte i Bergens kopibok. I fylgje Anna Elisa Tryti var det særleg bisp Arne (1305–1314) som kjempa for sølibatet og det regulerte samlivet mellom kvinner og menn.³⁶⁹ Frillelivet går utover stillingane til dei geistlege på ymist vis.³⁷⁰ Det verste var sjølvsagt å leva med friller, men ogso dei som heldt

³⁶⁶ Holtan 1996: 71.

³⁶⁷ Holtan 1996: 86.

³⁶⁸ DN XIII-179, 1517.

³⁶⁹ Tryti 1987: 179. Me finn ingen frillesaker i bisp Audfinn si styringstid (1314–1330), men Tryti (181) meiner dette må vera tilfeldig.

³⁷⁰ Frillesaker knytt til prestar som skulle leva i sølibat er ei kyrkjesak på anna måte enn dei andre kristenrettssakene. For i tillegg til at kyrkja kravde domsrett i seksuallovbrotssaker, hadde ho sjølvsagt ogso klare krav til intern justis og juridiksjon over egne tilsette. I pønitiariarkivet møter me mellom

seg i lag med eller vitja seg hjå frilleprestar, vart dømde av paven. På eit prestemøte i 1307 gjev bisp Arne klar melding om at no skal det vera slutt med alle friller. Prestane blir ikkje synleg skremde, og Arne reagerer med handling. Thomas på Nes i Oppstryn og alle prestane i Gloppen blir suspenderte og bannlyste om dei ikkje på få dagars varsel kvittar seg med frillene sine. I åra etter finn me fleire liknande saker.³⁷¹ I 1320 vart eit abbedisseval kjend ugyldig, sidan ein av prestane i valforsamlinga var ein frilleprest.³⁷² Då gjekk det altso utover ein tilsynelatande uskuldig tredjepart, nemleg den valde abbedissa, når paven skulle statuere eksempel. I mange av frillesakene kan me ane internkyrkjelege stridar og maktkampar. På same tid som kyrkja kjempa for sølibatet, kjem det føresegner om korleis frillene skal oppføre seg og kle seg og so bortetter – altso ei erkjenning av at frillelivet var utbreidd. Dette var særleg tydeleg etter 1350, då svartedaudens prestemangel gjorde mang ein dispensasjon mogeleg. I erkebisp Olavs provinsialstatutt frå 1351 kan det tyde på at prestar inngjekk former for sivile ekteskap, med bindande avtaler om gåver og plikter.³⁷³ Me skal sjå fleire prov i neste kapittel på at det vart synda mot sølibatskravet, og Erik Gunnes meiner det meir og mindre var ein akseptert sedvane gjennom heile perioden.³⁷⁴

Sjølv om dei fleste frille-sakene omhandlar prestar og livsførselen deira, skal eg her ta føre meg to ulike saker – ei geistleg og ei verdsleg. Når kyrkja sette inn sølibatstøtet på byrjinga av 1300-talet, kan det ha vore opportunt for ein aspirerande prest å hive seg med i bispane si frillejakt. I saka mot Peter på Os er det tydeleg at det er fleire røyster som talar i kyrkja.

Peter på Os vinn fram til slutt

Sira Peter på Os har ei frille som han fleire gonger er vorten beden om å kvitte seg med. Fyrste gong me møter saka er i juni 1338, og bisp Håkon i Bergen er lei av at ikkje Peter gjer som han seier. Han gjev Peter ei tredobbel kanonisk åtvaring om han ikkje sender frilla bort; det vil seia etter fem dagar blir Peter suspendert, etter fem nye dagar blir han ekskommunisert og etter

anna mange prestar som søker absolusjon for å ha vore valdelege, og i Sættargjerda høyer klerkamål (prestesaker) til kyrkja sin jurisdiksjon.

³⁷¹ *DN* IV-79, 16. oktober 1308, III-74 og 84, 17. oktober 1308 og 4. oktober 1309.

³⁷² *DN* III-119, 18. september, VII-93, 16. desember og I-162, 20. desember 1320.

³⁷³ *DN* IX-150, 23. august 1351; *NGL* III, II 13: 301–306; Tryti 1987: 473.

³⁷⁴ Gunnes 1982: 40.

endå fem dagar blir han avsett.³⁷⁵ Håkon har tydelegvis gjort som han truga med, for den 15. juni ber han vicarius Tore ved Fana kyrkje om å stevne den suspenderte Peter til Bergen den 18. juni.³⁷⁶ Og den 18. blir Peter fråteke Os beneficium.³⁷⁷ Seinast ein månad etter har Håkon, med samtykkje av domkapitlet sitt, innsett Torstein Knutsson til sokneprest i Os, og Håkon åttvarar ålmugen og Peter om å laga vanskar av noko slag, elles ventar bann: "... at han falle j bann af sealfuu værkinu ..." I tillegg gjev Håkon Torstein fullmakt til å ta over alt Peters gods, folk og lausøyre på fem dagars varsel.³⁷⁸ Anar me her at sira Peter var ein avhalden prest? Peter slær i alle fall attende mot bispen. Han klagar til erkebisp Pål, som gjev han medhald, og eitt år etter har erkebispens menn gjeve Os attende til Peter.³⁷⁹ Ogso Pål vender seg til Tore ved Fana kyrkje og ber han stemne for erkebisen, eller fullmektigane hans i Bergen, ein Jon prest, som med væpna makt hadde teke til seg kyrkja i Os. Kvifor det er Jon og ikkje Torstein Knutsson som har teke kyrkja frå Peter, går ikkje fram av dokumenta. Uansett – det er Peter som vinn fram, for 24. november 1339 erklærer bisp Håkon i Bergen at han har teke Peter til nåde att, og ålmugen skal lyde han som før.³⁸⁰

Denne saka tydeleggjer ein internkyrkjeleg maktkamp mellom soknepresten, bispen og erkebisen. Det iaugnefallande i fyrste omgang er jo at det er bispen, og ikkje erkebisen, som tilsynelatande er kristenrettens høgste vaktar. Me veit ikkje kvifor Peter vinn fram, men er det av di han og erkebisen er meir representative for tida og kyrkja, enn det bergensbip Håkon er – tredjemann som han er i rekkja etter rettskafne Arne og Audfinn? Anna Elisa Tryti meiner Håkon truleg hadde universitetsutdanning frå Frankrike, og Håkon "nøt pavestolens tillit og trolig også hadde bak seg en lengre periode med oppgaver fra pavestolen".³⁸¹ Men ho legg vidare til at han ikkje primært var styrt av ei rettsleg interesse, slik Arne og Audfinn var. Han var mest oppteken av kyrkjeøkonomien – og det kan sjå ut som om han ei stund ikkje greidde å skilja mellom kyrkjas og eigne konti.³⁸² Håkon la seg dessutan sjuk på slutten av 1330-talet og møtte ikkje opp på provinsialkonsila som Pål kalte inn til – ei sjukemelding Pål tvilte på, truleg

³⁷⁵ DN IX-110, [3.? juni 1338].

³⁷⁶ DN IX-111, 15. juni 1338.

³⁷⁷ DN IX-112, 18. juni 1338.

³⁷⁸ DN IX-113 og 114, 18. juli 1338. Det fyrste brevet, til innbyggjarane i Os, er forfatta på norsk – dei andre breva mellom Håkon og Peter er på latin. Bisp Håkon var ogso ein svært språkkunnig mann. Tryti 1987: 142.

³⁷⁹ DN IV-237, 19. juni 1339.

³⁸⁰ DN IX-119, 24. november 1339.

³⁸¹ Tryti 1987: 142, 120.

med god grunn.³⁸³ Erkebisp Pål på si side viser seg å vera ein vel so aktiv kristenrettsvaktar; han sender ut eit provinsialstatutt i 1334 der han omtalar og fordømer frillehaldet til prestane. Det er altso ikkje godt å seia kven som er mest oppteken av kristenretten – Pål eller Håkon. Me veit som sagt heller ikkje kvifor Pål har teke Peter si side i 1339, men det kan ha vore reine personmotsetnader, slik Holtan er inne på.³⁸⁴ Tryti meiner den mest nærliggjande forklaringa er at Peter hadde appellert saka si til den høgste domstolen i kyrkjeprovinsen.³⁸⁵ Men det forklarar ikkje kvifor Pål gjev Peter medhald. Eg stør meg difor til Holtan si forklaring, ei forklaring Erik Gunnes òg ser ut til å ty til.³⁸⁶

Groa Monansdotter – kvifor gifte seg?

Maktkamp kan ikkje vera med og forklare Groa Monansdotters frilleliv i synd. I 1317 møter me henne, ferdig sona og oppgjort med kyrkja, etter eit 23-årig liv i lag med Simon på Tangen.³⁸⁷ Er det rett og slett kjærleik? I so fall, kvifor gifta dei seg ikkje? Kva skulle vera grunnen til at lekfolk levde eit liv i synd? Kanskje må me snu det heile på hovudet og spørja kvifor *skulle* folk gifte seg – viss ein legg til grunn at lokalsamfunnet elles godtok samlivet. Eit giftarmål ville vera avhengig av økonomi, alder og skyldskap. Det har støtt vore dyrt å gifte seg,³⁸⁸ heldt Groa og Simon ugift i lag av di dei ikkje hadde råd? Er det rimeleg å tru at fatigfolk slapp lettare unna enn rikfolk om dei levde i synd – både av di dei ikkje hadde midlar å bøte med, men òg av di det var ein slags aksept for at medgifta vart uoverkomeleg? Med andre ord – er det greitt at dei bryt kristenretten om dei er fatige nok?

Groa angra – og tok sjølv saka si til tings. Ho ville gjera bot og bad audmjukt om å bli løyst frå bannet ho var sett i. Og domsmennene såg i nåde til henne. Slik kan me ogso sjå Groa sjølv som ein kristenrettens vaktar. Det er ikkje nemnt noko om eventuelle arvingar, so det verkar som den einaste strategiske tanken kan ha vore å gjera opp med Gud før livet etter døden. Og det er jo strategisk nok. Holtan nemner at denne saka er det einaste dømet i diplomatariet på at bannlysing er nytta mot lekfolk, og ho meiner dette gjev grunn til å tru at

³⁸² Tryti 1987: 158 f.

³⁸³ Tryti 1987: 161. No skal det ogso seiast, i rettferdsnamn, at Håkon skjerpa seg utover i ombodsperioden sin. Tryti 1987: 164.

³⁸⁴ Holtan 1996: 80.

³⁸⁵ Tryti 1987: 182.

³⁸⁶ Gunnes 1982: 27 f.

³⁸⁷ DN II-128, 13. august 1317.

frillesaker mellom lekfolk sjeldan kom til tings.³⁸⁹ Kyrkja var mest oppteken av sine egne, og lekfrilleliv vart av mange oppfatta som likestilt med ekteskap – i alle fall so tidleg på 1300-talet. Men som tidlegare nemnt – so seint som i 1517 møter me Torbjørn som gjer opp for frilla si, so omgrepet – og skikken – heldt seg godt i live seinmellomalderen igjennom. Ogso dette styrkjer teorien om at frillehald var mykje godt akseptert.

Åtak er beste forsvar

Som me såg i saka mot Peter på Os var det ikkje uvanleg med internkyrkjeleg strid og maktkamp. I Peter sitt tilfelle var brotsverket ope – men det var tydelegvis ulike syn på kva slags konsekvensar det skulle få. Klosterbror Robin på Selje, derimot, vart skulda for å ha liggje med ei gift kone, noko han nekta på. Den som sette fram skuldingane var Kolbein, vicarius for sira Aslak på Selje.³⁹⁰ Kva for motiv han hadde er ikkje godt seia – kanskje var det pure sanninga? Eller so har desse geistlege kome opp i ein strid, og eit effektivt åtak er å skulde nokon for hor. Bergensbisp Håkon pålegg abbeden i Selje-klosteret, Jon Eindridsson, om å finne ut or saka. Kan ho ikkje provast, krev Håkon motprov. Og viss ikkje abbeden vil ha noko med saka å gjera, skal han koma direkte til bispen. Uansett skal ikkje Robin straffast utan prov. Dette syner indrekyrkjeleg kamp, men ogso ein bisp som prøver å styre mellom ulike interesser og personar – og ei sak som syner kva som er rette tenesteveg. Bispen ser ut til å ta fleire omsyn; til kristenretten, som det blir undersøkt på grunnlag av, til rettstryggleiken og til personvernet. Her tek Håkon fram fleire sider enn i saka mot Peter, han er både ein kristenrettens vaktar og ein organisatorisk strateg, noko som underbyggjer at han hadde to i seg til noko meir enn økonomisk snusk, han òg.

(VI) Og no skó alle syndesåline fram for dommen stande – skaden er skjedd, kristenrettsbrotet er gjort

Ein del av kjeldene er, som eg før har nemnt, *registerdokument* – slik som rekneskaps- og jordebøkene. Dei kan ikkje fortelja noko vidare enn at eit kristenrettsbrot er gjort, og sjeldan finn eg personane att i andre kjelder. I tillegg er det ogso ein del av diplomaterialet som berre

³⁸⁸ Landslova (V 24: 95) sette todagens grense for gjestebod, slik at det ikkje skulle bli so dyrt.

³⁸⁹ Holtan 1996: 87.

³⁹⁰ DN X-31, 27. oktober [1338].

stadfester eller avgjer om noko har gått føre seg eller ikkje. I desse sakene er det soleis vanskeleg å finne klare spor etter aktørane sine motiv, men somme av dei har noko ved seg som gjer dei verke å kikke litt nærare på.

Erling og Roald – bygda tek ansvar

På Ringsaker i 1348 møter me Erling som betalar bøter for eit legemål med verdiane han fekk etter forliket om drapet på bror sin.³⁹¹ Dokumentet er både eit drapsforlik og eit horoppgjer. Det var eit alvorleg brotsverk Erling gjorde, incestuøst hor, då han låg med syster til kona si. Då bota for brordrapet, 4 1/2 øyresbol i Vræstodum, hadde kome til Erling, gjekk den same gardparten vidare til Amund Eiriksson, festarmannen til ho Erling låg med. Tidlegare var Erling dømd til å betala Amund 7 merker gull for brotsverket – desse vart no altso likna til 4 1/2 øyrebol i Vræstodum-garden. Resten av bota gav Amund avkall på, står det i dokumentet, for at Erling skulle halde drapsforliket og ikkje søkje å skade onkelen til Amund. Dette er ein svært stor differanse³⁹² – so anten hadde Amund so mykje eige at han kunne avstå verdiane utan vidare, eller so var alternativet til ei minneleg løysing svært dårleg. Var Erling kanskje ein hissig mann? Det me i alle fall ser er korleis pragmatikken rår – ulike saker blir handsama i lag, hesthandla kanskje, for å smørja gnissingar i bygdesamfunnet og finne løysingar som fleire kan leva med. Det blir ogso gjort klart kvar verdiane er festa, slik at odelsjorda i neste omgang kan hentast inn att. Kristenrettens vaktarar har talt før – i den tidlegare *domen* mot Erling, so i dette dokumentet kan det verke som det er bygdesamfunnets strategar som opererer.

Ein annan som har drive incestuøst hor og liggje med syster åt kona, er Roald Petersson.³⁹³ Han er gift med Ingeborg, og systera heiter Randi. Dette dokumentet frå 1411 er ei salskontrakt mellom Roald, Jon Gunnarsson, mannen til Randi, og Botild Amundsdotter på eine sida og bisp Jakob i Oslo på hi. Roald, Jon og Botild sel ein del av gardane Broarud og Belgen til bisp Jakob, det vil seia; Roald gjer opp for horeriet sitt, Jon Gunnarsson gjer opp for kona si, medan Botild Amundsdotter sel. Men kven er ho? Truleg ein medeigar som "berre" sel

³⁹¹ DN III-258, 28. mai 1348.

³⁹² 1 mark gull tilsvarar 8 merker forngilde, altso 7 merker gull er 56 merker forngilde. Samstundes var det 8 øyre i 1 mark, dvs 4,5 øyresbol blir 0,56 markebol. Før 1349/50 var kjøpeverdien på breibygdene på Austlandet mellom 18–20 merker forngilde pr markebol, altso skulle 4,5 øyresbol ha kosta 11,25 forngilde merker. At Amund då gav opp heile (56–11,25) 44,75 merker for å halde forliket med Erling høyrer relativt urimeleg ut, so det kan vera feilkjelder ute og går her... For verdiutrekning, sjå Steinnes 1936: 85–154.

sin del av garden, medan dei andre gjer opp for hor. Soleis er dokumentet både ein salskontrakt og ei kvittering for at horsaka er oppe og avgjort, og nok eit døme på at fleire saker blir ordna samstundes. Både Ingeborg og Randi samtykte i avtala, og brevskiparane, ein korsbror og to lagrette menn, understrekar til slutt at denne settargjerda er gjort på kyrkjjas vegner, ikkje på kongedømet sine. I 1411 var altso kyrkjestrategar på plass i Våler for å markere jursidiksjonsrett.

Torleif og Tora – retten tek ansvar

Torleif Torleifsson og Tora Torgilsdotter har fått barn i lag utan å vera gifte.³⁹⁴ Torleif blir i 1458 dømd til å betala åtte merker gull i bøter til Torgils Gunnarsson, far til Tora – som rettmessig er den som skal ha bøtene for legemålet. Det er han som har teke saka til tings. Torleif fått trekt frå to merker "fore gudz sculdh" og av di han var so fatig, og for den tredje mark gull måtte han gjera pilegrimsreiser til Vadstena, Varne og Trondheim. Tolvmannsdomen gjev ogso klare instruksar for når han skal betala dei åtte merkene til Torgils. Kvifor har Torgils teke Torleif til retten? Han er fornærma på det grøvste i sin eigen gard, "vm skadha ok hoon ær honum war giort j sielf sins heymele", og er soleis strategen som vil rette på æra både til dottera og seg sjølv på slektas vegner. Men han vil òg ha pengar, og spørsmålet blir kor mykje dyden kan kompenseras med. Landslova seier at ein tolvamannsdøm skal avgjera kva botsinnkrevjaren er "vel hædret med".³⁹⁵ Det gjer dei i denne saka, åtte merker gull er mykje, men det er samstundes interessant å sjå korleis rettsapparatet brukar skjønn overfor Torleif og tek eit sosialt ansvar.

Eiliv Arnesson Korte – erkebispem tek ansvar

Erkebisp Eiliv var ein aktiv pavens tenar tidleg på 1300-talet. Han sende tre syndige lekmenn i veg på eigahand til kuria for at dei skulle få absolusjon for syndene sine. I alle fall ein av desse var ein horkar; etter broren var død hadde han delt seng både med kona si og med enka etter broren. Eiliv seier i fylggebrevet at straffa i Noreg for slikt incestuøst hor var "landsforvisning,

³⁹³ DN V-478, 11. desember 1411.

³⁹⁴ DN III-841, 12. januar 1458.

³⁹⁵ *Magnus Lagabøters Landslov*, IV 30 (29): 70.

om det blir kjent".³⁹⁶ Tyder det at Eiliv opererte i løynd for å få mannen absolvert, slik at han ikkje skulle bli hive ut or landet? I so fall må me gå ut frå at det var ein kar med ei høg sosial stilling. Det kan me truleg slå fast uansett, sidan han la i veg til Roma – det var ikkje nett billeg. Ville Eiliv gjort dette for kven som helst, hadde han personleg omsut for syndesåline i bispedømet sitt, eller var syndaren ein som stod han nær? Eller hadde han kanskje betalt seg til nærleik til erkebisen? Me veit ikkje, men Eiliv tok i alle fall ansvar for karen, og ba storpenitensiaren til paven sende med han heim eit vitnemål om at han var absolvert. Saka er eit godt døme på korleis Pønitensariatet fungerte; fyrsteinstansen, den lokale bispen eller provinsiale erkebispen, skulle avgjera skuld og straff, medan kuria berre utførde den formelle absolusjonen og eventuelt dispensasjonen.

Ketil Drengsson – slekta tek ansvar

Det er ikkje uvanleg å møte saker der ektemannen må gjera opp for kona sine synder, som Jon Gunnarsson gjorde for Randi sitt hor, men i Ketil Drengsson sitt tilfelle er det andre delar av slekta som blir mobilisert. Ketil må i 1457 stå til rette for syndene åt bror sin.³⁹⁷ Broren har hatt eitt eller anna på gang med ei dame, "thet malemne som hans broder var til lakth vm æino picho", og i dette dokumentet blir Ketil fri for påtale – på kongedømetts vegner. I motsetnad til førre saka om Roald og Randi i 1411 – 46 år tidlegare – er det her kongsmakta som dømmer, eit døme på at Riisøy har rett når ho hevdar at kyrkja ikkje vann meir og meir domsmakt, men at det var ein kamp mellom kyrkje og stat om jurisdiksjonen i kristenrettssaker seinmellomalderen i gjennom.³⁹⁸ Kor den synduge broren er vorten av, er det ingen som veit.

Brynhild – modig åleinemor tek ansvar

På lagtinget i Bergen same året som Ketil blir kvitt og fri, stemner Brynhild Hedinsdotter presten Benkt Pust for ran og valdtekt mot henne og familien.³⁹⁹ Han møter ikkje opp til doms og pådreg seg alvorlege skuldingar. Me finn ikkje mange valdtektssaker i diplommatariet, sjølv om det er liten grunn til å tru at det ikkje ogso den gongen skjedde slike overgrep. Dei få andre valdtektssakene er stort sett meir generelle og handlar om overgrep frå embetsmenn. I ljøs av

³⁹⁶ *DN XVIII-9/RN IV-920–922*, [1309–1332].

³⁹⁷ *DN I-843*, 1457.

³⁹⁸ Riisøy 2000.

det er det dessto modigare av Brynhild å ta saka til retten – det er ingen spor av mannen hennar eller mannlege frendar, ho levde truleg åleine med ungane. Valdtekt er regulert i fleire av kristenrettane og Mannhelgebolken i Landslova – der er det definert som ubotamål.⁴⁰⁰

Ein annan overgripar – Svein Igulsson

Me veit ikkje om Benkt Pust blir dømd – han fekk fleire sjansar til å møte opp med fritt leide, men han skjønte truleg kor alvorleg skuldingane mot han var. Lekmannen Svein Igulsson frå Stavanger hadde ogso gjort alvorlege brotsverk; fleire gonger har han liggje saman med si eiga dotter.⁴⁰¹ I 1476 søkjer han paven om absolusjon frå si incestuøse horsynd og dispensasjon til å taka opp att ekteskapet sitt – og fær det.⁴⁰² Saka er spesiell – i alle fall møter me ingen liknande saker i det norske materialet i Pønitiensariatet. Eit interessant spørsmål ho reiser er i kva grad den lokale kyrkja, som altso skal avgjera *skuldspørsmålet* før folk søkjer paven om absolusjon og dispensasjon, oppmodar ekteskapsbrytarar om å halde fram ekteskapet etter dei har gjort opp for seg. Eg finn ikkje Svein att i diplomatariet, men i Pønitiensariatet står det at han tidlegare er fengsla for incest-syndene sine. Det er fyrste gong me finn fengselsstraff for eit slikt brotsverk. No kan det vera mange feilkjelder mellom den straffa han fekk og det som står i supplikkavskriftene i Vatikanet, men det verkar rimeleg at Svein blir stilt både for verdsleg og kyrkjeleg rett i denne alvorlege saka. Det skal vel godt gjerast å argumentere for at Svein var ein from mann når ein ser på kva synder han hadde gjort, men han hadde i alle fall sopass respekt for kristenretten eller kyrkja at han går til det steget å be om å få legalisert samlivet sitt med kona. Eller kanskje det var ho som kravde det – kanskje ho var ein kristenrettens vaktar?

Larens Jakobsson – offer for vikarierande motiv?

Det er ogso syndens pøl som har gjort lensmann Larens Jakobsson redd for sitt jordiske gods og liv. Ikkje sin eigen pøl, men sonens – han har liggje med ei dame (hustru Karins dotter på Holme eller hustru Karin, dotter på Holme), og i 1511 er Gaute og Olav Galle etter han. Larens ber Henrik Krummedige om vern, for det hjelper ikkje mot Gaute og Olav at han har fått

³⁹⁹ DN XXI-487, 1457.

⁴⁰⁰ Riisøy 2000: 29.

⁴⁰¹ Difor høyrer ogso denne saka til her, og ikkje under delkapittel (V) Kjærleikens ferjereiser. Dette er eit overgrep, og ikkje ei sak der tre meir og mindre likverdige partar har brote kristenretten.

⁴⁰² PØ 24/108v, 22. mars 1476. Jørgensen og Saletnich 2004: 93.

vernebrev hjå kongen i Oslo.⁴⁰³ Det hardnar tydelegvis til i rettsoppfattinga kring kristenrettsbrot. No kan det vera heilt personlege og/eller økonomiske årsaker til at Olav og Gaute er ute etter lensmann Larens og sonen hans. Men det er truleg også eit døme på at hor og legemål på ingen måte blir sett mildt på i reformasjonshundreåret, og at slike brotsverk blir nytta som legitimeringsgrunnlag for ulike handlingar og maktutøving – som me såg i saka om Nils og Lucie.

To reformasjonsforvarsel – og kampskrift for Kristian 2.?

Hans Michelsson innrømer i 1527 at han har hora med Gertrud og er ein syndar, og han godtek påtale og straff.⁴⁰⁴ Hans er saman med Sigbrit Willums Kristian 2.s næraste rådgjevar og støttespelar – framståande i borgarskapet og overtydd lutheranar.⁴⁰⁵ I omstendelege ordelag er han audmjuk og angrande overfor kong Kristian, men han tykkjer likevel kongen går hardt fram mot han. Ein må spørja når ein les desse omfangsrrike breva (ti sider) frå Hans til kongen; kvifor slikt behov for offentleg angring? Hans har sjølv sagt interesser av å ha eit godt personleg tilhøve til kong Kristian, men denne sjangeren av angrande, brevskrivande syndarar er definitivt ganske ny i dei kjeldene eg har sett på. Ordbruken hans er nærast religiøs i omtale av kongen – kongen er som ein gud på jorda. Reformasjonen er i emning. I tillegg kan brevet lesast som eit subtile kampskrift for Kristian 2. – ved å kalle han konge (han var vitterleg ikkje det i 1527) og hylle han på denne måten, er brevet eit innlegg i maktkampen om det dansk-norske dobbeltmonarkiet på 1520- og 30-talet.

Eit anna døme på lojalitet og ynske om råd frå "kong Kristian" i kristenrettsspørsmål, er 1529-brevet frå presten Jens Michelsson, kongens kapellan.⁴⁰⁶ Brevet er i same ordrike og audmjuke stil som det førre; Jens har rådført seg med Gud, og no er det kongen det står på. Han har kome fram til at han har lyst og vil gjerne få gifte seg. Den praktisk-teologiske analysen hans er at ekteskap og hustru er eit effektivt middel, eit prevensjonsmiddel, mot synd. For sjølv om han erkjenner at han har lyst, trur han at ekteskapet er med og avgrensar attråen. Han er so oppteken av dette at ein må lure på om han sjølv har levd i synd og no treng til rensing – eller om han berre har opplevd so mykje av det rundt seg. Jens meiner Gud har innsett ekteskapet for

⁴⁰³ DN II-1040, 26. oktober 1511.

⁴⁰⁴ DN XI-476, 14. november og 479, 13.-14. desember 1527.

⁴⁰⁵ Benedictow 1977: 304–306; Hamre 1998: 95 f, 98, 208, 433.

at det er noko bra og godt, det er viktigare med ekte kjærleik enn godt svogerskap og stor rikdom, og han har bede Gud sjå etter ei hustru for seg – ei som kan vera "en legedom och middell emod sōnden och en stōrkelse emod diefuelsens anfictinge". Brevet er beint fram forfōrande lesing, og som det fōrre varslar det reformasjonens kome. Jens og Hans er kyrkjias og kristenrettens vaktarar, men dei kjenner tydelegvis kvar tidsānda ber, og det kan verke som dei er strategisk til stades i forkant av det som skal koma. Og strategisk til stades for kongesemnet sitt.

Kjetil Amundsson – papadalt og storlygar frå 1547?

Heilt til slutt i dette kapitlet skal me møte Kjetil som, uvitande om slektskapet, har liggje med morsyster si og syskenbarnet sitt på farssida.⁴⁰⁷ Legemålet blir omtala som kjetteri. Faren Amund har betalt bøter; ikkje nok med det, han har måtte gje frå seg garden – til presten. Dette er eit spørsmål om truverde, som i saka til Ingjerd Erlendsdotter og Arald Kane. Kor sannsynleg er det at Kjetil var uvitande om slektskapsrelasjonane mellom seg og desse kvinnene? Men den einaste måten å redusere bōtene og straffa på er jo nettopp å argumentere med at han handla i god tru. Det går ikkje fram av dokumentet kor vidt retten har teke med desse påstandane i straffeutmålinga, brevet er ein salskontrakt for garden, men det syner at både Amund og Kjetil har prøvd seg på stratgisk vis – og soleis kan dei til slutt stå som gode døme på dei mange handlande aktōrane me har møtt i dei seinmellomalderlege kristenrettssakene so langt.

⁴⁰⁶ DN XVIII-561, 8. august 1529.

⁴⁰⁷ DN XI-672, 28. juli 1547.

5 DET KAN BLI BARN AV DET

– SEKSUALLOVBROT MED UEKTEFØDD RESULTAT

Me har sett korleis den katolske kyrkja utvikla læra om at seksuelt samkvem einast er til for reproduksjon. I tillegg til at samlege skulle skje innom ekteskapet, var det eit mangfald av reglar for kor og når ein kunne liggje med kvarandre. James A. Brundage har laga denne modellen: "The sexual decision-making process according to the penitentials."⁴⁰⁸ (Neste side.)

Og ynskt eller ikkje; ungar kan bli resultat av seksuelt samkvem, uansett om dei er avla i lovlege former og stillingar eller ikkje. Kravet om å vera ektefødd i gyldig ekteskap kom med kanonisk rett – og inn i Magnus Lagbøtars landslov.⁴⁰⁹ Det streid delvis med innarbeidde arvereglar i landskapslovene, og mellom anna difor kom det fleire rettarbøter i hundreåret etterpå som avklarte og utdjupa usemje og stridstema.

Dei uekte ungane som kom i klemma *før* det vart snakk om arv, var dei gutane som hadde ambisjonar om å bli prestar. Det er den største gruppa i dette kapitlet, og heile 98 av sakene om uekte fødsel er enkeltsaker om presteemne. I motsetnad til i førre kapitlet, med ulike aktørar og mangfaldige motiv for å ta kristenrettssaker til tings og til torgs, møter me her ei relativt einsarta aktørgruppe med tilsynelatande innlysande motiv; dei ynskte seg arbeid og inntekter av dette. Det er likevel ulike interesser og meir og mindre strategiske aktørar ogso i desse sakene.

Brorparten av sakene, særleg dei frå pønitiariarkivet, er korte og konsise stadfestingar av at klerk eller skolar eller diakon den og den har fått dispensasjon for fødselsfeilen sin. Men ogso i denne saksgruppa er det ein del dispensasjonar som blir grunnjevne. Sume gonger er det mangel på prestar, og som venta er det fleire slike saker rett etter svartedauden, då mange geistlege måtte gje tapt for pesten. Men ogso grisgrendte strok og fatige len blir tillagt vekt når ein bisp, for det er særleg han, argumenterer overfor paven at det trengst fleire geistlege. Stundom er det den politiske situasjonen som er hovudårsaka, anten i ein overeinkomst mellom kyrkje og statsmakt eller av di ein nuntius skal på tur – og då er det greitt å ha gjort unna nokre dispensasjonar.

⁴⁰⁸ Brundage 1987: 162. Mi omsetjing.

⁴⁰⁹ *Magnus Lagabøters Landslov*, V 7, 10: 81 f; Robberstad 1966: 58, 66; Salonen 2001: 193.

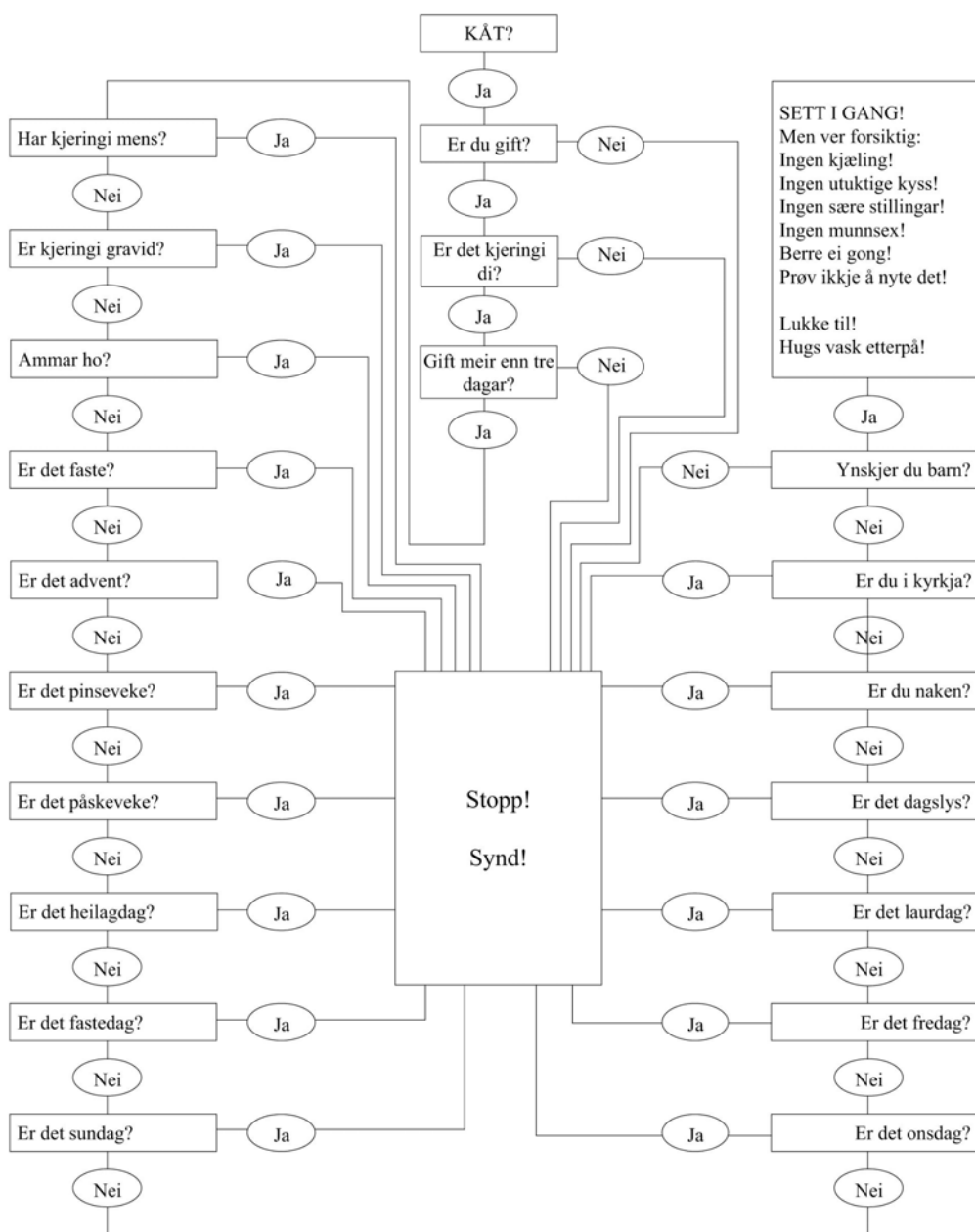

Sjølv om materialet av presteemne er overveldande, ser det også ut å vera andre som har interesse av kristenrettssaker der uekte fødsel er tema. I desse verdslege sakene blir det avgjerande spørsmålet: *Kvifor* er det viktig å avgjera ekte og uekte skyldskap, om det ikkje er for arv? Finst det andre sosiale, økonomiske og kulturelle motivasjonar for å ta slike kristenrettssaker til tings og til torgs?

(I) Uektefødde presteemne og prestar som vil stige i gradane

Dei uektefødde presteemna kunne søkje om dispensasjon på to nivå; fyrst for å bli prest, so for å stige i prestegradane. Den heimlege bispen kunne dispensere dei som ynskte eit lågare presteombod, *ordines minores*, med eit beneficium utan sjelesorg, *sine cura*. Men ville ein ha høgare ombod og rett til beneficium med sjelesorg, *cum cura animarum*, måtte ein heilt til paven.⁴¹⁰ Dispensasjonane var både enkle, *in prima forma*, og utvida, *de uberiori gratia*. Den enkle dispensasjonen gav høve til eitt sjelesorgsbeneficium, medan den utvida gav høve til to eller stundom tre. Mange geistlege nytta seg av denne retten til å søkje etter fleire beneficium ved hjelp av pavelege provisjonar, og det har med rette vorte trekt fram som eitt av fleire døme på korleis kuria i seinmellomalderen tileigna seg beneficium i lokale kyrkjer. Per Ingesman meiner dette likevel må sjåast som eit døme på dei gesitlege sin *bruk* av pavestolen, meir enn det er eit døme på *inngrep* ovafrå pavestolen i tilsettingsprosessar i lokalkyrkjelege ombod.⁴¹¹ Ogso Ludwig Schmugge peikar på korleis dette var ein veg inn til dei kyrkjelege eigedomsomboda, for uektefødde som elles vart diskriminerte både i det kyrkjelege og verdslege samfunnet.⁴¹² I tillegg til at einskildpersonar jamnt og trutt søkte dispensasjon, var ogso kyrkja, ved bispane og paven sjølv, aktive aktørar i tider med generell prestemangel. Og det var det ofte – til dømes rett etter svartedauden. Då finn me fleire døme på nuntiusar som grunna pesten blir sende ut på hasteoppdrag med generelle dispensasjonsløyve frå paven.⁴¹³

I sakene om uektefødde presteemne blir problematikken kring dispensasjonsmyndet til paven synleg til fulle. Alle som søker paven fær dispensasjon for fødselsfeilen sin – sjølv om han i sume tilfelle ber dei lokale geistlege styresmaktene finne ut om søkjaren er skikka. Det er det same som me har sett med ekteskapsdispensasjonane – det er dei lokale geistlege som skal undersøkje og avgjera dei faktiske tilhøva, paven skal berre dele ut dispensasjonen og absolusjonen. Paven gav altso *høve til*, ikkje *rett til* ombod.⁴¹⁴

I ekteskapsdispensasjonane er det eit interessant skilje mellom før og etter – søkte partnarane dispensasjon *før* dei hadde synda eller *etter*? For dei uektefødde presteemna er ikkje det

⁴¹⁰ Ingesman 2001: 144 f. I Pønitiariatet finst ogso kvinnelege dispensasjonssøklarar – det var nonner som ynskte forfremjing i den geistlege karriera. Men i det norske materialet er det ingen kvinner – heller ikkje i det svenske og finske. Salonen 2001: 350.

⁴¹¹ Ingesman 2001: 148.

⁴¹² Schmugge, Hersperger, Wiggenhauser 1996: 192.

⁴¹³ DN VII-230, 18. juli 1351 og VI-234, 31. mars 1357.

⁴¹⁴ Ingesman 2001: 148 f.

ei like sentral problemstilling, sidan det var fullt mogeleg å vera prest på eit lågt nivå sjølv om du var uektefødd. Mange hadde soleis allereie ei stilling når dei søkte om dispensasjon for ei høgare – ein slags søknad om personleg opprykk. Men i nokre tilfelle møter me dispensasjonar for prestar som har teke seg til rette oppover i systemet før dei fekk klarering frå paven.⁴¹⁵ Det borga i utgangspunktet for ekskommunikasjon, og før dei då kunne gå vidare måtte dei i tillegg be om absolusjon frå paven – før dei på nytt fekk dispensasjon.⁴¹⁶ Denne prosessen kan me fylgje i fire ulike dokument, alle datert 6. oktober 1382, for presten Nigellus Obrolchan på Sudrøyane.⁴¹⁷ Pave Clemens VII absolverer han fyrst for den inhabiliteten han har pådrege seg ved å ha to kyrkjelege ombod og pålegg han å seia frå seg det eine. So fær Nigellus dispensasjon frå det alminnelege forbodet om å ha fleire beneficium og fær løyve til å ha to i tillegg til dei han alt har (!), og dessutan kan han få byte ut beneficia sine med andre. I det tredje og fjerde brevet pålegg paven tre geistlege å innsetja Nigellus i kanonikat og prebende i domkyrkja i Argyll og i eit sokneprestombod på Sudrøyane – vel og merke etter at Nigellus fyrst har sagt dei frå seg. Det er tydeleg at alt skulle skje i rett rekkjefylgje, og at det var ulike og uavhengige avgjerder paven gjorde. Og kvart brev kosta pengar – og gav paven inntekter.

Sjølv om den indrekyrkjelege striden om sølibatet kjem tydelegast fram i kjeldene mine på tidleg 1300-tal, er eitt av dei mest handfaste resultata av prestanes frillehald tydelegast frå 1430-talet. Det er utover i dette hundreåret me særleg møter dei illegitime ungane som vil ha fødselsfeildispensasjon frå paven. No seier det fyrst og fremst noko om korleis kuria etterkvart hadde bygt opp ein administrasjon for denne type saker – slik at me kan møte dei i kjeldene. Og brorparten av kjeldene i denne kategorien er frå pønitenariatarkivet og vil fylgjeleg seia noko om tida mellom 1450 og 1523. I Vatikanet gjorde dei jobben sin skikkeleg, det vil seia at dei førde opp kva slags foreldre dei uektefødde presteemna hadde, og slik fær me veta noko om kva for samband det var mellom seksuallovbrytarane i Noreg mot slutten av seinmellomalderen.⁴¹⁸ I fylgje Inger Holtan var det fram til 1350 omlag 200 personar som fekk

⁴¹⁵ DN VII-313, 314 og 315, 6. og 15. oktober 1382.

⁴¹⁶ Ingesman 2001: 145.

⁴¹⁷ DN VII-313 og 314; RN VII-1046 og 1047, 6. oktober 1382.

⁴¹⁸ Stort sett gjorde dei jobben sin. I sju av dokumenta frå Pønitenariatet står det inkje om den sivile statusen åt foreldra – dokumenta er berre førde opp under *defectum natalium*.

dispensasjon for fødselsfeila sine, og av desse var 60 prestesøner – altso vel ein fjerdedel.⁴¹⁹ La oss sjå koss det såg ut mot slutten av seinmellomalderen:

1) Gift mor og ugift far – *de coniugata et soluto*. Me finn berre eitt dokument som fortel om ei gift mor og ein ugift far; foreldra til klerken Johannes Lachlanni MacSyngone frå Sudrøyane.⁴²⁰ Det er ikkje so overraskande, eit slikt forhold var svært lite sosialt akseptert. At menn heldt friller har me sett var ganske greitt, men gift kone og ugift mann var mykje verre – eg har heller ikkje mange andre døme på det i resten av materialet mitt. Det er heller ingen døme i materialet på forhold mellom gifte kvinner og prestar.

2) Ugift mor og gift far – *de soluta et coniugato*. Dette er heller ikkje so vanleg – det finst eitt dokument i Pønitiensariatet og eitt i diplommaterialet. Begge handlar om geistlege på Sudrøyane som ynskjer seg høgare prestegradar – den eine, subdiakon August, skulle jamvel i 1426 bli bisp over Sudrøyane.⁴²¹

3) Ugift mor og ugift far – *de soluta et soluto*. Denne gruppa er høvesvis stor med 39 dispensasjonssøknader, og her kjem det til syne ein stor del meir og mindre lause forhold det har vorte ungar av. Me må gå ut frå det er heile spekteret av foreldre; alt frå dei som ikkje hadde råd til å gifte seg eller ikkje rakk å gifte seg, til dei som ikkje kunne gifte seg, grunna skyldskap. Nokre er trulova, andre er uheldige.

4) Ugift mor og geistleg – *de soluta et presbytero*. Den største gruppa – som tel 62 dokument og utgjer opp mot 60 prosent av alle tilfella⁴²² – er den som samlar dei ungane som har ein prestefar og ei ugift mor. Ho stadfestar nok ein gong at gjennom heile seinmellomalderen har mange geistlege eit aktivt sexliv – kyrkja kjempar med andre ord ein tung kamp for sølibatet. Kvifor er denne gruppa so mykje større enn den med gifte menn og ugifte kvinner? Det kan fortelja oss noko om at det er særleg prestar som held friller – lekfolk gifta seg rett og slett. Men det er truleg betre som døme på at son fylgjer far; prestesøner var av dei som hadde sosiale og økonomiske mogelegheiter til å bli prestar – og abbedane ser ut til å ha vore særleg ivrige med å sende fram sønene sine.⁴²³ Samstundes var det kanskje ogso einaste utvegen for dei, sidan dei ikkje kunne arve faren om han ikkje ættleidde dei. Altso – det var nok av uekte

⁴¹⁹ Holtan 1996: 110.

⁴²⁰ PØ 15/279r, 7. august 1467. Jørgensen og Saletnich 2004: 119.

⁴²¹ PØ 21/179v, 26. august 1472 (Jørgensen og Saletnich 2004: 123) og DN XVII-447, 19. juni 1426.

⁴²² Ogso for andre område ser dette ut til å vera presenten. Salonen 2001: 200. I Finland, derimot, er talet so høgt som 86 prosent. Salonen 2001: 352.

ungar fødde av ei ugift mor og ein gift far, men sjansane for at dei skulle bli prestar var langt mindre enn for dei uekte prestesønene.

Kven ville paven dispensere?

Gjennom heile seinmellomalderen ser det altso ut til at ein stor del av dei uektefødde presteemna var søner av geistlege. I tråd med utviklinga av sølibatskravet ynskte paven i utgangspunktet å ikkje dispensere prestesøner, sjølv om den fyrste dispensasjonen, som blir gjeven allereie i 1217, er til Håvard presteson. Pave Honorius III gjev erkebisp Guttorm i Nidaros fullmakt til å dispensere kannik Håvard, slik at han kan vigslast til bisp i Bergen. Men helst skulle du berre vera sovidt uekte, det vil seia fødd av ugift mor og ugift far. Utover 1200-talet var paven tydeleg på at det var uaktuelt med dispensasjon for presteemne som var fødde i hor eller ved incest, av klostergeistlege eller prestar. Men ettersom prestemangelen blir større og større, måtte han i praksis slakke på krava utover i seinmellomalderen.⁴²⁴ Det er ei slags utvikling frå teori til praksis, frå dei ideala kristenretten trekkjer opp til den reelle rekrutteringssituasjonen som speglar den mislukka sølibatspolitikken; på 1200-talet dispenserer paven ikkje prestesøner, medan på 1400-talet er det det mest berre prestesøner ein finn i dispensasjonskjeldene. Eg finn eitt einaste døme i kjeldene på at paven *ikkje* har gjeve dispensasjon, og det er i saka til abbed Birger frå Tautra. Pave Clemens IV godtek i 1265 ikkje Birger som ny erkebisp i Nidaros.⁴²⁵ Det står ikkje kva slags foreldre Birger hadde, men det er ikkje sikkert det hadde hjelpt om han var fødd av ugifte foreldre, sidan det var slikt eit ombod som erkebisp det galdt. Erkebispestolen var trass alt det høgste geistlege ombodet i provinsen. I 1338 gjev pave Benedikt XII stavangerbisp Eirik høve til å vigsle klerken og prestesonen Tore Jonsson, men han må ikkje få beneficium ved domkyrkja.⁴²⁶

Eit døme på at paven lenge var motviljug til å dispensere prestesøner, finn me i 1323, då Johannes XXII understrekar at det er ugifte foreldre sine born han gjev erkebisp Eiliv høve til å dispensere.⁴²⁷ Eiliv har argumentert med at han manglar dugelege geistlege. I ein supplikk

⁴²³ Salonen 2001: 200 f.

⁴²⁴ Holtan 1996: 107 ff; Brundage 1987: 537.

⁴²⁵ DN VI-33, 18. mars 1265.

⁴²⁶ DN VII-148, 19. april 1338. Men nær 100 år etter, i 1426, fekk som før nemnd August bli bisp på Sudrøyane.

⁴²⁷ DN VI-111, 10. februar 1323.

til pave Clemens VI frå erkebisp Arne Einarsson i 1346, skil Arne mellom prestesøner og uektefødde – han ber om å få ordinere opptil 30 prestesøner og 40 uektefødde.⁴²⁸

Bortsett frå abbed Birger fekk altso alle dispensasjonssøknaden innvilga. Men paven sette stundom visse vilkår – ogso utover det at han helst ikkje ville dispensere andre enn ungar av ugifte lekfolk. Øystein og Jon Torgilssøner hadde fått dispensasjon for at prestefaren deira hadde avla dei med ei ugift kvinne, og dei hadde begge geistlege ombod. Men so viser det seg at far Torgils hadde loge; han var augustinarkannik som seinare hadde gått over i cisterciensarordenen. Difor søker gutane om dispensasjon på nytt i 1292. Pave Nikolaus IV gjev erkebisp Jørund melding om at er greitt for han, viss erkebisen finn at dei fører eit reint liv og ikkje fylgjer i fotefara åt faren.⁴²⁹ Men erkebisen utferdar ikkje eit nytt dispensasjonsbrev. På same vis gjev pave Clemens VI i 1342 presteson Jon Amundsson dispensasjon til prestevigsel og beneficium, om hamarbisp Hallvard kan gå god for vandelen hans.⁴³⁰

Prestemangel

Prestemangelen er hovudgrunngevinga for at paven etterkvart slakkar på dispensasjonskrava. I 1351 gjev pave Clemens VI eit utal fødselsfeildispensasjonar grunngeve med pesten. Diplomet er delt i to; eitt generelt løyve til bergensbisp Gisbrikt og eitt løyve til erkebisp Olav.⁴³¹ Og no tillet paven uektefødde både av ugifte foreldre og av prestefedre. Gisbrikt fær høve til å dispensere ti gutar frå fødselsfeil og ti gutar som er for unge (som me såg i kapittel 3 var det heller ikkje lov å bli prest før du hadde vorte 25 år), medan Olav fær dispensere 15 av kvart slag. Skilnaden illustrerer truleg storleiken på høvesvis bispedømet og erkebispedømet – det er i alle fall ikkje noko anna i dispensasjonsbreva frå Clemens som tilseier kvifor Olav skulle få fleire enn Gisbrikt. Seks år seinare gjev pave Innocens VI stavangerbisp Botolv høve til å dispensere fem uektefødde, men då berre born av ugifte foreldre.⁴³² Botolv hadde ogso argumentert med pesten, og at dette hadde ført til ein mangel på prestar slik at "ein einskild mann måtte gjera teneste i både tre og fire kyrkjer." Kvifor fær Botolv berre fem dispensasjonar – er Stavanger bispedøme so mykje mindre enn Bergen? Eller kanskje Botolv

⁴²⁸ DN XVII-66, 18. oktober 1346.

⁴²⁹ DN VI-59, 23. januar 1292.

⁴³⁰ DN VII-191, 23. juni 1342 og XVII-54, 15. august 1342.

⁴³¹ DN VII-230 a og b, 18. juli 1351.

⁴³² DN VI-234, 31. mars 1357.

ikkje søkte om fleire? Var Innocens VI strengare enn Clemens VI? Clemens VI var meir ein verdsleg prins enn ein geistleg herskar. Han var utdanna lækjar, oppteken av kunst, var ein stor talar og heldt store bankettar og mottakingar – der ogso kvinner var velkomne.⁴³³ Innocens VI, derimot, var utdanna jurist og prøvde halde moralen og disiplinen høgt ved pavestolen i Avignon. Han fjerna luksusen ved kuria som Clemens hadde bragla med og var kjend for sin integritet og lojalitet.⁴³⁴ Men skulle dette påverke viljen til dispensasjonar? Uvisst, men Clemens var i alle høve raus og handlande under svartedauden. I 1371 gjev pave Gregor XI erkebisp Trond Gardarsson løyve til å dispensere 20 uektefødde og ti prestesøner.⁴³⁵ Rekrutteringa går med andre ord tregt, og det stadfester det me elles veit om at pesten heldt fram med å herje ogso etter dei dramatiske åra rundt midten av 1300-talet.⁴³⁶ I dette siste diplommet legg for øvrig Gregor XI til at dei som skal dispenserast må bli sett på som skikka og ikkje fylgje fedrane sine i tøyleslaus åtferd.

Som elles i seinmellomalderhistoria er pesten årsaka til mykje, men ikkje alt. Ei misjonerande kyrkje hadde store område og mange trengande soknebarn ho skulle nå over. Kyrkjebygginga skaut fart utover i seinmellomalderen, og det var ikkje støtt like lett å rekruttere nok prestar til misjonsmarkene i utkanten av den kristne verda. I 1403 møter me pave Bonifacius IX som vil hamle opp med spirande kjetteri.⁴³⁷ Han gjev kjettarinkvisitoren sin dei vidaste fullmakter til ikkje berre å absolvere og dispensere, men ogso leite opp syndarar, påtale, dømme og fengsle, slik at kyrkja kan slå hardt ned der det trengst. Dette må kunne seiast å vera ein offensiv strategi frå paven – her er det ikkje snakk om å vente og sjå kor trugsmålet er størst. Her fær ein utsending blankofullmakt med seg slik at han kan handle raskt. Det er med andre ord viktigare å kjempe mot heidningar og vantrue i trengde tider, enn å gjera formelle vedtak i rett rekkjefylgje ved kuria. Målet heilaggjorde middelet.

Godt over 100 år seinare kan det vera reformasjonskampen me ser byrjinga på, då erkebisp Olav Engelbriktsson i innsetjingsåret 1523 fær løyve frå pave Clemens VII til å dispensere 20 uektefødde studentar – ogso søner av både regulær- og sekulærgeistlege.⁴³⁸ Olav må ha hive seg rundt kjapt – han blir providert til erkebisp av pave Clemens VII i Roma den 9.

⁴³³ www.newadvent.org/cathen/04023a.htm, 24.03.03.

⁴³⁴ www.catholic-forum.com/saints/pope0199.htm, 24.03.03.

⁴³⁵ *DN V-268*, 3. desember 1371.

⁴³⁶ Bjørkvik 1996: 15 f.

⁴³⁷ *DN XVII-959*, 9. mai 1403. Her er det snakk om kjetteri i tydinga vantrue, jf diskusjonen i kapittel 3.

og innvigd den 15. desember.⁴³⁹ Dispensasjonsløyva frå paven, etter søknad frå Olav, er datert den 24. desember – det vil seia ikkje berre Olav, men heile pønitiariatskontoret må ha hive seg rundt. Det kan vera godt mogeleg, sidan Olav fyrst var der nede og kunne gjera unna ærend. Dessutan var det ikkje uvanleg at nytnemnde bispar, som ei ekstra påskjøning, fekk høve til å løyve ei viss mengde ekteskaps- og illegitimitetsdispensasjonar.⁴⁴⁰

Det er tydeleg mange årsaker til prestemangel og difor ikkje til å undrast over at pavane etterkvart både gav einskilddispensasjonar og blankofullmakter. Ikkje alle kall i det grisgrendte Noreg var like attraktive; presteinntektene var låge, og prestane vart stadig utsette for overgrep.⁴⁴¹ Mange stader hadde ein prest kall til fleire kyrkjer. Det kan på den eine sida vera uttrykk for at det ikkje var nok inntekter frå ei kyrkje til ein prest, men det er òg eit klart døme på mangelen på kvalifisert arbeidskraft.

For kor mange prestar var det i Noreg i seinmellomalderen? I eit brev til pave Gregor XI i 1371 meiner erkebisp Trond Gardarsson at det før pesten var omlag 300 prestar i Nidaros bispedøme, medan det no berre var 40 gamle og avfeldige att. Trond argumenterer med at det i Nidaros er "få eller ingen legitimt fødte som er villige eller verdige til å befordres presteverdighet",⁴⁴² og ber difor paven om ei blankofullmakt til å dispensere uektefødde. Ein kan jo spørja seg kor godt Trond leita etter presteemne, men det er uansett eit uttrykk for mangel på praktiserande prestar. Inger Holtan meiner det er mellom 900 og 1200 prestar i Noreg før svartedauden,⁴⁴³ medan Knut Helle stipulerer talet på geistlege i dei 1300 norske kyrkjene på tidleg 1300-tal til å vera omlag 2000.⁴⁴⁴ Etter 1350 gjekk det nedover. Det tek mange hundre år før me igjen har sikre tal, men prestestanden vart klart sterkare redusert enn folketalet elles, mykje av di prestane gjennom arbeidet sitt var særleg utsette for smitte.⁴⁴⁵

Særleg mange av dispensasjonssøknadene kom frå øyane i vest, nett som med ekteskapsdispensasjonane. I tillegg til alle uektefødde borna av for nært skylde foreldre, kan kanskje avstandsfaktoren vera med og forklare kvifor det var so mange som søkte dispensasjon vest i havet. Dess lenger unna det sølibatskrevjande kyrkjesentrum, dess lettare å halde fram i

⁴³⁸ PØ 72 ff/86v-87r, 24. desember 1523. Jørgensen og Saletnich 2004: 71.

⁴³⁹ DN XVII. Tillæg. VI.II. 1913. Den norske Kirkes Erkebiskoper og Biskoper indtil Reformationen: 216.

⁴⁴⁰ Ingesman 2001: 162.

⁴⁴¹ Holtan 1996: 102 og RN IV-[200], [før 10. februar 1323].

⁴⁴² RN VII-[204], [før 3. desember 1371].

⁴⁴³ Holtan 1996: 102.

⁴⁴⁴ Helle 1995: 166. Med ordensgeistlege og alle slags lærlingar meiner han talet er nærare 3000.

frilleliv. Det er heller ikkje uventa at det er i dei verkelege utkantane det røyner på med å få nok prestar. I 1448 gjev pave Nikolaus V skålholtbispen Marcellus høve til å dispensere ti karar for kvasomhelstslags fødselsfeil.⁴⁴⁶ Det er tydeleg at kyrkja var desperat – her galdt det å få prestar mest same kva slags materiale det var å rutte med.

Ivrige karar – reale kristenrettsvaktarar eller strategiske opportunistar?

Som me har sett blir einskildpersonar som søkjer om dispensasjon ofte utsette for grundige vandelsundersøkingar. Men på same tid kunne dei ogso føre aktiv kampanje for jobbsøknaden sin. Clemens VI gav i 1345 Arne Aslaksson fleire beneficium – han hadde tidlegare fått dispensasjon for fødselsfeilen sin; uektefødd av ugifte foreldre.⁴⁴⁷ Arne er ein interessant kar. I 1345 er han prost og har eit vanleg kanonikat ved Mariakyrkja i Oslo, lell fær han altso større inntekter ved fleire beneficium. Seinare blir han kannik i Stavanger,⁴⁴⁸ og i 1351 møter me han igjen. Men då er han daud.⁴⁴⁹ Etter ymse drøftingar hadde domkapitlet i Stavanger vedteke at diakonen og kanniken Arne skulle overta bispestolen etter Guttorm. Arne takka korkje ja eller nei til jobben, men la i veg til Roma for å få uektesaka si avgjort der – dette er eit døme på at prestane måtte dispenserast på nytt og på nytt når dei skulle stige i gradane. Men i Roma døyr altso Arne, og det ein kan spørja om er kvifor Arne la ut på ei slik ferd. Dei fleste andre døma syner jo at sakene vart avgjort på heimebane – med ei tilråding eller undersøking frå erkebispen si side. Det er ingen grunn til å tru at saka til Arne stod spesielt dårleg, han var ikkje presteson og hadde fått dispensasjon og fleire beneficium før. Det spørst om me ikkje rett og slett står overfor ein seriøs kristenrettsvaktar som ville ha gjort opp saka si skikkeleg før han tok til med bispegjerninga. I so fall er det ikkje til å undrast at han ville ta seg ein tur til den kristne kyrkja sitt absolutte senter – den heilage pavestolen i Vatikanet.⁴⁵⁰

Ein annan aktiv klerk er Johannes Patricson frå Orknøyane. Han vil gjerne ha alle kyrkjelege gradar og beneficium, men tvilar på retten sin sidan han er uektefødd av ein riddar

⁴⁴⁵ Bjørkvik 1996: 65.

⁴⁴⁶ DN VI-516, 1. juni 1448.

⁴⁴⁷ DN VII-196, 11. juni 1345.

⁴⁴⁸ Det *kan* vera ein annan Arne Aslaksson, men eg vel å tru at det er den same.

⁴⁴⁹ DN VI-202 a, 30. mai 1351.

⁴⁵⁰ Og Stavanger vart ikkje bispelaus – paven, i samråd med kardinalane, gjorde eit hastevedtak og providerte Sigfrid frå Linköping til bispestolen. Sigfrid var prestevigd dominikanar og pönitensiar hjå paven.

og ei ugift mor.⁴⁵¹ Pave Martin V seier i april 1419 at det er greitt, og sidan møter me Johannes i ytterlegare tre brev frå mai og juni same året, der han fær stadig fleire ombod og beneficium.⁴⁵² Han slær seg med andre ord opp og fær gode inntekter, men samstundes studerer han kanonisk rett – han går altso til verket med heile seg, når han fyrst har fått den etterlengta dispensasjonen for fødselsfeilen sin.

Olav Petersson var sokneprest i Kvinnherad i seks år. Han var tidlegare dispensert for å vera presteson, men gløymde å nemne denne fødselsfeilen då han gjekk inn i augustinarordenen i Halsnøy kloster og vart vald til abbed der. I sju år styrte han klosteret, men i 1506 kom han til at han måtte få ny stadfesting av paven – sidan han ikkje hadde nemnd feilen, og valet soleis var ugyldig. Pave Julius II gjev han løyve til å halde fram som abbed, men samstundes ber han erkebispem av Manfredonia, ein av nuntiusane sine, om å sjekke ut kor dyktig Olav var før han gjev fødeselfeildispensasjon på nytt.⁴⁵³ Kan det tenkjast at Olav ikkje visste han måtte få ny fødselselfeildispensasjon då han vart vald til abbed, eller er ynsket hans om ny stadfesting frå paven eit resultat av at autoriteten hans i klosteret er utfordra, av di han var ugyldig vald? Uansett har Olav skjont kva som måtte til, og han heiv seg rundt med ein søknad om pavestadfesting. Me veit ikkje utfallet av manfredoniabispensens undersøkingar, men Olav var i alle fall ein aktiv kar som tok tak i saka si sjølv.

Sosiale skilje

Mange av dei uektefødde presteemna er altso born av geistlege. Nokre er adelege, andre fær me opplyst at er born av ein riddar (*miles*), men me veit lite om den sosiale bakgrunnen til flesteparten av dei *verdsleg* uektefødde presteemna. I utgangspunktet kan ein tenkje seg at viss dei fyrst hadde åndelege og økonomiske ressursar til å søkje paven om dispensasjon, so hørde dei til dei øvre laga av samfunnet. Nicolaus Tulach var lekmann då han i 1451 fær lov av pave Nikolaus V til å gjera om ei pilegrimsreise til andre fromme gjerningar.⁴⁵⁴ Då me møter han att i 1455, som ein av dei få karane eg finn både i pønitiariarkivet og diplomatariet, søker

⁴⁵¹ DN XVII-388, 24. april 1419.

⁴⁵² DN XVII-389–391, mai og juni 1419.

⁴⁵³ DN XVII-795 og 796, 19. november 1506. Manfredonia ligg i sentral-Italia, på austsida – og det syner ein verkeleg *internasjonal* organisasjon når paven sette ein erkebisp i Italia (i staden for ein litt nærare), til å sjekke ut dei lokale tilhøva. Den aktuelle erkebispem *kan* ha vore Giovanni del Monte (han var i alle fall erkebisp av Manfredonia i 1512), som seinare vart pave under namnet Julius III. I so fall, viss han var ein pave-pretendent, var det ikkje rart om han vart sett til både den eine og andre oppgåva.

han paven om dispensasjon frå fødselsfeila sine.⁴⁵⁵ Men allereie i 1451 var han tydelegvis i stand til å kommunisere med paven. Kanskje kravde det ikkje so store økonomiske ressursar likevel å vende seg til paven? Ein oslogut 20 år før har nemleg ei anna historie: Sonen til klerken Bertold Hinzekin frå Oslo er tidlegare dispensert for fødselsfeilen sin og har løyve om eit beneficium. Som 18-åring i 1430 fær han i tillegg eit kanonikat av pave Martin V – når han blir 22. Men av di han er so fatig, skal han få brevet om dette gratis.⁴⁵⁶ No er rett nok denne guten son av ein geistleg og har difor truleg gått i åndeleg skule, men økonomiske ressursar tyder det ikkje på at han har mengder av.

Henrik Nilsson er prest i Nidaros og uekte son av Nils Henriksson Gyldenløve til Austrått. Han fekk dispensasjon for fødselsfeilen sin frå ein av pave Hadrian VI's nuntiusar i 1522 og stadfesta denne dispensasjonen av pave Clemens VII i 1524.⁴⁵⁷ I 1522 hadde nuntiusen med seg dispensasjon for lågare geistlege gradar, medan Henrik i 1524, med brev bevart i tre eksemplar, ogso fær dispensasjon for høgare gradar og løyve til å ha to beneficium samstundes. Er det framleis prestemangel, eller er det andre grunner til at Henrik fær ha fleire beneficium? Kan det ha noko å gjera med den sosiale statusen hans? Ludvig Daae skriv at Henrik "lystes i Kuld og Kjøn", altså ei form for ættleing ved at Nils Henriksson vedsto seg farsskapet, og han vart bestemt for den geistlege standen tidleg.⁴⁵⁸ Han studerte i Rostock, og ved innskrivinga der i 1518 blir han omtalt som *dominus* og *miles* – den fyrste tittelen tilseier at han allereie var geistleg, den andre tittelen syner at han var adeleg. Henrik blir ein av dei næraste medarbeidarane til erkebisp Olav Engelbriksson. Frå 1532 oppheld han seg fleire år som erkebispens representant i Nederlanda, og i 1536 let han seg immatrikulere ved Universitetet i Leuven.⁴⁵⁹ I 1547 møter me han att, og då er det fru Inger til Austrått sjølv, enka etter far til Henrik, som gjev han garden Borg i Skogn – med samtykkje av dottera, den før grundig omtale Lucie, og mannen hennar, Jens Bjelke.⁴⁶⁰ Borg blir gjeven til Henrik og dei ekte arvingane hans, står det i diplomet. Men om borna eller barneborna døyr arvingslause, skal garden attende til fru Inger og arvingane hennar. Med den nye etterreformatoriske kyrkjeordinansen av 1539

⁴⁵⁴ DN XVII-598, 28. september 1451.

⁴⁵⁵ PØ 6/399r, 14. oktober 1455. Jørgensen og Saletnich 2004: 109.

⁴⁵⁶ DN XVII-476 og 478, 25. april og 2. juli 1430.

⁴⁵⁷ DN XVII-825, 6. oktober 1522 og XVII-843 og 844, VII-569, 2. januar 1524.

⁴⁵⁸ Daae 1875: 239 f.

⁴⁵⁹ Hamre 1998: 622.

⁴⁶⁰ DNI-1108, 5. juli 1547.

fær prestar lov å gifte seg. Dei skal anten leva eit kyskt liv *eller* gifte seg. Det er likevel ingen ting som tyder på at Henrik er gift, men ungar har han. Og viss det er so at dei er ekte, må ogso dei ha vorte lyst i kuld og kjøn utan at det er bevarte kjelder på det – ættleing var eit institutt som overlevde reformasjonen og vart stadfest i Kristian 4.s norske lov av 1604.⁴⁶¹

Kyrkjeleg dilemma

Prestemangel og uektefødde prestesøner stiller kyrkja overfor eit dilemma; på same tid som ho prøver å innføre sølibatet, er ho etterkvart ogso nøydd til å dispensere prestesøner for å få rekruttert nok arbeidskraft.⁴⁶² Den ivrige bisp Arne i Bergen er eit godt døme på dette. Han sender i 1308 bror sin, den seinare bisp Audfinn, til Roma for å få dispensasjonar hjå paven, samstundes som han fordømer og trugar frilleprestane heime med bannlysing.⁴⁶³ Men dette dilemmaet levde kyrkja med heile seinmellomalderen, og det openlyst utsvevande privatlivet til dei geistlege, særleg dei klostergeistlege, har vorte framheva i historieskrivinga som ein av grunnane til at reformkreftene vann fram mange stader på 1500-talet. Men sjølv om dei geistlege fekk uektefødde ungar i heile perioden, syner kjeldematerialet mitt likevel at talet på dispensasjonssøknader går ned etter 1480. Er det eit teikn på at kyrkja til ein viss grad fekk bukt med frillelivet til prestane? Er det eit teikn på at færre presteborn ville gjera som dei syndige fedrane sine? Eller er det rett og slett eit noko tilfeldig resultat av kjeldesituasjonen – det absolutte talet på dispensasjonssøknader er i utgangspunktet ikkje meir enn 112. Av desse er 17 dokument, som omhandlar 13 personar, frå tida etter 1480.

Ei anna problemstilling som må ha vore reell for kyrkja, er arbeidsinnsatsen og den økonomiske sida ved all dispensasjonstrafikken. Dei kanoniske lovene gav klare og strenge reglar, men difor var det ogso stadig trong for dispensasjonar. Samstundes som dispensasjonane gav pengar i kassa, vart det lagt ned ein stor arbeidsinnsats i administrasjonen av alt dette. Vurderte kuria nokon gong arbeidsinnsatsen og økonomien opp mot verdien av å etterfylgje alle dei kanoniske reglane? Det er vanskeleg å svara på, men det i alle høve dei 112 dispensasjonssakene syner, er at paven, kuria, biskopane og presteemna manøvrerte alle

⁴⁶¹ *Kong Christian 4.s norske Lovbog af 1604*, IV Arvebolck, kap. VIII: 84.

⁴⁶² Salonen 2001: 194 f.

⁴⁶³ Holtan 1996: 109.

mellom dei krava, påboda og ideala kristenretten sette, og det den syndige verda, som dei levde i, trengde.

(II) Ekte og uekte i det verdslege samfunnet

Kva kan dei andre sakene fortelja oss om haldningar til og tilhøva for dei uektefødde i det verdslege samfunnet? Det ser ikkje ut til straffa for hor- eller legemålsbrotsverk var hardare *av di* det vart ungar av det, men kva var plassen til desse ungane i samfunnet? Når vart deira "opphavsstatus" eit offentleg tema?

Sosial stigmatisering?

Fyrst og fremst: Vart desse ungane sosialt stigmatiserte? Inger Holtan går inn på dei ulike definisjonane av uektefødde born tidlegare i mellomalderen: Ein *hornunge* er fødd av ei fri kvinne, og forholdet mellom foreldra har vore kjent, medan ein *risunge* ogso er friboren, men avla i eit løynt forhold.⁴⁶⁴ Landslova av 1274 fjerna dette skiljet legalt, men det vart neppe borte sosialt. Det er ikkje vanskeleg å forestille seg at ungar fødde i openlyse forhold oftare vart aksepterte av både mor og far si ætt. Ogso om far var prest og barnet var ei jente: I 1300 sender Svein Bjarnesson og Halle på Rogn melding til sira Fjallar i Øystese om at Ulv Håvardsson kjem til å be om å få gifte seg med dotter hans, Ulvhild.⁴⁶⁵ Dei opplyser kor mykje gods Ulv har. I dette dokumentet blir det på ingen måte problematisert at Ulvhild er uektefødd – tvert om blir det understreka kva for eit ærefullt gifte og konemne Ulvhild er,⁴⁶⁶ og det tyder vel på at presteungar både er vanlege og aksepterte på denne tida. I ei anna sak 40 år seinare møter me sira Amund Torgilsson som gjev jord til Jorun Torsteinsdotter, mor til barnet hans.⁴⁶⁷ Amund ættleier ikkje barnet, so han eller ho kan ikkje arve denne jorda, men Amund må ha meint å gje Jorun jorda for at ho skal kunne ta seg av barnet og seg sjølv. Holtan ser dette som eit døme på at samfunnet aksepterte både forholdet og det uektefødde barnet.⁴⁶⁸ På 1300-talet steller fleire prestar til gjestebod for ungane sine, og før svartedauden er det mange med tilnamnet *presteson* som blir nytta både som vitne og brevutferdarar. Erik Gunnes ser i dette

⁴⁶⁴ Holtan 1996: 90; Fritzner 1973, bd 2: 44, 61; Herzberg 1895: 295, 524.

⁴⁶⁵ DN II-60, [1300].

⁴⁶⁶ Bandlien 2001: 205.

⁴⁶⁷ DN II-234, 1. januar 1340.

⁴⁶⁸ Holtan 1996: 89.

prov på at det neppe hefta noko sosialt stigma med nemninga.⁴⁶⁹ So sjølv om kyrkja vann fram med definisjonsmakt over kva som var eit gyldig ekteskap, og soleis kva som var uektefødde ungar og korleis dei skulle handsamast i arvesamanheng,⁴⁷⁰ syner diplomaterialet at det i alle fall heile 1300-talet er lite som tyder på sterk sosial nedvurdering av dei uektefødde.

Kvifor ikkje gifte seg?

Når ungar vart fødde utanfor ekteskap, i openlyse parforhold der ingen av partane var gifte, er det naturleg å spørja om *kvifor* foreldra ikkje valde å gifte seg. Holtan peikar på at straffa for ein uektefødd unge var 1/2 mark, det vil seia 4 øyrar – noko som berre er 1/3 av den minste giftingsgåva.⁴⁷¹ Med andre ord var det billegare for fatigfolk å betala bota for ein uektefødd unge, enn det var å gifte seg. Om det berre var dette økonomiske reknestykket foreldra brydde seg om, er det jo lett å slå fast at dei korkje var kristenrettens vaktarar eller opptekne av ei eventuell sosial stigmatisering av det uektefødde barnet sitt. Men skulle dei ha fleire ungar ville det jo etterkvart løne seg å bli gifte. I kor stor grad aktørane gjorde slike økonomisk-rasjonelle kalkylar, og kor viktige dei eventuelt var for handlingsalternativa til aktørane, er vanskeleg å seia. Men sidan det ser ut til å ha vore lite problematisk sosialt å ha barn i lag når ingen av partane var gifte, kan økonomi vera ein viktig årsak til at folk valde å leva liva sine i synd.⁴⁷²

Prove sitt gode rykte ved å stadfeste at ein er ektefødd

Men sjølv om uektefødde ungar var aksepterte, heldt samfunnet god greie på kva slags opphav dei hadde. Det var ei alvorleg skuldning å kalle nokon for horson, og vart dette gjort med urette, måtte ærekrenkjaren betala bøter. Å koma med falske skuldningar var ein vanleg måte å angripe ein konkurrent på.⁴⁷³ Det ser ut til å ha vore tilfelle i saka mellom Ulf Ulfsson og Nikulas Torsteinsson. Ulf har brukt garden til Nikulas ulovleg – og i tillegg har han kalla Torgils, verbror til Nikulas, for horson; *skøkiason*.⁴⁷⁴ Ulf møter ikkje opp på stemnedagane, blir dømd og må ut med bøter, både for bruken av garden og for igangsetjing av bygdesladder; *fiolmælet*.

⁴⁶⁹ Gunnes 1982: 32, 27, 37. Etter svartedauden blir *presteson*-namna borte, men Gunnes meiner det ikkje nødvendigvis er prov på endra seksualmoral, men heller at skikken med skriffesta tilnamn blir borte.

⁴⁷⁰ Korpiola 2000: 41.

⁴⁷¹ Holtan 1996: 87.

⁴⁷² Brundage 1987: 494 f.

⁴⁷³ Holtan 1996: 128.

⁴⁷⁴ DN V-388 og 389, 8. og 24. mars 1399.

Ærekrenking er alvorleg, og det Landslova slær fast i kapittel 24 i Mannhelgebolken, finn me att i praksis.⁴⁷⁵ Nikulas tek her saka til tings ikkje som ein forsmådd partnar, men som ein ærekrenka slektning.

På dødsleget stadfester Jon Askjellsson festarmålet sitt med Herborg Guttormsdotter, slik at barnet deira blir ektefødd.⁴⁷⁶ Dei har vore festa til einannan, men sidan han døyr og det ikkje blir bryllaup, stadfestar dei festarmålet. Dette er forsovidt ei ekteskaps sak, men *føremålet* med henne er at barnet skal vera ektefødd – ingen skal få trekkje det i tvil. Ved å stadfeste at alt er rett førebyggjer dei samstundes framtidig bråk, slik me såg var ein motivasjonsfaktor i førre kapitlet. På same vis har Nils Knutsson i 1428 og Per Knutsson i 1510 tydelegvis behov for å understreke sine gode rykte med å få stadfesta at dei er ektefødde av ærlege foreldre.⁴⁷⁷ Jon, Nils og Per opererer alle her som strategar på vegner av familien og ettermålet, slik Vidar Erlingsson gjer i 1483, då han fær alle danemenn i Vågå og Sel til å motseia det som var slengt imot han og vitne om at far hans var ektefødd – for hans eigen, far hans og besteforeldra sin del.⁴⁷⁸

Bøte på sitt gode rykte ved å betala for det

Det var ulike økonomiske, sosiale, kulturelle og individuelle årsaker til ynsket om å ha eit godt rykte. Men kven hadde høve og var viljuge til å betala for det? I ei heil rekkje dokument møter me ulike pavar som sender ut generelle dispensasjonsløyve med nuntiusane sine for til dømes 20 uektefødde ungar. Som oftast gjeld dette presteemne, men det er ikkje alltid det kjem fram om ungane skal bli ekte berre for å få papir på det, eller for å bli prestar i tillegg. I 1372 gjev til dømes pave Gregor XI nuntiusen Elias de Vodronio høve til å dispensere 20 menn og 20 kvinner, som har ungar i lag og er skylde i fjerde grad, slik at ungane kan bli ektefødde.⁴⁷⁹ Slike generelle løyve som ikkje er eksplisitt grunngjevne med presterekruttering, allianse- eller jamgifteproblemtaikk, må me sjå som eit uttrykk for at paven erkjente den store mengda av uektefødde ungar som fanst, og at han visste det støtt var folk som ville betala for ein dispensasjon når pavens sendemann kom på vitjing.⁴⁸⁰

⁴⁷⁵ *Magnus Lagabøters Landslov*, IV 24 (23): 66.

⁴⁷⁶ DN XXI-154, 15. februar 1379.

⁴⁷⁷ DN VI-429, 29. juni 1428 og VI-652, 7. mai 1510.

⁴⁷⁸ DN III-940, 26. januar 1483.

⁴⁷⁹ RN VII-261, 28. april 1372.

⁴⁸⁰ Elias de Vodronio er eit godt døme på ein nuntius' verkeområde. Då han la ut på tur i 1372, fekk han samstundes med seg flusst med arbeidsoppgåver og vide fullmakter til å ordne opp i ei rekkje einskildsaker

6 "AVLA I LOVLEGE EKTESKAP"⁴⁸¹

– SEKSUALLOVBROT SOM FØRER TIL ARVESTRID

Som eit kongeleg fyrispel til arvestridane skal me sjå til ein av dei store regentane i høg mellomalderen; Håkon 4. Håkonsson. I 1246 gjev pave Innocens IV Håkon dispensasjon for fødselsfeilen hans – han var uektefødd.⁴⁸² Kvifor trong han dette? Kor står det at han måtte ha slik dispensasjon for å vera konge – det var jo mange kongar før han som hadde vore uektefødde. Svaret er enkelt: Håkon Håkonsson skal kronast, og arvekongedømet skulle fylgje slekta til Håkon – og for å arve noko måtte ein vera ektefødd. Håkon hadde søkt paven om dispensasjon like sidan slutten av 1220-åra, utan at pave Gregor IX (1227–41) var imøtekomande. Men Håkon gav seg ikkje. Då Innocens IV tok over i 1244, tinga han vidare direkte med pave-stolen, utanom dei norske bispane som prøvde å bruke saka til å forhandle fram ei sterkare stilling for kyrkja nasjonalt. Og Innocens var samarbeidsviljug, sende nordover bisp Vilhelm av Sabina til kroninga med fullmakter i hand. Paven dispenserte Håkon for fødselsfeilen hans, og soleis anerkjente Vatikanet arvekongedømet innan ætta til Håkon.⁴⁸³

Men langt dei færraste har eit kongedøme som skal arvast. Kristenrettssaker blir arvestridar når seksuallovbrot har ført til eigedomsovertakingar og nye eigedomstilhøve skal fastleggjast. Eller når spørsmål om ekte fødsel, slektskap og ekteskap må avklarast, før arv kan fastsetjast. Er du lovleg fødd innanfor ekteskap er du ogso lovleg arving, men viss syskenbarnet ditt kan få prova at du er eit uekte barn, kan han kanskje reise med arven og jorda. Aktørane me møter i dette kapittelet er altso arvingar av ulike slag, nokre meir strategiske enn andre, nokre meir etterrettelege enn andre. Og nokre med ei betre sak enn andre. Men den samlande og primære *motivasjonen* er likefullt materiell, sidan striden står om rett til og ynske om arv. Men korleis blir kristenrettane mobiliserte for å oppnå dette? Lovmaterialet i seg sjølv er detaljert, men ogso delvis uklart når slektskapstilhøva blir kompliserte – og ein skulle vera svært

for paven: Han skulle krevja inn ei mengd avgifter og tilsetja i geistlege ombod, og han fekk blankofullmakter til å dispensere og absolvere prestar, presteemne og valdsmenn.

⁴⁸¹ I prologen til Magnus Lagabøtars landslov blir det argumentert for rekkjefylgja på bolkanen i lova: Tingfarebolken, kristendomsbolken, landvernsbolken og mannhelgebolken kjem før arvetalet, og fyrst i arvebolken kjem bortgiftning av kvinner "for det er mykje viktig for dei som krev arveluter at dei er avla i lovlege ekteskap" – "Þui at miklu uarðar þeim sem til arfinna kall at þeir se i logligum hiunskap getnir." Norsk omsetjing henta frå Sandvik 1986: 571.

⁴⁸² *DN* I-38, 8. november 1246.

⁴⁸³ Helle 1974: 112 f.

lovkunnig for å seia kven som hadde best arv. Sume aktørar kunne stille med skriftlege avtaler og brev, men dei fleste måtte basere seg på munnlege vitneprov når dei fremja sakene sine. Det sette minnet på prøve – både det individuelle og det kollektive. Hadde presten sagt dei rette orda, i åsyn av dei rette medarvingane, når han ættleidd dei uektefødde ungane sine til arv? Kven hugsar om Embrik og Birgjit var openlyst samde og sa dei forløysande orda den gongen dei gifta seg, og kva kom fyrst, ja-seiinga og samtykkjet, *consensus*, eller samleget, *consummatio*? Med andre ord, var ungane deira ektefødde og kunne arve? Og dei som defintivt *ikkje* var ektefødde, kven skulle få arv i staden?

Eg har funne og teke for meg 80 saker. I dei fleste tilfella har det brote ut arvestridar, medan sume saker har potensiale til å bli det. I kor stor grad det er eller har vore strid, heng saman med korleis ein tolkar opplysninga om at ein Amund og ei Ingebjørg er *ektefødd*. Er det ei standardfrase, ei føre var-formulering eller eksplisitt uttrykt berre dei gongene nokon hadde stilt spørsmål ved korleis Amund eller Ingebjørg hadde kome til denne verda? Spørsmålet er noko lettare å svara på når ektefødd (*skilgetinn*) blir omtala saman med *samboren* (sysken som har same foreldre) i spørsmål om arv. Då er det truleg for å understreke at i tillegg til å vera ektefødde, so er arvingane ogso likestilte ved at dei er fødde av same foreldre.⁴⁸⁴ Blir det derimot spesifikt nemnt at to ungar har felles far, er *samfædrom*, som Katarina og Ramborg Knutsdøtrer,⁴⁸⁵ og at det er ungane til Ramborg, ikkje Ramborg sjølv som arvar Katarina, er det tydeleg at dokumentet vil slå fast at Ramborg er *uektefødd* halvsystem av Katarina – sidan ho ikkje sjølv arvar.⁴⁸⁶ Ein kan difor tenkje seg at når både *skilgetinn* og *samboren* er nemnt, er det av di det er ekstra viktig å understreke det komplett lovlege og jamstilte ved arvingane, for å unngå tvist.⁴⁸⁷

⁴⁸⁴ Ein kan sjå for seg at ungar er ektefødde sjølv om dei har ulike foreldre, ved at ei enke eller ein enkemann giftar seg opp att.

⁴⁸⁵ DNI-614, 20. januar 1408.

⁴⁸⁶ Sollied 1941: 125.

⁴⁸⁷ Ei sak der det hadde vorte tvist er frå 1399, og då Torgils og Gunleik rettmessig fær tildømt arven etter Ingrid på Fron, er det av di dei kan prove arvegangen gjennom dei *ektefødde* og *samborne* systrene Turid og Sunniva. Denne saka er òg eit døme på bruken av rettarbota til Håkon 5. frå 2. mai 1313: Arven etter barnlause, her Ingrid, går opp att til slekta åt den av foreldra ho arva frå og blir so distribuert vidare der til Gunleik og Torgils. DN II-556, 557, 19. mars og 12. april.

(I) Arve- og odelslovgjeving

Ramborg fekk altso ikkje arv, sidan ho var uektefødd. I Magnus Lagabøtars landslov tek dei ektefødde ungane fyrst arv, medan frilleungar tek arv langt nede – sist i sjette arvetalet.⁴⁸⁸ Ektefødde *ungar* til frilleungar, derimot, tok arv tidlegare – tidlegast i andre arvetalet, som ungane til Ramborg. Men var du uektefødd, og far eller mor vedkjende seg deg ved å ta deg opp i ætta og ættleie deg, fekk du ogso arverettar.⁴⁸⁹ Trass i at det var eit banebrytande og skilsetjande lovverk, var ikkje Landslova utan lyte og uklare paragrafar – og måtte difor bøtast på. I 1301 gjev Håkon 5. rettarbot om uektefødde sine arverettar.⁴⁹⁰ I 1313 kjem tre viktige avklaringar:⁴⁹¹ Jord skal attende til "opphavsslekta" viss eit barn som har arva far eller mor døyrt utan arvingar. Arven skal altso ikkje gå til slekta åt den eventuelt attlevande forelderen, men til den slekta arven kom frå.⁴⁹² Om i tillegg ein av desse foreldra har hora, kan vedkomande ikkje taka med seg noko som helst av den arven barnet hadde fått, om barnet døydde arvingslaust. Bortsett frå om foreldra vart forlikte og tilgav horinga. Begge desse tilfella galdt for kvinner sovel som for menn. Den tredje avklaringa gjev ektefødd mor høve til å arve frillebarnet sitt, so sant det ikkje er avla i hor eller blodskam, i sjette arvetalet nest etter frilleson. I 1318 fylgjer Håkon opp med ein skipan, som resultat av dom i ein konkret arvetvist, der han slær fast at ein som er ættleidd skal på same måte som ektefødd barn arve *heile* ætta til arvlataren, ikkje berre arvlataren sjølv.⁴⁹³

Sidan gard og grunn var det viktigaste verdimålet i seinmellomalderen, var det ogso det viktigaste betalingsmiddelet. Men når ein nytta *odelsjord* som betalingsmiddel, hefta det heilt klare vilkår ved jorda. Odeljord er jord som har gått i arv frå mann til mann i ei ætt i

⁴⁸⁸ Og vel og merke berre frilleungar – var du incestuøst avla eller avla i hor hjelpte det ikkje.

⁴⁸⁹ I landskapslovene var den ættleide jamstilt med dei ektefødde i fyrste arvetalet, medan i Landslova vart dei ættleide sett ned i andre arvetalet. Hamre 1976(b).

⁴⁹⁰ Noko usikker datering. *RN* III-9, [før 16. juni 1301?]; *NGL* III nr 1: 11 og nr 44: 115.

⁴⁹¹ *RN* III-858, 2. mai 1313; *NGL* III nr 36 a: 98–102

⁴⁹² Den attlevande forelderen skal disponere jorda i *si* levetid, etter det skal ho attende til den slekta som hadde ho. Eit godt døme er arven etter Cecilia Håkonsdotter (*DN* II-498, 14. oktober 1386 og XVI-54, 7. august 1406). Fleire vitne stadfesta at Cecilia var ektefødd dotter av Margareta Viljalmsdotter og Håkon Ragnvaldsson – og soleis arva ho Ceciliagarden på Stranden i Bergen etter far sin. Når Cecilia døyrt som jomfru arvar Margareta dotter si. Sidan blir Sigurd Onasson hennar rette arving. Me veit ikkje kor han høyrer til, men sidan det står utførleg at han er vorte arving *efter logum*, måtte han vera skyld Håkon. Det er truleg han som har hatt interesse av å setja opp det siste arvebrevet – der det blir understreka at både Håkon og Margareta var ektefødde – slik at den kronglete arveretten han no har fått tak i, ikkje kan bli trekt i tvil.

⁴⁹³ *DN* IV-123, 28. mars 1318; *NGL* III nr 50: 128–131.

fleire generasjonar.⁴⁹⁴ All jord er potensiell odelsjord – uavhengig om nokon gjer krav på henne eller ikkje *som odel*, er det alltid nokon som kan ha odel til jorda. Og odelsretten fylgjer slekta, slik at det til ei kvar tid berre er ei ætt som har odel på eit jordstykkje. Odelsretten er ein kollektiv rett for ei ætt, og den som er jordeigar kan ikkje disponere odelen uavhengig av arvingane sine – som har forkjøpsrett viss jorda blir lagt ut for sal og har forrett til å leige. Ein eigar kunne selja eller på annan måte avhende jorda, men ei ny ætt hadde altso ikkje hevd på odelsjord før i fjerde generasjonen etter overtakinga, eventuelt 60 år etter.⁴⁹⁵ Utover dette var odelsjord underlagt den vanlege arveretten.⁴⁹⁶ Dei strenge krava til odelsrett gjorde ogso sitt til at det var mykje jord ingen kravde (kunne krevja) odel til, og denne var då tilgjengeleg på marknaden for dei kjøpsterke i samfunnet.

Med andre ord; odelsjord som var betalingsmiddel for til dømes horbøter kunne bli løyst inn att/kjøpt attende av den opprinnelege odelsætta i tre generasjonar eller innan 60 år. I fleire av arvetvistane etter kristenrettsbrot er det nettopp odelsproblematikken som gjer at sakene blir tekne til tings.

Gamalnorsk arverett var basert på slektsarv, men kyrkja greidde etterkvart å etablere sokalla testasjonsfridom som gjekk ut på at folk kunne gjeva bort tienddelen av det dei arva og fjerdeparten, sokalla fjerdingsgåve, av det dei hadde erverva seg, til kven dei ville. Denne overgangen til delvis privat eigedomsrett var sjølv sagt ein måte for kyrkja å sanke inntekter på – og disposisjonsfridomen for den einskilde vart underbygd med argumentasjon frå kyrkja om at dei som kristensjeler hadde ansvar for gjerningar og sjelefred like mykje overfor Gud som overfor slekta.⁴⁹⁷ Men det var ikkje berre kyrkja som var mottakar av gåvene – frendar og ubeslekta kunne òg få. Ein mann kunne gje den uektefødde sonen sin ei gåve, rett nok ikkje over eit visst verde, og slike gåver trengde ikkje motgåve.⁴⁹⁸ Dette kan ha vore ein måte for arvelataren å kompensere for dei nye reglane som kom med Landslova – der ættleidd arvingar vart sette ned i andre arvetalet. På same vis kunne ein mann gje kona si gåver som vart *hennar*

⁴⁹⁴ Ulikt mange generasjonar frå landskapslov til landskapslov, men Landslova sette fire generasjonar og alternativt 60 år.

⁴⁹⁵ Altso etter Landslova av 1274. I Gulatingslova var det 6. ættledd, i Frostatingslova 4. Dette meiner Robberstad (1967: 496) har samband med alderen på dei to vedtektene – Gulatingslova er frå før det fjerde laterankonsilet i 1215, Frostatingslova er frå tida etter. Årsaka til ættleddsutrekninga meiner han korresponderer med dei ættleddsgrensene som vart sette i høve til lovlege giftarmål – ikkje nærare enn 7. ledd før 1215 og ikkje nærare enn 5. ledd etter 1215. Sjå ogso Gelting 2000: 149.

⁴⁹⁶ Med visse tillempingar. Helle 2001: 118.

⁴⁹⁷ Hamre 1958: 225 og 1974: 227 f.

eige. Om ho overlevde han og ungane deira og eventuelt andre livsarvingar, vart denne eiga i neste omgang vidareført i ætta hennar – og gjekk ikkje attende til hans ætt etter hennar levetid, som odelsjord etter lova skulle gjera. Viss ein hadde hug til å gje si kjære eller sitt uektefødde avkom særskilt merksemd, var gåvegjeving altso ein måte å omgå dei detaljerte slektsarvereglane på medan ein sjølv var i live. Me skal sjå fleire døme på dette i materialet.

Det er ikkje støtt godt seia om arvestridane som oppstår er om ei *gåve* frå arvelataren eller om sjølve (den nøyte lovregulerte) *arven*. Hovudpoenget her er likevel at det oppstår strid, og det er teikn på at aktørane i fulla fall var usamde om arvelataren sine disponeringar.

(II) *Ættleiingsstrid*

Det fanst ein måte å prøve å unngå arvestridar og anna problematikk knytt til jamstelling mellom ekte og uekte ungar, og det var å *ættleie* dei uektefødde. Som ordet seier; ein leidde eit barn inn i ætta, for å gje barnet status og arverettar. Det var visse vilkår for ættleiinga, mellom anna var det heilt sentralt at dei næraste arvingane gjekk med på at barnet vart ættleidd – altso gjekk med på at arven skulle delast på fleire. Det fanst sjølvstilt ulike grunnar til at born vart ættleidd, og landskapslovene opererte med visse forskjellar i kven som kunne ættleie, og kva den ættleidd sidan fekk rett til. Men etter Magnus Lagabøtar kunne både kvinner og menn ættleie og ættleiest, so sant den næraste arvingen til ættleiaren samtykte.⁴⁹⁹ I motsetnad til i landskapslovene, der den ættleidd fekk lik arverett med ektefødde, vart han eller ho hjå Magnus Lagabøtar sett ned til andre ledd i arvetalet, likt med ektefødd son av frilleson, ektefødd sonedotter og ektefødd dotterson. Det vil seia at so lenge det fanst ektefødde ungar i live, var det sjeldan det vart noko arv til den uektefødde – og med andre ord var det lite mon i, i alle fall økonomisk, å ættleie den uektefødde. Av same grunn er det ikkje unaturleg at det i kjeldematerialet fyrst og fremst er prestebornættleiingar, og berre nokre få verdslege, sidan det fyrst og fremst er prestar som "berre" har uektefødde ungar utan ektefødde arvekonkurrentar.⁵⁰⁰ Prestane er ogso av dei som har noko å testamentere vidare, og ættleiing kunne synast lite naudsynt for dei fatige, sidan dei ikkje hadde midlar som skulle fordelast på domens dag, det

⁴⁹⁸ Hamre 1960: 658.

⁴⁹⁹ Hamre 1976 (b): 604; *Magnus Lagabøters Landslov*, V 8: 86 f.

⁵⁰⁰ Holtan 1996: 99.

vil seia når arven skulle gjerast opp.⁵⁰¹ Ættleiinga var ogso kostesam, med seremoniar og dokument som skulle utferdast.⁵⁰² I utgangspunktet kan ein difor tenkje seg at ættleiing var noko dei høgre sosiale laga sysla med. Men prestebornættleiinga kunne vera utilfredsstillande for kyrkja, i og med at eiga til prestane vart gjeven vidare til frendane og (dei uekte) ungane deira, i staden for til kyrkja som prøvde å krevja sølibat av undersåttane sine. Samstundes kan me sjå ættleiingsinstituttet som noko dei velhavande geistlege (det er mange døme på adelsfolk som er gått inn i dei geistlege rekkene) støtta – for dei fekk både i pose og sekk. Dei kunne dyrke dei religiøse verdiane, samstundes som dei sikra dei verdslege. Og det er interessant å merke seg at for dette føremålet nytta dei eit gammalt rettsinstitutt som ættleiing, ikkje kanonisk rett.

Me skal fyrst til Valdres, der det ser ut til å ha vore mykje frilleliv og -leven mellom prestane. 11. desember 1316 stadfestar gulatingslagmannen Trond at Volbu-presten Ivar hadde to søner, Håkon og Eirik, som han og frilla hans rettmessig hadde ættleidd.⁵⁰³ Med det set han strek for ein lang arvestrid som Besse Sigurdsson, systersonen til Ivar, hadde reist på vegner av seg sjølv, mor si og morsyster si (systrene til Ivar). Besse påstod at ættleiinga av ivarssønene ikkje var gyldig, av di han som samtykte i ættleiinga, Tord, bror til Ivar, døydde før Ivar. Difor meinte Besse at ivarsarven skulle gå til ivarssystrene Ingebjørg og Gro. Men lagmannen avviser altso kravet frå Besse, ved å vise til vitnebrevet frå ættleiinga, der ikkje berre Tord, men ogso morfaren og mormora til dei uekte gutane var til stades. Ættleiinga var ogso godkjend av Hauk lagmann og kong Håkon 5. Magnusson,⁵⁰⁴ noko som tyder på at striden har gått føre seg ei stund, og einkvan har fått mobilisert desse stadfestingane. Det skulle etter lova ikkje vera naudsynt med noko anna prov på ættleiing enn rett seremoni og rette ord. Motivet til den potensielle arvingen Besse er klart, men kvifor meinte han at ættleiinga var ugyldig berre av di Tord, samtykkjaren, var død? Han kan rett og slett ha teke ein sjanse og prøvd seg, sidan både Ivar og Tord var døde. Men, det kan òg ha å gjera med endringane i ættleiingsreglane som kom med Landslova, og at ny rettspraksis ikkje hadde festa seg enno. Eitt nymæle som

⁵⁰¹ Holtan 1996: 93.

⁵⁰² I *DN* II frå 23. januar 1364 blir seremonien skildra og dei rette orda ytra: Sira Ivar Trondsson, prost på Slidre, er saman med dottera Ingeleiv og arvingen sin, Margreta Gisleddotter, ved kyrkja. Der la dei hendene på same boka framfor søre kyrkjedøra, og Ivar ættleidd Ingeleiv ved å seia dei lovpålagte orda: "... ek gefur henne till gialz ok till giawar till sess ok til sætess ok till allz þess rettar er ætlæidingar a med laghum at hafwa."

⁵⁰³ *DNI*-148, 11. desember 1316.

Landslova slo fast var at den som samtykte i ættleiinga berre kunne tala på vegner av seg sjølv, ikkje på vegner av umyndige eller ufødde. Den ættleidde tek difor ikkje meir arv enn det som tilkjem den som samtykte i arveretten hans eller hennar.⁵⁰⁵ Det kan altso vera på bakgrunn av dette Besse prøver å hevde at sjølv ættleiinga vart ugyldig når Tord døydde før Ivar. Men, som lagmannen dømmer; dette var ikkje saka her, og Besse tok feil, same kva motiv han hadde.

Noko anna som var uklart hjå Magnus Lagabøtar, var om den ættleidde fekk full arverett i *heile* den ætta han eller ho vart leidd inn i, eller berre etter ættleiaren sjølv. Dette toppa seg i ein strid om arven til dei ættleidde ungane åt meister Herjolv, kannik i Oslo. På vegner av kona si, Gudrun, og alle syskena hennar, stemna Ulv Toraldesson saka inn for lagmannen i Tønsberg. Gunnar på Rise ville nemleg ikkje gje Gudrun og syskena rett i arven etter fru Ragnhild, mor til meister Herjolv, sidan ho overlevde sonen sin. Gunnars standpunkt var at ættleiinga til Herjolv berre kunne gjelde arven etter han, ikkje ogso etter mor hans. Tønsberg-lagmannen var samd i dette, men Ulv må ha anka saka. Den 28. mars 1318 sender nemleg kong Håkon 5. Magnusson ut ein skipan og dom som seier at dei ættleidde frå no "skal taka alla arfa sem til kunnu falla sem skilgetin eiginna kono sun þers sem arfleidi iamnan" (skal taka all arv som kan tilfalle, på same måte som ektefødd son av eigen kone til den som ættleidde). Gudrun og syskena vart med det lovlege arvingar til fru Ragnhild.⁵⁰⁶ Sjølv om kongen var øvste domsinstans, var det ikkje so ofte han faktisk sjølv utøvde retten til å dømme. Det er grunn til å tru at denne saka ikkje er so spesiell i seg sjølv, men at ho er eitt av mange dømme på tolkingsproblem som kom opp etter dei nye ættleiingsreglane, og at difor kongen såg seg nøydd til å gripe inn og klargjera kva som skulle vera rett.

Året før starta ein arvestrid med ei festarmålsavtale på Hamar. Då Arnbjörg Andresdotter skulle gifte seg med Hallvard Jonsson, gjekk prestebroren Harald Andresson god for kva som var fars- og morsarven hennar – det ho hadde med inn i ekteskapet som heimanfylgje: ein del lausøyre, kyr, nokre markebol og halvparten av Vestregarden i Doglo. Samstundes skulle Arnbjörg og Hallvard vera pliktige til å ættleie Haralds ungar – om han ville det.⁵⁰⁷ Sira Harald og alle rundt han var altso på det reine med at han ikkje hadde tenkt å

⁵⁰⁴ RN III-[996–998], [før 11. desember 1316].

⁵⁰⁵ *Magnus Lagabøters Landslov*, V 8, 2: 86.

⁵⁰⁶ RN III-1050, 1051/DN IV-123, 20. mars 1318. Ogso i *Norske Middelalderdokumenter*: 284 ff og NGL

III nr 50: 128–131.

⁵⁰⁷ DN XXI-20, [1317].

oppfylle sølibatskravet frå kyrkja. Men sju år seinare syner det seg at Harald ikkje har halde si del av avtala, og Hallvard reiser søksmål mot han av di han ikkje har utbetalt heimanfylgja.⁵⁰⁸ Om Harald hadde fått ungar veit me ikkje, men lovnaden om eventuell ættleiing frå 1317 stod heilt klart i samanheng med arvefordelinga mellom Andres-ungane, og det er ikkje sikkert Hallvard og Arnbjørg hadde gjeve blankofullmakt til ættleiing, om dei visste dei ikkje fekk sin del av arven.

Attende i Valdres er me i ei spennande og veldokumentert sak kanskje rett og slett vitne til eit justismord.⁵⁰⁹ Om våren etter påske i 1322 vitnar fleire gode menn at dei var til stades då brørne Gudbrand, Torgeir, Håvard og Svein Berdorssøner skulle tinge om arven sin. Gudbrand, Torgeir og Håvard var geistlege, og Håvard hadde born som dei tre hine brørne samstundes skulle samtykkje i ættleiinga av. Gudbrand og Torgeir gav tingingsombodet til Svein. 1. august går det heile føre seg framom kyrkjedøra ved Hegge kyrkje i Øystre Slidre. Sira Håvard ættleier sønene sine, Eirik og Tarald, og *samstundes* alle dei han seinare måtte få med mora, Ragndid Håkonsdotter. Den gode sira Håvard hadde altso ikkje tenkt å kvitte seg med frilla si. Som brørne tidlegare hadde vorte samde om var Svein der, på eigne og Torgeir og Gudbrand sine vegner, og som lovlege arvingar samtykte dei i ættleiinga. I tillegg var det mange andre vitne der som utferda brevet. Ættleiinga blir etterpå stadfesta ved eigne brev frå sira Gudbrand og sira Torgeir, der det ogso utrykkjeleg står kor mykje sira Håvard skal betala brørne som vederlag for fars- og morsarven deira; 16 kyrlag i varer og sylv, og kor mykje han sjølv og dei ættleidde ungane hans skal ha; 8 månadsmatbol (mmb) i Røyne, ein gard i Øystre Slidre.

So langt, so langt greitt. Men noko har gått skikkeleg gale, for i februar 1342 har arvetvisten kom heilt til kong Magnus. Han stemnar herr Sigurd Erlendsson til å koma til Valdres for å prove retten sin over dei 8 mmb i Røyne som han ikkje vil gje til den ættleidde Eirik Håvardsson. Det er Eirik sjølv som har teke saka til kongen, og frå eit seinare brev syner det seg at herr Sigurd har overteke desse 8 mmb av sira Gudbrand, ein av farbrørne til Eirik – som altso i si tid skreiv under på ættleiinga og arvefordelinga. Den 7. mai fell det dom i saka. Eirik har møtt med vitne, og Sigurd har sendt ein ombodsmann. Fleire karar erklærer at gamle

⁵⁰⁸ DN XXI-34, 1324.

⁵⁰⁹ RN IV-153, 154, 172–174 og RN V-535, 551, 777, 778/DN V-180, 802/DN V-184, 806/DN IV-294, våren 1322–18. november 1345.

sira Håvard hadde dei omstridde 8 mmb i Røyne til han døydde i 1325, at herr Sigurd hadde teke landskyld av denne jorda i åtte år og at Eirik Håvardsson allereie for seks år sidan hadde kravd retten sin av Sigurd ved å syne til ættleiingsbrev – som òg var vedlagt dette brevet frå 7. mai 1342. Sigurds ombodsmann har ingen prov eller vitne å leggje fram, og lagrettemennene dømmer at Eirik skal ha dei 8 mmb til fullt eige, og at Sigurd må betala attende for landskylda han har motteke i åtte år.

Men lell er ikkje striden over. Kong Magnus har framleis ein finger med i spelet, men det er ikkje so godt seia kven si side han står på. Han ber etterkvart stavangerbispen Guttorm Pålsson undersøke arvestriden, som no står mellom Eirik og sira Torgeir, ein annan av farsbrørne hans, som er kannik i Stavanger. I 1345 stemnar bispen og to klerkar Eirik til Stavanger innan to månader. Dei kan opplyse om at kollegaen deira, sira Torgeir, krev fars- og brorsarven sin. Og, som me hugsar, ogso sira Torgeir var med og skreiv under på ættleiinga av Eirik i si tid. Sira Steine gråskalle blir sendt nordover til Valdres, og der framfører han ærendet sitt for Eirik i prestegarden i Lomen i Vestre Slidre 28. september.⁵¹⁰

På domens dag 16. november møter ikkje Eirik opp i Stavanger – men sira Torgeir er sjølvsgat der. Alt godset Eirik overtok etter far sin, gamle sira Håvard, inkludert dei 8 mmb i Røyne, blir frådømt han, og heile arven etter sira Håvard går til sira Torgeir. I domsbrevet av 18. november står det lakonisk at Eirik visstnok skal vera ættleidd og ikkje nok med det ("ok ei at eins þat vttan jamvell"); han skal ha kravd 8 mmb i Røyne ogso! Eirik blir i tillegg dømt til å betala bøter og erstatning til Torgeir for tapt landskyld.

I etterpåklokskapens klare dokumentljøs kan me ikkje anna enn å karakterisere dette som skandale. Me veit at opptil fleire brev har prova Eirik sin soleklare arverett, og farbrørne hans sitt ditto samtykkje til ættleiinga. Men kvifor møtte då ikkje Eirik opp i Stavanger – med provsbrev sine?⁵¹¹ Det er ikkje gått fulle to månader frå gråskalle-Steine las opp stemninga for han – kanskje han ikkje rakk fram? Viss ein legg eit konspiratorisk slør over det heile, kan me sjå for oss at bispestolen i Stavanger har handla etter heilt eigne eigedoms- og arveinteresser her, og konstruert ein retts- og saksgang slik at sira Torgeir fær arv han tidlegare har sagt frå seg. I *RN V*-[777] står det *sira* Eirik – det vil seia at han òg er vorten prest. Men ikkje i nokon

⁵¹⁰ So rart som det enn kan sjå ut på eit noregskart, so var både Hallingdal og Valdres under Stavanger bispedøme heilt til 1631.

⁵¹¹ At ættleiingsstridar nettopp går på kor vidt lovmessige brev finst, har me fleire døme på – sjå td *DN XXI*-321, [oml. 1430].

av dei dokumenta [777] er utleidd frå, kan eg sjå noko *sira* om Eirik. Men gitt at Eirik var prest (og at utgjevarane av *RN V* har rett og veit noko eg ikkje veit), so kan me sjå for oss ein indrekyrkjeleg maktkamp mellom Torgeir, som er i krinsen rundt stavangerbispen, og Eirik, ein "vanleg" sekulærgeistleg langt oppi Valdres. Når domstolen er Torgeir sine kollegaer og overordna, kan ein spørja seg kor uhilda denne er. Eirik er jo ein presteson, og som me veit prøvde kyrkja det ho var god for å innføre sølibat og såg med ublide augo på uektefødde presteungar. Rett nok av kristenrettslege grunnar, men også av økonomiske omsyn – det kan bli mindre arv til kyrkja når prestar fær ungar som dei ættleier og testamenterer bort all eiga si til. Er dette eit klassisk døme på ei kyrkje som tek i bruk makt og ureint spel for å kara til seg peng?

Kanskje. Det finst også (minst) ei anna forklaring, og det er at arve- og ættleingsbrev som provar Eirik's rett, og so som no er samla i *RN*, er falsum alle som eitt.⁵¹² Det er fleire ting som kan tyde på det. For det fyrste er altso ingen av dei trykte i *DN*, men har liggje på, nettopp, garden Røyne i Øystre Slidre fram til 1965. Alle er avskrifter frå 1600-talet. På nokre av breva er segla til eit par av brørne med, av og til Svein, alltid Gudbrand, men *aldri Torgeir* sitt. Noko som på den andre sida igjen kan tala *mot* eit falsum, sidan det nettopp er Torgeir som vinn att arven i 1345. Kanskje det er av di han visste han aldri sette seglet sitt under breva den gongen i 1322, at han kunne prøve seg når han var vorten 20 år eldre og fleire posisjonar høgare? Og viss det var slik at breva var falske, og Torgeir difor fekk Røyne-garden, er det jo noko rart om han tok vare på dei, og dei vart liggjande der i århundra etterpå. Me kan også tenkje oss at domen frå Stavanger ikkje vart ståande, nettopp av di breva vart funne fram att, og Eirik fekk rett. Det at breva vart liggjande på Røyne *kan* vera prov på at Eirik, og ætlingane hans, hadde fått att retten sin med brev i hand. Det underbyggjer også skattematrikkelen av 1647, der Røyne ikkje er kyrkjegods, men tvert om bondegods i eiga til Mikkel Røyne ("Michel Rønne").⁵¹³ Eg vel å halde ein knapp på Eirik. Eg trur det var eit justismord som vart utført 18. november 1345 – men retten fekk rå til slutt, og Røyne kom på rette hender.

Avslutningsvis i denne saka må ein jo spørja seg kva det er med dette Valdres. Som sovidt nemnd er det interessant at *sira* Håvard i 1322 gjev heilt klar melding om at han aktar å

⁵¹² Som Lars Hamre seier: " For dei falske dokumenta, diplomforfalskingane, har ei like lang historie som dei ekte" og "mange av dei omstridde mellomalderdokument [er] nettopp slike som seier seg å vera utferda til beste for kyrkjelege institusjonar, slik som bispestolar, domkapitel, kyrkjer og kloster." 1997: 134 f.

⁵¹³ *Skattematrikkelen 1647*, IV Oppland fylke, 2. utg. 1992: 84.

leva med frilla si, Ragndid, sidan han ættleier ogso framtidige ungar. Kvifor er preste-ættleings sakene so hyppige – og tydelegvis oppfatta so uproblematisk – i Valdres? Er det av di Valdres er so avsides i ytterkanten av bispedømet, og valdrisane sær langtt unna sitt religiøse overhovud, bispen?

Den neste saka handlar om prestebarnet Jon, som i 1338 blir ættleidd av den rike mor si, Margareta Filippusdotter, ikkje av faren, bergenskanniken sira Halldor Jonsson.⁵¹⁴ Margareta har med seg far sin som næraste samtykkjande arving, men ogso representantar frå Halldor si slekt er til stades, mellom anna mora Angunn.⁵¹⁵ Sira Halldor var av dei næraste i krinsen kring bergensbispen, og sjølv om det på bispestolen i Bjørgvin sat kristenrettsaktivistar på tidleg 1300-tal, som me har sett fleire gonger tidlegare, er det heilt tydeleg at sira Halldor har kunna hatt ei frille som Margareta. På same vis som han var ein høgakta geistleg og eit godt parti for Margareta, var ho ogso eit godt parti for han; av god ætt og med store ressursar.⁵¹⁶ Truleg var det inga stor sosial påkjenning for nokon av dei å gjennomføre ein offentleg ættleingsprosess. Men kanskje var det nettopp Halldors nærleik til dei kristenrettsopptekne bergensbispane som gjorde at det var Margareta som ættleidd, ikkje han?

Seks år seinare møter me Gudleik Arnvidsson som ættleier sonen sin, Ivar, i nærver av mellom anna ektesønene Martin og Arnvid.⁵¹⁷ Gudleik er det einaste dømet me har på ein gift lekman som ættleier ein arving, og saka syner at det var "mon i" å ættleie, sjølv om det er ektefødde lengre fram i arvetalet. Ivar fekk 4 månadsmatbol i Sandstø i Hardanger – og ein far som vedkjente seg han, noko som tvillaust hjelpte på den sosiale stillinga hans. Ingar Holtan skriv om denne saka at ho primært er ei symbolsk handling av Gudleik, sidan Ivar har "liten sjanse til å arve faren så lenge [han] har to ektefødde halvsøsken".⁵¹⁸ Men Ivar arvar – i dokumentet blir han tildelt 4 mmb i Sandstø. Han fær truleg ikkje meir når faren går bort, det vil gå til Martin og Arnvid, men saka vitnar likevel om at Gudleik vil gje den uektefødde sonen sin meir enn høgare sosial status. Om det ikkje er arv, men "berre" ei gåve Ivar fær, blir han likefullt ættleidd. Saka er i so fall eit døme på at gåve-instituttet ikkje kan skiljast heilt frå arv – lovene seier tydeleg at det ein blir ættleidd til, er *arv*.

⁵¹⁴ DN I-253, 11. september 1338. Før Landslova kunne ikkje kvinner ættleie.

⁵¹⁵ Gunnes (1982: 29) spekulerer i om ho kan vera frilla til ein annan kjent kannik, Jon Halldorsson.

⁵¹⁶ Holtan 1996: 98.

⁵¹⁷ DN V-169, 7. april 1344.

⁵¹⁸ Holtan 1996: 99.

I 1345 vil sira Håkon Alvsson sikre dei siste leveåra sine. Han kjem til ei minneleg ordning med sira Brynjulf Haraldsson om alt denne skal arve, mot at han tek seg av Håkon i tida som er att. Men, Brynjulf må gå med på at dotter til Håkon, Borghild – som han tidlegare med ope brev har ættleidd – og mannen hennar, Sveinung, skal ha ein del av arven. Sveinung er til stades ved brevutføringa.⁵¹⁹ Dette er eit døme på ei pragmatisk avtale som både tek omsyn til arvereglane (der Borghild er ættleidd inn til ein plass i arvetalet) og til Håkons ynske om ei levelig tid so lenge han har att på denne jorda. Slik fær *både* kyrkja og verdslege arvingar nytte godt av eiga til sira Håkon.

Ættleiaren trengde ikkje sjølv stå for ættleiinga. Sira Steingrim har sett bort oppdraget med å ættleie ungane sine til broren, Gudulf – som er den næraste arvingen.⁵²⁰ Ættleiinga skjer i samband med arveoppgjering som brørne har etter foreldra sine, og ho fylgjer det lova opnar for; at bror kan ættleie bror, og farbror kan ættleie brorson.⁵²¹ Dette brevet er eit døme på pragmatiske og forutsjåande strategar; i same slengen som to brør tek arveoppgjering, avklarar dei tilhøva for *neste generasjons* arvingar. Steingrim og Gudulf hadde jo strengt teke ikkje trengt gjera den ættleiinga før seinare.

Dei to neste sakene seier ikkje direkte noko om ættleiing, men i praksis er det vitnemål om at uekte har fått arv eller arverett. I gravølet til Torkel i 1413 stadfestar den ektefødde sonen hans, Smid, at den uektefødde⁵²² halvbroren hans Odd hadde fått ei fjerdingsgåve av faren.⁵²³ Her ser det ut til å vera godt syskenskap som vitna fortel verda om. I 1485 er det delvis omvendt; Jon Gunnarsson tilstod at det var greitt ("stod thet til fore them" – altså til vitna) at far hans, presten Gunnar, i testamentet sitt gav bort del av eit fiske til domkyrkja i Oslo.⁵²⁴ Om Jon ikkje var ættleidd var dette strengt teke ikkje noko han hadde noko med, men me må gå ut frå at han var det – og at dette er nok eit døme på at kyrkja og verdslege arvingar delte på godene.

Brorparten av ættleiingssakene gjeld altså presteungar – og dei gjekk føre seg på 1300-talet. Men sjølv om ættleiing ikkje opptrer like ofte i kjeldene utover i seinmellomalderen, er det

⁵¹⁹ DNI-295, 17. juli 1345; RN V-[780], [før 17. juli 1345].

⁵²⁰ DN VI-374, oml. 1400–10.

⁵²¹ *Magnus Lagabøters Landslov*, V 8, 4: 87.

⁵²² I fylgje samandraget. I brevteksten står det ingen ting om at Odd var uekte, men det blir understreka at Smid er *logleger arue Porkels Ionssunar* – altså lovleg arving av Torkjell.

⁵²³ DN VI-386, 24. august 1413.

⁵²⁴ DN V-925, 18. januar 1485.

framleis i bruk mot slutten av perioden – og lovreguleringa av det blir teke opp att i Kristian 4.s norske lov frå 1604.⁵²⁵ I 1493 møter me ein kar som *ikkje* står ved ættleiinga si. Torkjell Sveinsson hadde lova frillesonen sin Gunnar lik rett til arv som ektesonen Ståle.⁵²⁶ Men Torkjell angra seg og trekte lovnaden attende, og Ståle stemna Gunnar for lagmannen når arven skulle gjerast opp. Gunnar møtte ikkje på stemnedagen, so lagmann Larens Pedersson i Stavanger dømde garden Skogen til Ståle og den ektefødde systera. Men lagmannen tykte det var for ille at Torkjell ikkje hadde gjort lovleg ættleiing ("tykker meg ikke sliik Arfleidingh /l-/gil-/l/ loglig vara efter thy som lagbook vattar") og sa difor at Gunnar skulle ha ei sylvskål etter faren, om han let seg nøye med det. Gunnar hadde vel skjøna at han hadde ei dårleg sak, difor heldt han seg borte – endå han hadde vore i stemnegarden tidlegare på dagen. Sjølv om dei langt på veg var sosialt aksepterte, hadde tydelegvis ikkje frilleungar fullgodt rettsvern, men rettsapparatet – her ved lagmannen – overprøvde likevel til ein viss grad svikelause fedre som ikkje stod ved si kjødelege synd.

Ættleiingsinstituttet var ein måte å koma unna det kanoniske kravet om ektefødsel på, for dei som ynskte å gje arv til det uektefødde avkomet sitt. Det er særleg presteungar me møter i kjeldene frå 1300-talet, og det syner at frillehaldet til prestane både var openlyst og akseptert i bygdesamfunnet. Likevel vart sjølve ættleiinga ofte utfordra av andre arvingar.

(III) Strid grunna uekte fødsel

Men det var ogso andre årsaker til at arvingar kom i strid grunna uekte fødsel – til dømes viss det uekte barnet var fødd i hor. I 1374 sender lagmannen på Island, Orm Sverresson, ope brev til kong Magnus der han ber kongen dømme i ei arvesak etter Gunnar Andresson.⁵²⁷ Gunnars ektefødde brorson, Peter Halvdansson (med ektefødde foreldre), står mot dei ektefødde dottersønene til Gunnar. Men mor deira, dottera til Gunnar, var avla i hor – altso Gunnar var ein syndar. Orm vil at kongen skal finne ut or dette og gje rettarbot om korleis lagmennene på Island skal dømme i slike saker om andre og tredje arv, når arvingane er ektefødde, men foreldra er avla i hor eller blodskam. Undervegs dør Magnus, so det blir kong Håkon som saman med

⁵²⁵ *Kong Christian 4.s norske Lovbog af 1604*, IV Arvebolck, kap. VIII: 84.

⁵²⁶ *DN XXI-657*, 3. august 1493.

⁵²⁷ *RN VII-[449]*, [før 1. desember 1374].

rådet sitt dømmer 10. juni 1375.⁵²⁸ Peter fær arven, og brevet skal takast inn i Jónsbók (lovboka på Island) som rettarbot. Det har, i fylgje domsbrevet, vore ein tidlegare dom i denne saka, utført av lagmannen Torstein Øyolvsson, som tydelegvis gav eit motsett utfall. Denne domen blir attendekalt med rettarbota. Det er eit døme på at syndene dine verkeleg er *arvesynder*; uektefødde kan sjølve ikkje arve og må med det li for noko dei er aldeles uskuldige i. Etter Landslova kunne ektefødde ungar til uekte frilleborn arve – men berre dei. Var du uektefødd i *hor*, som dotter til Gunnar, eller i blodskam, var det inkje å hente.⁵²⁹ Peter må ha kjent Landslova godt og er truleg den som har reist saka att, etter den fyrste kjenninga som ikkje gav han arv. Han fær med det stadfesta det som har vore grei rettspraksis i Noreg sidan Landslova. Kvifor var det ikkje slik på Island? Det var ingen automatikk i at rettarbøter frå dei norske kongane vart førde inn i Jónsbók. Sjølv om lovbooka på Island kom til i 1281 og bygde på Landslova, plasserer ho seg klart utanfor det foreinte norske lovområdet. Det var ein del forvirring om lovgjeving på Island i hundreåra som fylgde, og det ser ikkje ut til å ha vore klare rutinar for korleis Jónsbók skulle oppdaterast.⁵³⁰ Men Peter var tydelegvis ein strategisk aktør som nytta høvet til å påverke lovgjevingsprosessen.

Men i saka om arven etter Elsebe Arnaldsdotter i 1391, er det syndaren sjølv det går ut over.⁵³¹ Elsebe har overlevd og arva den ektefødde sonen sin, men er no sjølv død, og Gaute Eiriksson Galtung og Orm Håvardsson krangler om kven som har arverett etter henne; mora eller systera til mora. Elsebe er nemleg ikkje ektefødd. 5. desember provar Gaute at Borgny og Helga Kolbjørnsdøtrir var ektefødde heilsystrer, og Orm måtte vedgå at Elsebe "berre" var frilledottera til Helga. Difor meiner lagmannen i Tunsberg at det er Borgny, som ektefødd morsyster, som burde arve uektefødde Elsebe – og ikkje mora Helga. Jamvel om Helga sjølv var ektefødd, som Håkon 5.s rettarbot av 2. mai 1313 understrekar at gjev arverett, kunne ho ikkje arve frillebarnet sitt.⁵³² Det vil seia, ho kunne arve, men kom til sist i sjette arvetalet – etter frilleson. Men at Elsebe før dette hadde arva den ektefødde sonen sin er rart – som uektefødd skulle ikkje ho sjølv kunne arve før i 13. arvetalet, og ein skulle tru det var mange som kom før henne i køen etter sonen. Altso – det som i utgangspunktet var største hindringa for at

⁵²⁸ DN XXI-152, 10. juni 1375.

⁵²⁹ *Magnus Lagabøters Landslov*, V 7, sjette arv: 84.

⁵³⁰ Gunnar Karlsson 2000: 90 f.

⁵³¹ DN I-534–536, 5.-14. desember 1391.

⁵³² NGL III nr 36a: 100.

du kunne arve, nemleg at du var uektefødd, ser ikkje ut til å ha spelt inn då Elsebe arva sonen (eller det var ingen som påpeikte det den gongen), men rettarbota om at mødrer som avlar uekte barn kjem sist i sjettearven, ho blir brukt av lagmann Brand Gunnarsson. Fylgjeleg blir Borgny og mannen Gyrd Leidulvsson tildømt alt godset etter Elsebe, og dei overdreg det til Gaute Eriksson. Det er tydelegvis Orm som sit med dette no, for han blir beden om å gje det frå seg. Nokre dagar seinare, 14. desember, kjem forliket og det detaljerte økonomiske oppgjeret, og partane erklærte at dei var fullt forlikte. Korleis Orm hadde tuska til seg dette godset, og kva for slektssamanheng det var mellom dei to arvestridarane og dei andre aktørane, kjem ikkje fram i dokumenta.

Gudrun Eilifsdotter og mannen Eivind Sigurdsson sit i 1402 i arven etter sysselmann Jørund Arnesson på Voss, av di Gudrun meiner mora hennar, syster til Jørund, var Arne Røvs legitimerede frilledotter.⁵³³ Dette er Åsa Håvardsdotter usamd i. Åsa er ikkje, som det står i samandraget av *DN V-419*, enka etter Jørund. Men ho har fått gåver og arv etter han, sidan han var barnlaus og hadde eit nært tilhøve til Åsa, mellom anna som ombodsmann for henne då ho var umyndig.⁵³⁴ Åsa meiner ho er nærare til arven etter Jørund enn *frilledotters* barn – og difor vil ho ha framlagte prov for at mor til Gudrun skulle vera ekte, slik Gudrun påstår. I diplom-samandraget står det ogso at Torbjørn dømmer Gudrun til å prove at mora er *ekte dotter* av Arne Jørundsson Røv, medan i sjølve brevtteksten står det at mor til Gudrun skulle vera *skilgetna frilludottur* til Arne. Tyder det at ho skulle vera ættleidd? Koss kan ein elles tyde uttrykket *skilgetna frilludottur*, altså ektefødd frilledotter? Det er eit sjølvmotseiande uttrykk, eller so syner det til at ho korkje var fødd i blodskam eller hor, men var "vanleg" frilledotter – og då kunne ho med lov i hand ta arv langt uti. Men då måtte ho i so fall vore fødd før Arne fekk broren hennar Jørund på ektefødd vis – elles ville det vore hor.

Det står ikkje direkte kven av damene som tok initiativ i saka. Dei møtte båe for ryfylkelagmannen, og båe hadde stemna saka inn for han – og det er ein tydeleg arvestrid som botnar i usemje om kor ekte mor til Gudrun, syster til Jørund, var. Åsa Håvardsdotter på si side prova at ho var ektefødd av ektefødde foreldre, og sidan det er Gudrun og mannen hennar som sit på arven 16. juni 1402, er det truleg Åsa som har teke saka for retten.⁵³⁵ Torbjørn

⁵³³ *DN V-419*, 16. juni 1402.

⁵³⁴ *DN V-296*, 3. desember 1376.

⁵³⁵ Åsa Håvardsdotter er ei dame me finn att i mange diplom, som særskilt aktiv hustru og jordeigar i vossabygdene og Hardanger. I si regjeringstid la ho mykje til det store Finnegodset på Voss. I

Toraldsson dømmer at partane skal møte for lagmannen i Bergen for å få arveretten avgjort. Det gjer dei 4. oktober same året; sju menn avgjer arvetvisten i Åsas favør, og Gudrun og mannen må gje frå seg godset etter Arne Røv. Men *etter* det skulle Åsa og Gudrun dele arven halvt om halvt.⁵³⁶ I domsbrevet står det ingen ting om Gudruns påstandar om at mora var ektefødd frilledotter etter Arne, so det spørst om ho hadde lite å fara med når det kom til stykket – prov hadde ho i alle fall ikkje. Men at Arne var morfar hennar, er mykje klart, sidan dei skal dele arven, og sidan Gyrid Hallbjørnsdotter, Jørund Arnessons enke, i eit brev frå 23. mai året etter kvitterer 35 gamle merker til arvingane etter Jørund; Åsa og Gudrun.⁵³⁷ Men mor til Gudrun var ikkje ektefødd nok til at Gudrun kunne ta arv før Åsa.

I 1487 blir det bråk om arven etter hustru Radgerd – og då særleg garden Faxneld i Jämtland. Vitne erklærer at Guttorm i Angstad er tremening på mannsida, og Radgerd sa sjølv ho ikkje hadde nærare arvingar enn han.⁵³⁸ Peder i Kingstad var berre firmening på kvinnesida. Tre år etter vitnar fleire at Faste, ein av sønene til Guttorm, med godvilje prøver å kjøpe Kirstine i Stafre ut av Faxneld – der ogso ho var arving.⁵³⁹ I 1494 viser det seg at Kirstine ikkje var ektefødd dotter av Ønd i Stafre, og då greier Faste og bror hans Olav å prove at ho og mannen hennar Lafrans ikkje kan arve Faxneld likevel.⁵⁴⁰ Inn i det neste hundreåret er det Nils, son til Olav Guttormsson, som sit på Faxneld, men framleis er det strid om garden. 6. februar 1513 stadfestar nemleg kong Kristian 2. faren sine brev og domar, og brevvisaren Nils fær erklært at heile Faxneld etter hustru Radgerd blir tilkjent far Olav og farbror Faste, og det gjev han retten til å bu der.⁵⁴¹ Ogso i 1515 og 1516 blir Nils Olsson, kona, ungane, godset og eigedomen, teke i forsvar og fær vern av Hans Rev og erkebisp Erik Valkendorf – mot avundsmenn og baktalarar.⁵⁴² Det står ikkje eksplisitt at all striden om Faxneld og dei som sit på garden botnar i arvetvisten med den uektefødde Kirstine Øndsdotter, men det at

diplomatariet er det fleire eigedomstvistar der ho og mannen hennar, Botolv Eindridesson, er innblanda. Me møter henne frå ho er umyndig til etter mannen hennar er død, og ho handlar aktivt saman med sønene sine. *DN* I-385, 483, 507, 555, 563, 572, 573, 582, 631, II-528, 531, 534, 611, 1131, IV-736 og V-296, 412, 413.

⁵³⁶ *DN* II-571, 4. oktober 1402.

⁵³⁷ *DN* II-576, 23. mai 1403.

⁵³⁸ *DN* XIV-168, 1487.

⁵³⁹ *DN* XV-115, [oml. 1490?].

⁵⁴⁰ *DN* XIV-183, 5. juni 1494.

⁵⁴¹ *DN* XIV-246, 6. februar 1513.

⁵⁴² *DN* XIV-258 og 261, 10. mars 1515 og 24. januar 1516.

guttormssønene i si tid fekk prova at Kirstine var uektefødd var i alle fall grunnen til at dei fekk garden på sine hender.

I Stavseter og Bonarven har odelsjord kome på avveggar som fylgje av kristenrettsbrot, og urettvis arv blir ikkje gjort opp før uekte fødsel er erkjent i 1512.⁵⁴³ Me kan sjå for oss dette hendingsforløpet: Jon Esbjørnsson er uektefødd og har med det arva urett. Fyrst sel han sjølv noko jord som har stått uinnløyst i åtte år til Svein og Arild Olssøner. Tre år seinare sel sonen hans, Brynjulf, meir jord til dei same brørne, jord som Brynjulf erkjenner var deira odel. I tillegg erklærer Brynjulf at dei er odelsbyrdige til all den jorda han sit på, sidan far hans var uektefødd. Når fyrst Jon og seinare Brynjulf går med på at olssønene var rette odelsfolk til den jorda dei sat på, er det ikkje godt å seia om dette er eller har vore ein arvetvist. Men trass i at Brynjulf sjølv skreiv brevet i 1512, kan me i alle fall førestille oss at det er olssønene som har teke opp saka og pressa han til det. Det er dei som har kravd urett oppgjort.

Bisp Eilif i Stavanger skjenkjer i 1512 sonen sin Jon, kona hans og dei ekte ungane deira, garden Evje.⁵⁴⁴ Det står inkje om korvidt Jon var ættleidd, og me fær nok eit prov for at den katolske kyrkja ikkje greidde gjennomføre sølibatskravet overfor sine eigne geistlege. Eilif slær ogso fast at dei næraste arvingane hans er dei ektefødde ungane til Jon. Inntil Eilif skjenkte Jon denne garden var det bror hans, Amund og kona Anna Ottesdotter Kane (syster til før omtala Arald, sjå slektstre side 73) som hadde site på han, og det synte seg at tildelinga ikkje var uproblematisk. Anna, som var vorten enke, gav Jon kamp om garden, og odelstvisten vart avgjort i 1514.⁵⁴⁵ For kongen la Jon fram 1512-brevet frå bispefar sin, og Gaute Galle, Annas ombodsmann, la fram eit brev der det stod at Jon var Eilifs uekte son – og difor burde han, det vil seia arvingane hans, arve mindre. At Jon var Eilifs uekte son hadde ikkje bispen nemnd i sitt brev, men det er vanskeleg å førestille seg at det ikkje var ei kjent sak. At det ikkje var Jon sjølv, men dei ektefødde ungane hans som arva bispen var jo i samsvar med gjeldande rett – den uektefødde sjølv arvar ikkje, men dei ektefødde ungane til vedkomande kan ta arv. Kong Kristian 2. og riksrådet dømmer på grunnlag av Noregs lov og brevprova ein halvpart til kvar av brørne Amund og Eilif. Eilif sin del skal gå til ungane åt Jon, medan Anna skal ha Amunds

⁵⁴³ DN XIV-229 og 241, 3. mai 1509 og 15. februar 1512. Gardane ligg i Ljusdal, i dag den nordvestlegaste kommunen i Gävleborg len, på grensa til Härjedalen kommune i Jämtlands len. Gardane ligg soleis i det området i Sverige som hørde til Noreg før freden i Brömsebro i 1645.

⁵⁴⁴ DNI-1035, 15. juli 1512.

⁵⁴⁵ DNI-1043, 1. august 1514.

halvpart so lenge ho lever, sidan skal delen attende til sin rette odel – det vil seia Amunds- og Eilivsslekta.

Men so går det ein halv generasjon, og det er på han igjen. Einkvan har utfordra odelsretten på Evje og påstått at Olav Ottesson (død barnlaus omlag 1513), ikkje bror til den førnemnde Anna, men bror til fru Inger Ottedotter Rømer til Austrått, hadde eigd Evje – noko Gaute Galle, framleis ombodsmannen til Anna, fekk seks lagrettemenn til å avkrefte i 1528.⁵⁴⁶ Dei slær fast at Jon Eilifsson hadde hatt sin del til han han vart avretta i Bergen i 1520⁵⁴⁷ – truleg med umyndige ungar, sidan kongens ombodsmann Hans Mule på Akershus tok egedomen i verje. Anna hadde framleis sin del. Kva slags grunnlag desse arvekrava frå rømerane hadde kome på, veit me ikkje, men dei to Otte-slektene hadde samband, mellom anna gjennom Ingjerd Erlensdotter og Arald Kane som me har møtt før. Det er ikkje usannsynleg at fru Inger til Austrått la seg etter denne arven ogso, nett som ho gjorde etter Ingjerd sin. Men ho fekk han altso ikkje. So går det 20 år til, før me i 1548 fær sjå at kong Kristian 2. sin dom blir fullbyrda. Anne Ottesotter er død, og sidan ho berre skulle ha Evje-delen ho fekk etter Amund i si levetid, skulle heile odelsretten og heile Evje-garden difor vera attende på hendane til Eilif sine arvingar. Men Gaute Galle, Annes ombodsmann, hadde truleg tenkt det annleis og kravd garddelen for seg sjølv. Evje-saka er på nytt hjå kongens menn til avgjerd, og motparten til Gaute Galle er Margareta, no myndig dotter til Jon Eilifsson. Gaute er gamal og sjuk og har sendt sonen sin, Tønne, men denne greier ikkje å syne med kva slags rett dei skulle ha delen i Evje – naturleg nok, dei hadde ingen rett. Gaute har påstått at han hadde eit forleningsbrev, men det er ikkje å oppdrive. Margareta på si side la fram domsbrevet frå Kristian 2. frå 1514. Enden på visa er difor at i 1548 kjem heile garden på Margareta Jonsdotter, ektefødd dotter av uektefødd son av bisp Elif Jonsson, sine hender.⁵⁴⁸

I nokre saker var den uekte fødselen openberr, i andre var den freista gøymt og løynt – og til og med gløymt. Men både dei som sit med ein arv og dei som ynskjer denne, ser ut til å ha hatt både vilje og evne til å føre og fylgje saka i generasjonar. Og ofte ser det ut til at arven til slutt kjem på dei, etter lovboka, *rette* hendene.

⁵⁴⁶ DNI-1075, 1. mars 1528.

⁵⁴⁷ Grunna opprør mot Bergenshus-lensherren Jørgen Hanssøn og 2-marksskatten av 1518. Benedictow 1977: 321 f.

⁵⁴⁸ DNI-1111, 27. november 1548.

(IV) Strid om ekte fødsel

I dei førre sakene kom det før eller seinare fram at ungene var uekte fødde, og sidan kristenrettsbrotet var gjort og skaden skjedd, var det altso duka for strid. Ei *anna* vanleg årsak til arvestrid var nettopp spørsmålet om ungene *faktisk var* ektefødde eller ikkje. Difor ser me òg i ein del dokument at det er den presumptive motparten som stadfestar at ein arving er ektefødd. Det er viktig at dei andre er samd i at du er ektefødd, og at det ikkje berre er noko du erklærer sjølv.⁵⁴⁹

Tida slettar mange spor

Noregsveldet var i høg mellomalderen stort og vidt, og i arvetvistane kjem det stundom til syne vidfaruge folk. I striden om eigedomsretten til vestre Bjørke i Løten sogn på Toten er kjerna kor vidt Hallvard Ormsson hadde ei ektefødd dotter som heitte Ragnhild. Den 20. mai 1323, då to lagmenn i Oslo tek opp vitneprov i eigedomssaka, er det to karar frå Færøyane som kan stadfeste at det hadde han; dei var til stades då Hallvard festa Rannveig Birgersdotter, mor til Ragnhild, etter guds- og menneskelover på Nordøya på Færøyane.⁵⁵⁰ Steingard bonde har kjøpt Bjørke-garden av Sigurd Ormsson, bror til Hallvard, og Steingard ligg på sotteseng når vitneopptaka blir gjorde. Han orsakar seg med at han ikkje visste at Hallvard hadde ei ektefødd dotter då han kjøpte, dessutan var han usikker på om Hallvard eigde noko i Bjørke den tida han døydde. Men seljaren, Sigurd, må ha visst, for i same vitneopptaket den 20. mai kjem det fram at to karar høyrde Sigurd for mange år sidan truge ombodsmannen til Ragnhild på livet, om han tok brorsarven frå han: "...þat skall kosta þit lif ef þu tæker af mer broðor arf min." Vitneprova fører til at partane, Steingard på eine sida og Torstein, mannen til Ragnhild på den hi, avtalte å møtast på stemnegarden i Løten den 10. juni.

På Løten møtte berre Torstein, og to karar vitna at då Hallvard Ormsson i si tid for frå landet, eigde han heile vestre Bjørke, bortsett frå ein del som tilhørde Hverven-karane. Denne delen løyste Hallvard inn 30 vintrar sidan.⁵⁵¹ Og med det var det avgjort? Det veit me ikkje – me har ikkje domen, men utifrå det me veit, er det mykje som tyder på at Ragnhild fær retten sin.

⁵⁴⁹ DNI-247, 29. april 1338 og II-347, 26. februar 1359.

⁵⁵⁰ DN III-134, 20. mai 1323.

⁵⁵¹ DN III-135, 10. juni 1323.

Hallvard Ormsson er død – og kanskje ogso Sigurd, sidan han på ingen måte er trekt inn i saksgangen. Ragnhild og mannen hennar er truleg dei som har teke saka til tings, av di Steingard ikkje har villa gjeva frå seg Bjørke. Kanskje har Steingard handla i god tru – han visste verkeleg ikkje at Ragnhild var dotter av Hallvard, og i alle fall ikkje at ho var ekte dotter, men det kunne altso færøyingane stadfeste. Men når Steingard i tillegg påstår han ikkje visste at Hallvard hadde eigd vestre Bjørke før han for i vesterveg, er det noko lettare å trekkje truverd det hans i tvil. Det er tydeleg at det var ei kjent sak på Løten at Hallvard Ormsson var jordeigar i Bjørke.

15 år etter at Olav og Helga vart gifte, kunngjer seks mann i 1468 at dei hugsar dei hørde mor til Olav gje han ein del eigedomar i bryllaupsgåve på gjestebodsdagen.⁵⁵² Mora slo fast at Olav var ektefødd. Når dette må nedfellast i eit brev 15 år etter, er det ikkje urimeleg å tru at nokon har trekt i tvil Olav sin rett til denne arven. Då er det bra at folk hugsar so godt.

Det er lov å prøve seg

Ein som burde hugsast betre, var Eindride bonde. Han *visste* at ungane til frendane var ektefødde, men prøvde seg likevel overfor domsmakta.⁵⁵³ I 1325 møtte han for bisp Audfinn i Bergen og påstod at ungane etter frenden hans, Kolbein Glumsson og kona Gylaug, var fødte i blodskam og soleis uekte. I tillegg skulle Kolbein og Gylaug ha vore gifte utan kyrkjeleg lysing. Men, overraskande nok måtte Eindride til slutt under rettargangen innrømme at han var til stades i kyrkja under bryllaupsmessa deira – og hadde vore bruresvein for Kolbein. Sidan dette kom opp, og sidan han ikkje i Kolbeins levetid på nokon måte hadde klaga på ekteskapet, baud bispen Eindride om evig togn om dette klagemålet. Dessutan mista han påtaleretten sin, og ungane til Gylaug og Kolbein vart sjølvstøtt erklærte ektefødde etter "gudz loghum ok heilaghrar kirkiu."

Eindride kjende tydelegvis kristenretten og prøvde seg med fleire ulike argument for å ugyldiggjera ekteskapet til frenden sin, Kolbein, og med det stemple ungane hans som uektefødde. Men trass alt var det vanskeleg å koma uttom sanninga når han sjølv måtte innrømme at han hadde vore bruresvein. Hadde Eindride stort mot, men liten gjennomføringsevne? Gjekk han til bispen med ein god plan som berre rasa saman når Audfinn

⁵⁵² DN XVIII-88, 10. desember 1468.

⁵⁵³ DN IV-166 a og b, 23. februar 1325 og i *Norske Middelalderdokumenter*: 312.

fekk plukka prova hans frá einannan? Eller har Audfinn brukt ufine metodar for å få Eindride til å innrømme og ta attende påstandane sine? Kvifor skulle Audfinn ville det? Ikkje veit me kva som har gått føre seg i målstova i bispegarden i Bergen, men dette syner kanskje at "vanlege folk" hadde stor tru på eiga evne til å påverke. Og motivet til Eindride ser ut til å vera klart; han kan få arven etter Kolbein om han fær uektegjort ungene hans. Inger Holtan lurar på om det kanskje er Eindride som er helten. Ho drøftar om han kan vera uskuldig og spekulerer i om han er kalla inn til avhøyr hjå bispen på bakgrunn av eit rykte som nokon har sett ut, og at Eindride avviser det heile ved å fortelja at han har sjølv vore til stades i gjestebodet.⁵⁵⁴ Men diplommet uttrykkjer ikkje noko slik eventuell uskuld for Eindride – tvert om startar det heile med at Eindride kjem til bispen for å fortelja om koss det stod til, so blir han dømd til evig togn om emnet og frådømd klagemålsrett for all framtid. Tilfeldig uskuldig? Neppe.

Ord og gjerningar i rett tid

So skal me over til ei sak som godt illustrerer den viktige føresetnaden at ord og gjerningar skulle seiast og gjerast i rett rekkjefylgje for at ekteskap skulle vera gyldig. To menn kunngjer i 1390 at Sigrid Sigmundsdotter og Andres Sigurdsson var sysken på morssida. Det dreier seg om ein arv etter Sigrid, og ho kunne sverja på at ho i eit gjestebod høyrde Andres festa Ragnhild Ivarsdotter: "...þær satu brylaup ok høyrdu feisting þa er Andræs Siggurdæsson feisti Ragnildu Juarsz dottær mædær guds lagum."⁵⁵⁵ Grim, sonen deira, var difor ektefødd – og kunne som brorson fylgjeleg arve Sigrid i fjerde arvetalet. Her var det avgjerande at vitna visste at ekteskapet var gyldig og sa kor og når festarmålet var inngått, elles kunne fort andre arvingar av Sigrid avfeie tantungen hennar sin rett til arv.⁵⁵⁶

Ei liknande sak finn stad ti år seinare, der vitne såg og høyrde at Tord *helt j hond* Kristin Jonsdotter og festa henne til si eiga kone med *gudz loghum ok hæilaghre kirkiu* og knesette med det same sonen deira, Aslak, og gjorde han til ektefødd mann.⁵⁵⁷ Dette er eit døme på at ord kan bøte på gjerningar; Aslak er i utgangspunktet uektefødd, men me må gå ut frå at Tord og Kristine var trulova, og difor blir Aslak ektefødd når dei giftar seg på skikkeleg vis. Det var slik kyrkja ville ha det; det viktigaste var trass alt at dei vart gifte. Tord gav

⁵⁵⁴ Holtan 1996: 14.

⁵⁵⁵ DN VI-329, 12. januar 1390.

⁵⁵⁶ Jf *Magnus Lagabøters Landslov*, V 19, 2: 92.

Kristine og Aslak ein gard i Grue i Solør og understrekar at ingen andre skal arve den, bortsett frå om han sjølv overlever dei begge to. Det er i tråd med rettarbota av 1313. Men etter alle solemerke overlever Aslak mor og far sin, og då er det viktig at han er vorten ektefødd, slik at ingen skal kunne seia at han har kome til Grue-garden på urett vis.

Ei som ikkje tener på at gjerningar er gjorde for tidleg, er Bergljot, stedotter til Arne Gunnarsson. På spørsmål frå presten gjev Arne i 1529 frå seg retten i nedre Harildstad til syster si Egilleiv. For å vera sikker på at ikkje Bergljot eller Ingebjørg, mor hennar, skal koma med noko seinare krav, slær han fast at "...hun [Bergljot] vaar giordh fer en hun Ingebyergh kom i min seengh."⁵⁵⁸ So var det sagt.

Når døden bankar på er det best å vera føre var

Olav Dagsson har ein annan agenda. Han set opp testamente der han deler arven sin mellom nokre kyrkjer og ein prest, med det vilkåret at han ikkje etterlet seg ektefødde ungar.⁵⁵⁹ Det kan tyde at han framleis har håp om at det skal bli noko avkom etter han og kona Gunhild, som han i testamentet gjer klart at skal ha alt ho treng i si levetid. Men det kan òg tyde at han veit han har uektefødde etter seg eller førebyggjer krav frå eventuelt framtidige lausungar. Med testamentet slær han fast at dei ikkje skal ha noko. Slike testament vil gamle kyrkja ha, skulle ein tru. Dette er eit døme på korleis kyrkja kjem godt ut av det når arvereglane er knytte opp til ektefødde i ekteskap.

Kor vidt Olav var døden nær er ikkje visst, men Andres Hallsteinsson syng nok på siste verset, når han og Guri Ogmundsdotter fær tre vitne til å stadfeste at dei er trulova. Bryllupet dei imellom er gjort i stand etter den heilage kyrkjjas og Guds lover – og det blir understreka at Andres framleis er live.⁵⁶⁰ Dette brevet er ikkje berre viktig for Guri sine arverettar, men òg for eventuelle barn som er på veg. Det er godt å ha eit ekteføddvern når far er død.

(V) Ekteskapsstrid

Arvestrid grunna ekte eller uekte fødsel botna altso ofte i spørsmål om gyldige ekteskap, men også ekteskapet i seg sjølv kunne føre til direkte og indirekte strid om arvespørsmål.

⁵⁵⁷ DN III-551, 16. mai 1400.

⁵⁵⁸ DN XXI-765, 1529.

⁵⁵⁹ DN XII-141, seinast september 1408.

Me skal starte med ei spesiell sak. Bergensbisp Arne formante 2. oktober 1309 fru Ragna Marteinsdotter til Jåstad, heime hjå henne i Ullensvang, om å avleggje kyskheitsløfte for resten av livet.⁵⁶¹ Ragna var fråskilt frå herr Torolv på Idse, som var munk i Lyse. 19. februar året etter gjer ho som bispen ba om, og ho lovar å halde seg i Nonneseter kloster, bu der for eigen kostnad – so sant ho slepp å bli nonne. Men då må ho leva kyskt og ikkje reise godssøksmål mot eksmannen eller ungane deira.⁵⁶²

Det høyrer ut som eit rimeleg stort overtramp mot Ragna. Mannen hennar går bort og blir munk, og so må *ho* gå i kloster og ikkje prøve å få noko gods etter det havarerte ekteskapet. Kva gale har eigentleg ho gjort – det kan sjå ut som at alt ho sit att med er skamma (eller æra) etter ein mann som valde Gud framfor henne? Her reiser det seg mange spørsmål. Dette er ei av dei få førreformatoriske sakene i diplomatariet der faktisk nokon er separerte – dei lever "a mensa et toro". I utgangspunktet var ikkje det særleg greitt å få til når kanonisk rett festa grepet. Me såg i kapittel 3 og 4 at det fanst reglar for *annullering* av ekteskap når føresetnadene for giftarmålet hadde vore sviktande. Men dette er ikkje annullering, det er opphøyr av samliv. Ein måte å få til dette var viss begge partane ynskte å gå i kloster, men det var likevel mogeleg berre viss ekteskapet ikkje var fullbyrda.⁵⁶³ Her er det soleis i alle høve noko som sviktar i høve retten. For det fyrste var ekteskapet fullbyrda, for Ragna og Torolv hadde ungar ilag, og for det andre ser det ikkje ut til at Ragna sjølv ynskte klosterlivet. Om det er bisp Arne som har pressa viljen sin gjennom, eller om det er Ragna og Torolv sjølve som har funne ein måte å koma ut av eit ekteskap på, er ikkje godt å seia. I siste tilfellet kan me sjå Arne som ein smidig pragmatikar; han går med på at Ragna ikkje er nonne, men då må ho ogso gje opp alle arvekrav og avleggje kyskheitsløfte. Løftet blir å rekne som forbodet mot gjengifte, for ein ting var å få til separasjon, noko anna og var å gifte seg på nytt. Det var absolutt ikkje mogeleg, i alle fall ikkje når det var ungar inne i biletet. So langt som me kjenner bisp Arne i Bergen var han ein aktiv kristenrettsvaktar, og denne saka, pragmatisk gjennomført eller ikkje, er eit døme på Arnes ynske om å vera til stades i den kristenrettslege styringa av styre bispedømet sitt. Som Anna Elisa Tryti har peika på; Arne sitt engasjement i kristenrettssaker heng klart saman med

⁵⁶⁰ DN III-723, 14. januar 1434.

⁵⁶¹ DN I-123, 2. oktober 1309.

⁵⁶² DN I-126, 19. februar 1310.

⁵⁶³ Holtan 1996: 53.

skuleringa hans i kanonisk rett.⁵⁶⁴ Me veit ikkje kor stort offer det var for Ragna å gå i kloster, men ho går i alle fall med på avtala, og so langt kjeldene talar har ho ikkje lagt seg i arvestrid seinare.

Etter reformasjonen er mangt ved det gamle – folk sluttar i alle fall ikkje å vera utru eller å diskutere om ungar var ektefødde eller ikkje – men noko er nytt; høvet til skilsmisse. Og som me har vore inne på tidlegare; eit vakuum oppstår etter 1537 når det gjeld kva slags lover som skal nyttast. Fylgjeleg blir rettspraksis tidvis svært tilfeldig, og mykje avheng av kvar enkelt lagmann. I dei to neste sakene møter me Agder-lagmannen Jon Simonsson som fær ulike spørsmål om ekte og uekte som han må svara på so godt han kan, og det er gode døme på at lekfolk sjølve tok kontakt med styresmaktene for å gjera seg kjent med lova.

I 1552 fær Gunnar Aslaksson lov å gifte seg på nytt, av superintendenten i Stavanger stift, Jon Guttormsson.⁵⁶⁵ Gunnar har nemleg prova med brev at kona hans, Helga, har vore utru. I 1563 er det gjort – lagmann på Agdesida, Jon Simonsson, dømmer at Gunnar er lovleg skilt frå Helga Torgeirsdotter.⁵⁶⁶ Difor er borna han har avla med Birgitta Torleivsdotter ekte, og dei har arverett etter både far og mor. Her har anten Gunnar skulle sikra seg at ungene frå andre ekteskapet var ekte, før nokon stilte spørsmål, eller so er det fyrstekona Helga som har teke opp saka, kanskje med tanke på arven for eventulle barn frå deira ekteskap. Lagmann Jon ser i alle høve ut til å vera sikker i si sak – skilsmålet, som reformasjonen opna for, er gyldig, og soleis er ungene i andreekteskapet til Gunnar ektefødde.

Nokre år seinare er det systrene Sigrid og Sigrud som lurar på om dei er ektefødde, sjølv om foreldra berre var festefolk og "iche wore prest wiigter thil sammen, [...] huilchet icke schedde formedelst gudtzs vind och veer".⁵⁶⁷ Lagmann Jon gjer jobben sin grundig og gjev ordscurd på, ved å syne til Magnus Lagabøtars landslov, at sigridane var ektefødde sidan foreldra hadde fest einannan med Guds lov. Dei kunne soleis arve far sin, Amund Simonsson, og løyse inn det han hadde seld eller pantsett – og det kunne ogso ungene til Torgeir, den avdøde bror deira, gjera. So langt; eit spørsmål om ektefødd. Men det er også eit potensielt ekteskapsstridstema i denne saka: Enka etter Torgeir, Karen, lova å ikkje gifte seg mot veners og svigerinners råd. Det var Peder, mannen til eine Sigrud, som hadde teke saka opp med

⁵⁶⁴ Tryti 1987: 185.

⁵⁶⁵ DN XXI-981, 1552.

⁵⁶⁶ DN XXI-1108, 1563.

⁵⁶⁷ DN XIII-728, 5. juni 1565.

lagmannen og spurde kva Noregs lov sa på dette området. Visste han på førehand at han hadde ei god sak? Han verkar vera rimeleg strategisk på kjeringa og svigerinna sine vegner – men og på tanteborna deira sine vegner – altså ein familiestrateg. Gjeikk han til lagmannen ogso av di han var redd Karen skulle ta med seg arv ut or slekta? Han fær henne i alle fall til å erklære at ho ikkje skulle gifte seg på nytt utan deira samtykkje.

Ny ekteskapsordinans for Noreg låg ikkje føre før 1589. På kyrkjemøtet i Trient (1545–1563), best kjent som den nye given i motreformasjonen og den katolske kyrkjas store oppgjær med protestantismen, vart ogso den katolske ekteskapsretten innskjerpa. Etter dette møtet *skulle* eit ekteskap vigslast i kyrkja før det var gyldig. Det er ikkje godt seia om dette har påverka tenkinga i det protestantiske Danmark-Noreg, men godt og vel 14 dagar etter ordskurden til lagmann Jon, 22. juni 1565, finn me nymæle om ekteskapsinngåing, i ei samling forordningar for Bergenshus len.⁵⁶⁸ Der står det at eit ekteskap skal lysast frå preikestolen ei eller to gonger, før paret saman skal stå for kyrkjedøra. Fyrst etter denne seremonien er paret rette ektefolk. Men dette var som sagt *i Bergen, etter at* Jon hadde gjeve sin ordskurd. So ein kan ikkje anna seia at han dømde so rett han kunne etter boka.

Desse døma syner korleis ekteskapslovgjevinga utvikla seg i mellomalderen – og særleg synet på skilsmål, som var ei av dei mest radikale endringane med reformasjonen. Når ekteskapet ikkje lenger var eit sakrament innstifta av Gud, vart det ogso høve til å oppløyse det. Om Ragna Marteinsdotter hadde mist mannen sin til klosterlivet godt og vel to hundre år seinare enn ho gjorde, kunne ogso ho starta på nytt som Gunnar Aslaksson – viss ho det ville.

(VI) Uklare avtaler og uklar arverett

I sume av arvestridane er anten avtalene eller rettshevdinga uklar – for nokre opnar det for strategiske manøvrar, for andre bli det årelange utmattingsstridar. I tillegg skal me sjå døme på at retten grip inn viss dei tykkjer partane fer med ureint spel.

Usemjje om avtale

I saka om gardane søre og nordre Tom i Råde er ektefødd slektskap eit argument for ein av partane, men det er uvisst om argumentet blir teke omsyn til. Slik det kan sjå ut er dette ei sak

⁵⁶⁸ *Lover og forordninger 1537–1605*: 91.

der Alv Halvardsson, Jon Torgilsson og Ogmund Berdorsson Bolt arbeidde seg fram til semje om fordeling og forvaltning av dei to Tom-gardane, men undervegs blanda det seg inn ein arving; Ragnhild Håkonsdotter. Og utgangspunktet for at det blir *strid* er spørsmålet kven som var rette arvingar etter den tidlegare eigaren av søre Tom, Jon Torgilsson (han hadde ingen ungar); den ektefødde (av ektefødde foreldre) tanta hans, Ragnhild, eller dei Jon sjølv og kjeringa overdrog garden til. Heng med:

30. januar 1399 avstår Elin Bergsveinsdotter og den myndige sonen hennar, Olav, all sin odel og rett i nordre Tom til syster si, Gunhild Bergsveinsdotter og mannen hennar Ogmund Berdorsson Bolt.⁵⁶⁹ 25. august same året blir det kunngjort forlik, for evig tid, mellom Ogmund og Alv Haraldsson om detaljerte grenser mellom nordre og søre Tom.⁵⁷⁰ To år seinare, 18. september, skjenkjer Jon Torgilsson løysingsrett til søre Tom, til Ogmund og Gunhild, so sant han ikkje overlever dei og sjølv fær ektefødde born. Kjeringa hans, Ingrid Andresdotter, stadfestar denne avgjerda same dagen året etter, men då er det berre *halve* søre Tom det er snakk om, utan at dette blir kommentert.⁵⁷¹ Det ser ut til at det er Jon som har site med odelen til søre Tom, men i 1399 var det Alv Haraldsson som eigde garden. Det kan forklarast med den *halvparten* av søre Tom som kjem fram i stadfestingsbrevet frå Ingrid Andresdotter i 1402. Månadene går, og frå 14. mars 1403 finn me eit brev der Hallvard Alvsson, truleg far eller son til Alv, for seg og sine avstår odelsretten over Tom til Ogmund.⁵⁷² Det står ikkje om det nordre eller søre – men igjen blir teorien om at søre Tom var delt i to, styrkt.

So langt so godt, ser det ut til. Ogmund Berdorsson Bolt skulle no ha rett til både nordre og heile søre Tom. Men på vårparten i 1405 set spetakkelet inn. 24. april kunngjer Ragnhild Håkonsdotter og Torleif Olavsson at dei gjev ombodet sitt til Alv Haraldsson om arven etter systersonen hennar, Jon Torgilsson. Ragnhild meiner ho var rette arving etter Jon via mor hans, for ho var ektefødd morsyster av ektefødde foreldre, og ho forbyr Alv å overlate garden til andre før dei eventuelt hadde vunne han ved lovleg søksmål. Men Jon hadde jo sjølv gjeve løysingsrett til Ogmund, og det såg ut til at Alv og slekta hans samtykte i dette.⁵⁷³ Likevel – Alv tek på seg ombodet, og ti dagar seinare blir det kunngjort at Alv og Ogmund er

⁵⁶⁹ DN III-545, 30. januar 1399.

⁵⁷⁰ DN II-561, 25. august 1399.

⁵⁷¹ DN III-559 og 563, 18. september 1401 og 1402 (evt 7. mai 1402 og 1403).

⁵⁷² DN III-566, 14. mars 1403.

⁵⁷³ DN II-584, 24. april 1405.

samde om å halde det eldre forliket med Jon, og at Alv betalar Ingrid, enka til Jon, som forliket la opp til.⁵⁷⁴ So makeskiftar Alv og Ogmund, slik at Alv fær Sundby, der far/son hans sat og gav frå seg odelsretten til Tom to år før, medan Ogmund fær heile søre Tom.⁵⁷⁵ Endeleg har Ogmund både søre og nordre Tom. Men, Alv held fram på søre Tom ved å bygsle av Ogmund. Desse mai-transaksjonane frå 1405 blir til slutt stadefest av tre lagrette menn.⁵⁷⁶

Ragnhild var tydelegvis misnøgd med dei eigedomsdisponeringane Jon og Alv hadde gjort, men ho kom ingen veg med misnøya. Heile vegen ser det ut til at Ogmund, Alv og Jon har vore samde om korleis dei skulle forvalte Tom-gardane, og kor vidt Ragnhild hadde best arverett ser ikkje ut til å bli tillagt vekt; ombodsmannen hennar gjer som han vil.

Striden om odelsretten til garden Brårud i Skjeberg er noko meir pikant. Då me finn saka i rettssystemet på 1440-talet kappast partane om å ha den beste arvegrunngevinga, men me fær diverre ikkje veta kva utfallet blir. Det heile byrja med at Tormod og Joron gav halvparten av garden til dottera Sigrid som medgift då ho festa Jon. Men han for i veg til Roma, og i mellomtida greidde ikkje Sigrid vente på sin tilkomande, men tok seg ein annan mann medan Jon var i den evige stad. Dette likte sjølvsagt ikkje Jon og ville ikkje ha Sigrid då han kom att. For at han skulle tilgje, ombestemme seg og ta henne til ekte, gav Tormod og Joron ogso andre halvparten i garden til Sigrid – noko dei eldre brørne hennar, Eivind og Olav, samtykte i ved at dei sa frå seg og arvingane sine odelen.⁵⁷⁷ Kva tid dette skjedde kjem ikkje klart fram, men Eivind har i alle fall angra seg, for i 1440 fær han Ivar, sonen til Sigrid og Jon, til å erkjenne at det var han sjølv som hadde rette odelen til Brårud.⁵⁷⁸ Anten har ikkje Ivar på det tidspunktet visst kvifor foreldra og seinare han fekk garden, eller so har han og rettssystemet rett og slett teke seg god tid, for det er ikkje før i 1447 at han har fått med seg vitne som kan stadfeste historia og avtala om korleis garden kom til foreldra hans. Og då er det syskenbarnet hans Tore, sonen til Eivind, som er motparten.

Som sagt veit me ikkje utfallet i saka – men om domsmakta fygjer lova skal garden, som tydelegvis Ivar sit på, i alle fall fylgje slekta til Sigrid og Eivind framover. Om Ivar døyr barnlaus er det ikkje farsslekta hans som skal arve garden, men morsslekta, ved Tore

⁵⁷⁴ DN V-441, 4. mai 1405.

⁵⁷⁵ DN V-442, 10. mai 1405.

⁵⁷⁶ DN V-443, 12. mai 1405.

⁵⁷⁷ DN XII-212, 1. april 1447.

⁵⁷⁸ DN XII-202, 19. mars 1440.

Eivindsson, der odelen er. Det er ikkje visst kor sterk rettskraft det vitneprovet Ivar greier å skaffe i 1447 har, kor mykje tyder det at Eivind og Olav i si tid sa frå seg odelen? Men sidan fyrst Eivind i 1440 og so Tore i 1447 prøver å få att garden ved å trekkje fram odelslovgjevinga, tyder det på at dei veit ho står sterkt. Det står ingen ting i dokumenta om korvidt Sigrid eller foreldra måtte bøte for legemålet hennar medan Jon var i Roma. Legemål⁵⁷⁹ var enno ikkje formelt etter lova eit kristenrettsbrot, og bøter skulle difor betalast direkte til den fornærma parten, altso Jon. Ein kunne tenkje seg at andre halvdelen av garden difor vart gjeven til han som bot, men det skjedde ikkje – det er Sigrid sjølv som fær ogso denne delen: "... fore then sakh gofuo þaugh [foreldra] tha hennæ [Sigrid] andhra hælfthena til at han [Jon] skuldhe thaka vidh hennæ ...". Dette er truleg ei sak der seksuallovbrotet i fyrste omgang ikkje blir teke til rettsapparatet, men når det i neste omgang blir arvetvist av det, då kjem saka til torgs. Det kan tyde på seksuallovbrotet ikkje er so ille i seg sjølv, men når det kan nyttast til å skaffe seg materielle verdiar, blir det trekt fram i ljuset.

Kven har best arv?

Når ein ser kor mange diplom frå seinmellomalderen som går ut på å avklare slektskap, er det ikkje rart at kristenrettsbrota florerte. Når ein ikkje visste kven ein var i slekt med, vart det sjølv sagt vanskeleg å halde styr på kven ein kunne inngå ein seksualallianse med. Men sjølv om ein ikkje hadde kjødeleg omgang, løyste ikkje det arveproblema: Gjekk ein bort utan direkte arvingar, sokalla livsarvingar, var det mang ei slektskapsavklaring som måtte til, før arv kunne fordelast på beste måten.

Arvingane til sira Øystein ved Andreaskyrkja i Nidaros er mor hans, Gyda, og onkelen, Nikulas. Gjennom to brev frå 1348 fær Gyda og Nikulas stadfesta at dette er rett, ved å få vitne til å seia at dei er ektefødde born av Ivar på Døvre – og Nikulas nyttar høvet til å gje all arven sin vidare til sonen Ivar.⁵⁸⁰ Hovudintensjonen med desse breva er å slå fast kven som var i slekt med kven, sidan sira Øystein ikkje hadde direkte arvingar, og vitna understrekar dette ved å erklære at dei ikkje kjende nokon andre i Valdres som var nærare skylde Øystein enn dei to frå foreldregenerasjonen. Dette kunne vera opplysingar som var godt kjende i Valdres i 1348, men

⁵⁷⁹ Gitt at det blir sett på som legemål, og ikkje hor når dei var trulova.

⁵⁸⁰ DNI-312 og 313, 31. august og 14. september 1348.

brevet var likevel viktig for Ivar, arvingen til Nikulas, for seinare bruk viss nokon trekte arven hans i tvil.

Noko anna er kanskje tilfellet ti år seinare og to dalstrok sørafor, i Flesberg i Numedal, der fleire vitne provar at Liv Herleiksdotter er ektefødd brordotter av Lidvard på Sandbekk.⁵⁸¹ Han som førde vitna var Øystein Kjetilsson, ektefødd og sammødra bror av Lidvard.⁵⁸² Sidan han ikkje er far til Liv, må han vera ein heil eller halv onkel, og hovudpoenget her er at han tek vare på Liv sine interesser, sidan begge foreldra døydde i mannedauden. I motsetnad til i Valdres-saka er det her tydelegvis viktig å få på plass slektskapstilhøva når so mange i arvetalet allereie er borte – noko som heilt sikkert var ei reell problemstilling mange stader etter svartedauden.⁵⁸³ Øystein er truleg ein grei kar – mogelegvis var både han og Liv arvingar til Lidvard, men det ser ikkje ut til at han prøver å tuske til seg urettmessig arv.

Herdis Torvaldsdotter er stordame frå Shetland med omfattande eigedomar.⁵⁸⁴ Ho er gift to gonger, men døyr barnlaus, og riddar Sigurd Havtoreson greier i 1363 prove at far hans og mor til Herdis, Ragndid, var fulle og ektefødde sysken.⁵⁸⁵ Soleis tek han og bror hans, Jon, arv etter syskenbarnet sitt, so lenge ingen kan prove nærare slektskap til henne. Det er det tydelegvis ingen som kan, men i 1386 har Malise Sperra på Shetland utan vidare teke seg til rette på Herdis' eigedomar, trass i at havtoresønene har sett sine ombodsmenn på godset.⁵⁸⁶ Henning Sollied meiner Malise Sperra anten har teke godset som ledd i ein feide med svogeren sin, Henrik St. Clair, eller at han kanskje var i slekt med andre ektemannen åt Herdis, ein me ikkje veit namnet på, men som må ha vore riddar og gjeve henne frue-tittelen.⁵⁸⁷ Uansett dømmer drottsete Ogmund Finnsson på nytt Herdis-godset til havtoresønene og ber leiglendingane på Shetland betala landskulda si til dei eller ombodsmennene deira. Ogmund sjølv er arving i neste ledd; medan havtoresønene er syskenborn til Herdis, er Ogmund son av eit anna syskenbarn av henne, men han prøver tydelegvis ikkje på noko for eiga vinning.⁵⁸⁸ Men – ogso

⁵⁸¹ *DNI-357*, 26. juni 1358.

⁵⁸² *DNI-358*, 26. juni 1358.

⁵⁸³ Jf til dømes arven etter Eivind Torbergsson i *DMV-403*, 3. september 1359.

⁵⁸⁴ *DNI-207*, 220, 225, 340, 501, *II-375*, *III-284*, 310 og *VII-267*, 1330–1386.

⁵⁸⁵ *DN II-375*, 26. september 1363. Sjå slektstre i kap. 4.

⁵⁸⁶ *DNI-501*, 8. oktober 1386.

⁵⁸⁷ Sollied 1941: 128 f.

⁵⁸⁸ Ogmund Finnsson døyr sjølv barnlaus i ekteskap med Katarina Knutsdotter. I fleire brev mellom 1408 og 1414 prøver ulike aktørar prove at dei er rette arvingar etter desse to; ungane til Ramborg, den ektefødde syster til Katarina; kong Erik og dronning Margrete og havtoresønene. Tor Kögur er den einaste

andre aktørar var på eit tidspunkt ute etter godset til Herdis. Året etter ho døydde, den 14. januar 1364, fær kongane Magnus og Erik pavens velsigning, ved at han signerer og innvilgar diverse supplikkar dei hadde sendt han, på at godset etter Herdis skal brukast til eit cisterciensarkloster.⁵⁸⁹ Kva har skjedd her? Kan det vera noko anna gods? Eller er supplikkane sende til paven før Sigurd, 26. september året før, fekk tildømt arven? Og kvifor skulle uansett kongane ha krav på den? Jo, av di morfar til Magnus, Håkon 5. Magnusson, ogso var morfar til havtoresønene – rett nok var mor deira, Agnes, eit uekte barn av Håkon 5., medan Ingebjørg, mor til Magnus, var ektefødde dotter hans. Dette kan vera grunnen til at Magnus prøvde å få godset, og dei ynskte ein allianse i paven. Men kor som er, so sant dette godset kongane ville laga cisterciensarkloster av ikkje var noko anna eller berre delar av arven etter Herdis, so har dei ikkje vunne fram, gjeve seg eller ombestemt seg. Ogmund Finnsson, som dømmer godset til havtoresønene i 1384, er kongens drottsete og handlar med råd og samtykkje frå kongens råd i Bergen – det kunne like gjerne vera til ulempe som til fordel for kongen. Det var *rådets* interesse som talde mest. Grunnen til at Magnus og Håkon i si tid ba paven om velsigning for å laga cisterciensarkloster, kan jo vera at dei prøvde tekkjast han, men sidan, då dei hadde vist han gode intensjonar, fann på noko anna. Me kan i alle høve slå fast at den mest strategiske i denne saka var Sigurd Havtoreson – som sikkert hadde full oversikt over slekta. Ikkje før var Herdis død, før han fekk prova det ektefødde sambandet mellom foreldra deira og soleis sikra seg store eigedomar.⁵⁹⁰

På garden Foss på Eiker bur og driv Tord Roarsson og kona hans, Gunhild Håvardsdotter. Garden har kome til dei frå far hennar Håvard. Etter ein lang strid vart det i 1459 inngått såttnål mellom Tord og Jon Nilsson Skak, dotterson til Håvard. Det går ut på at ekteparet skal eige to markebol i garden, Jon Nilsson Skak tre markebol og Gudrun Håvardsdotter, syster til Gunhild (men ikkje mor til Jon), eitt.⁵⁹¹ Tord og Gunhild skulle i

som erkjenner at han *ikkje* har arverett etter Ogmund, sidan far hans ikkje var ektefødd. *DNI*-614, 619, 620, 640, 641.

⁵⁸⁹ *DN* VII-267, 14. januar 1364.

⁵⁹⁰ Det var storfolk – kongar, riddarar og andre adelege med store godseigedomar – involverte i denne saka, som i so mange andre saker. Det kan nemnast at bror til Herdis, Torvald, er han me møtte i kapittel 4 då han gifta seg med firmenningen sin Æsa. Men ogso Sigurd har me møtt før, då han gifta seg med firmenningen sin Ingebjørg Erlingsdotter. Og Ingebjørg og Æsa var sjølv syskenborn. Den store arven etter Herdis finn me att i oppgjeret etter junker Hans Sigurdsson i 1490 (*DN* VIII-426, 11. september 1490), då mellom anna Otte Mattsson Rømer og syskena fekk Papøy på Hjaltland, og Ingjerd Erlendsdotter fekk noko av grunnlaget for sin store arv (mødrene deira var begge syskenborn med Hans).

⁵⁹¹ *DN* II-830, 13. oktober 1459.

tilllegg ta til seg Gudrun og stelle henne, mot at dei fekk arven når ho døydde. Jon skulle betala Tord ein eingongssum på 12 merker, medan Tord kunne få leige Jon sine delar i garden.

Eigedomstilhøva blir endra noko i 1482 – då fær Tord og Gunhild eitt av markebola til Jon, som det no er dotter hans, Aasa og svigersonen Nils Tormodsson som disponerer. Framleis bygslar han dei to attverande markebola hjå Nils og Aasa.⁵⁹² I 1482 eig difor Nils og Aasa to markebol i Foss, medan Tord og Gunhild har tre – pluss det eine dei skal arve/har arva av Gudrun. Men semja syner seg å vera mellombels, og det har tydelegvis brygga opp til strid om kven som verkeleg hadde mest rett i garden. Aasa Jonsdotter er dottersonedotter til Håvard Jonsson, medan Gunhild er ektefødd dotter av Håvard. So sjølv om Håvard i si tid hadde gjeve bort garden Foss til Jon, hjelper ikkje det når odelsretten til Gunhild er sterkare. I 1488 blir difor Foss tildømt Gunhild som hennar rette odel – og me må gå ut frå at intensjonen er at ho fær løyse ut resten av garden frå Aasa.⁵⁹³

Kvifor har det teke seks år? Kanskje vart det ikkje strid før då? Eller kanskje har det teke tid å kartleggje kvifor eigedomstilhøva var slik dei var? For kvifor hadde Håvard gjeve bort garden til dottersonen sin, når han hadde ei ektefødd dotter? I fylgje lova skal ikkje ektefødd dotterson (her Jon) ta arv før ektefødd dotter (her Gunhild). Rett nok skal odelsjord gå til søner og lausøyre og utjorder til døtrer.⁵⁹⁴ Men truleg hadde ikkje Håvard søner, og Gunhild er trass alt i fyrste arvetal og Jon i andre, og då må vel odelsjorda ha gått til henne? Det gjer ho forsovidt når retten har talt i 1488. Eit mogeleg hendingsforløp er dette: Håvard, utan ektefødde søner, gjev odelsjord til dottersonen sin – uheimla i lov (*soneson* arvar i fyrste arvetal, men ikkje dotterson), men han kan ha hatt sine grunnar. Med tida greier den ektefødde dottera Gunhild å få teke saka opp att for rettssystemet steg for steg. Fyrst fær ho att delar av garden i 1482, og so blir ho tildømt rett odel i 1488. Kvifor det tok so lang tid før Gunhild hevda retten sin er ikkje godt veta – kanskje ho ikkje hadde prov på at ho var ektefødd?

Men arvetvisten var likevel ikkje over. I 1495 er saka komen til riksrådet, og det fell dom om det eine markebolet som Nils og Aasa måtte gje frå seg til Tord og Gunhild i 1482.⁵⁹⁵ I domen blir det trekt fram ulike saker som karane har kran gla om, mellom anna ei kvern og kvernerettar. Tord skal ha ført vatn frå Nils si kvern inn til si – og med det fått inntekter Nils

⁵⁹² DN II-918, 6. februar 1482.

⁵⁹³ DN II-942, 9. april 1488.

⁵⁹⁴ *Magnus Lagabøters Landslov*, V 7: 80 ff.

⁵⁹⁵ DN II-981, 12. mars 1495.

skulle hatt. Tord på si side påstod at han aldri fekk dei 12 merkene som forliket frå 1459 skulle gje han, men dette kunne Nils motvise med å leggje fram brev på det. Domarane er difor klare i si tale: Sidan Tord ikkje har halde ord og prøvd å halde pengane han fekk skjult, skal det eine markebolet igjen attende til Nils. Sjølv om odelen til Foss var avgjort i 1488, har denne saka vist seg å vera so vanskeleg at garden til slutt vart delt i to. Slik må me tolke det når me i 1540 møter nordre og søre Foss, i eige til høvesvis Ulf Herbrandsson⁵⁹⁶ og Nils Jonsson Skak.⁵⁹⁷ I dette brevet blir jordbyte og grensedragingar stadfesta – avtaler som er gjort mellom Ulf og Jon Nilsson – sonen til Aasa og Nils og far til noverande Nils Jonsson.⁵⁹⁸

Saka om Foss er forsovidt ein *odels*strid, men kjerna i striden er kven som har best arv, og me kan tenkje oss at eit mogleg utgangspunkt for tvisten er kor vidt Gunhild Håvardsdotter var ektefødd. Det tek i alle fall tid for Gunhild, og mannen hennar Tord, å prove retten sin.

Like etter reformasjonen står ein strid om kven som har best arv til Dagestad på Voss.⁵⁹⁹ Presten Ivar Ormsson gav bort det han eigde i garden til nykkelkvinna si ("nycle quinne"), Steinvor, som medgift. Desse to hadde budd i lag i mange år og hadde tre born saman, men presten gifta henne vidare. Sidan gjev Steinvor denne jorda til sonen sin, Jens Rikardsson – som ho altso må ha fått med Rikard, mannen ho vart gift med. Men denne jorda har ein annan arving av Ivar, Eirik, fått tak i. Eirik er sonen til Ivars *svoger* Orm og soleis syskenbarn til Ivars *son* Orm (to ulike ormar altso).⁶⁰⁰ Eirik påstår at han hadde fått garden av sonen Orm i pantsetjing, og at ungane til Orm, Ivars barneborn, no hadde like sterk løysingsrett til jorda som Jens. Men Jens Rikardsson har vore hjå systrene åt gamle Ivar, og fått dei til å stadfeste at dei samtykte i eigeomsoverdraginga frå Ivar til Steinvor. Retten gjev Jens medhald og ber arvingane til Orm kvittere, for barnebarnet hans hadde ingen arverett. Sidan mor til Jens var død før vedkomande var fødd, var det for seint å omdisponere arven, om ho so hadde villa.

Ikkje berre hadde Ivar ei frille, han gav henne i tillegg jord – ein transaksjon dei etterreformatoriske domarane gav han medhald i. Me kan ikkje sjå bort frå at trusskiftet er

⁵⁹⁶ Måg til Tord Roarsson, jf *DN VII-525*, 4. februar 1505.

⁵⁹⁷ Han må vera sonen til Aasa Jonsdotter og Nils Tormodsson. *DN VII-740*, 26. oktober 1540.

⁵⁹⁸ Me kan fylgje Foss vidare: I 1542 makeskiftar Ulf sin Foss-gard med Peder Hansson Litle, høvedsmann på Akershus, sin nordre Temte (*DN VII-756* og *758*, 1. mai og 6. juli), og i 1553 har Nils Jonsson Skak seld sin del av Foss til den same Peder Hansson (*DN IV-1132*, 28. januar).

⁵⁹⁹ *DN XXI-838* og *847*, [1538] og [1539].

⁶⁰⁰ Gunnes 1982: 38.

årsaka til at dette arveoppgjeret fær eit slikt utfall. Rett nok har me sett fleire gonger at prestefriller var meir eller mindre fullstendig sosialt, om ikkje kyrkjeleg, akseptert, men at frillene skulle få slik sterk arverett er likevel nytt – og i alle fall når arven går vidare til *hennar* unge. Ein kan seia at ivarssonen Orm ikkje hadde særleg arverett han heller sidan han var uektefødd – om han då ikkje var ættleidd. Men av dei to potensielle arvingane vel altso retten her sonen til den tidligare frilla – og Jens var jo trass alt ektefødd i eit lovleg ekteskap.

Tidsfaktoren er tydelegvis med og vanskeleggjer arveoppgjær, men Ragnhild Eiriksdotter prøver seg likevel. Ho påstår mot slutten av 1400-talet at Tore Aslaksson var møymannen⁶⁰¹ hennar, og ser ut til å koma med eit noko forelda arvekrev. Mange år etter at Tore var død prøver ho fyrst for ein geistleg og so for ein verdsleg domstol å prove påstandane sine.⁶⁰² Ingen av dei finn vitne som kan gå god for det ho seier, og frikjenner Tore – men dei legg til at dei er opne for at nye prov kan koma inn i saka. No skal det seiast at det kan ikkje vera so lett for Ragnhild å prove påstandane sine; kven var der når det skjedde? Men ein kan spørja kvifor ho hadde trong for å slå dette fast so mange år etterpå? Det står inkje om at det vart barn av det påståtte brotsverket – noko som ville gjeve henne motiv for å få slått fast ein farskap. Er det berre oppreising ho vil ha? Det er likevel rart sidan ingen vitne stadfesta det ho sa; då var det jo ikkje akkurat ordet på gata ho måtte hanskast med. Det spørst om det ikkje er ein arv ho er ute etter – ein arv som er vorten aktualisert mange år etter Tores død.

I dei føregåande sakene har me møtt aktørar som har striddest om arv; verre var det for Gro Arnesdotter som ikkje hadde noko å stri om. I 1487 gjorde foreldra Gro arvelaus av di ho hadde liggje med ein mann heime på garden deira.⁶⁰³ Foreldra delte arven mellom dei tre hine ungane, men ville ikkje gje Gro noko før ho hadde attendebetalte dei 63 merkene foreldra måtte leggje ut til konge og bisp. Dette var svært mykje! I fylgje Gunnar I. Pettersen var 1 uspesifisert mark like mykje som 1/2 kyrlag i 1482 og 1489.⁶⁰⁴ Brevet refererer foreldra, som talar i fyrsteperson om arvefordelinga. Men til slutt har utferdarane, tre lagrettemenn, tilføyd i andre- og tredjeperson at foreldra sa dei aldri i sine levedagar ville tilgjeva Gro. I utgjevarkommentaren til diplommet står det at desse pronomena er endra på – at det i

⁶⁰¹ Eg går ut frå at det tyder at han tok møydomen hennar.

⁶⁰² DN XV-111, 7. juli 1488 og XXI-635, 25. april 1490.

⁶⁰³ DN X-265, 25. mars 1487.

⁶⁰⁴ Upublisert manus: "Kapittel II, Mynt og verdiforhold" i *Norsk adelsøkonomi ca. 1280–1500* (fått tilgang til hjå Lars Ivar Hansen).

utgangspunktet også der stod *varom* og *wi* – altså fyrsteperson. Kva tyder dette? Har lagrettemennene lagt til dette med mangel på tilgjeving? Har pronomenendingane skjedd for å gjera det mindre kompromisslaust? Er det berre ein formalfeil som vart retta opp der og då? Det veit me ikkje, men det viktigaste er likevel at Gro er gjort arvelaus til ho kunne betala attende legemålsbota på 63 merker til foreldra – og foreldra talar med sterk stemme. Om dei hine syskena har hatt ord med i laget er ikkje godt veta, men Gro ser ikkje ut til å ha hatt særleg ljose utsikter for framtida. No er det likevel ikkje sikkert det er foreldra som har slått handa av Gro. Avgjerda er i samsvar med Landslova, der det står at ei kvinne blir gjort arvelaus om ho "er legin i faður garðe eða broðor".⁶⁰⁵ Men – det står også vidare at dei kunne syne miskunn.⁶⁰⁶ Og det er ikkje so unaturleg, for kva tenkte elles lovgjevarane om korleis ho skulle greie seg åleine – ugift og utan medgift? Denne paragrafen gjeld elles berre for kvinner – og er eitt av heller få døme på seksuallovgjeving hjå Magnus Lagabøtar som berre straffar kvinner. Men i Gros tilfelle er det altså foreldra som har teke brotsverket til togs, og dei ser ikkje ut til å syne miskunn før gjelda hennar er gjort opp. Koss i all verda skulle Gro greie betala foreldra attende? Viss ikkje familien stod ved di side, uansett brotsverk, var det ikkje so mange andre sosiale stønadsordningar som fanga ein opp i seinmellomalderen. Det spørst om ikkje kloster vart utvegen for Gro.

Kven har rett odelsrett?

I 12 år og gjennom fire diplom kan me fylgje eit 1/2 markebol i garden Stykkinn på Follo, som er del av eit horoppgjær etter Åsgerda Gudolvsdotter og Jon Olavsson.⁶⁰⁷ I 1395 vedkjenner Åsgerda seg både synd og straff og lovar å gå til skrifte og gje frå seg det halve markebolet – som Jon hadde gjeve henne – til bisp Øystein i Oslo.⁶⁰⁸ I tillegg skulle ho ikkje bu i Ås eller i nærleiken medan Jon budde der og ikkje vera slem mot sira Gyrd – han som hadde gripe henne i synd. Sidan det er Åsgerda som blir dømt til å liggje unna Jon, kan det tyde på at han var heimehøyrande i Ås, og at det var ho som var skulda for hor. Det ser ut til å ha vore usemje om

⁶⁰⁵ NGL II, V 7: 80 f.

⁶⁰⁶ Og var det ingen andre arvingar enn dei som blir ramsa opp, går all arven til henne, som om retten hennar ikkje var spilt – "sem hennar mal være ospellat".

⁶⁰⁷ Det står ikkje noko om eventuelle ektefellar eller noko om *kven* som var gift, Åsgerda eller Jon, og i tillegg blir det understreka at dei har drive på i synden lenge. Kanskje er det ei legemåls- eller frillesak? Men kjeldene omtalar brotsverket deira som hor. Og hadde det *ikkje* vore hor, men legemål, skulle bøtene gått til den krenkte familien, ikkje til kyrkja eller kongen.

horsaka – kanskje mellom Åsgerda og sira Gyrd? Ho tok nemleg òg skrifte for andre saker ho hadde liggje i strid med kyrkja om. Er Gyrd ein kristenrettsvaktar eller ein som sneik til seg jord på kyrkjias vegner? For kor ulovleg kan forholdet mellom Jon og Åsgerda ha vore når han har gjeve ho ein jordpart?

Over eit år etter oppgjeret med Åsgerda, 14. april 1396, går Jon med på at det er bisp Øystein som skal ha det halve markebolet.⁶⁰⁹ Han tek òg skrifte for horbrotsverket, og på ein vedhengd seddel går det vidare fram at bispen bygsjar den same jorda til Jon i tre år for halv landskyld og rimeleg åbot. Altso er bruksretten til jorda attende der han starta. Når det er gått tre nye år, gjev bisp Øystein i 1399 det halve markebolet vidare til Hobøl kyrkje, mot at han fær ein like stor jorddel i Stamland i Eidanger.⁶¹⁰ Grunngevinga for jordbytet er at Stykkinn ligg nærare Hobøl kyrkje enn Stamland, og soleis meir praktisk for hobølkyrkja å få disponere Stykkinn. Denne avtala er festa i hop med dei tidlegare breva som prov på saksgangen. Me finn ogso eigedomsbytet stadfesta i *Biskop Eysteins Jordebog* frå omlag 1400.⁶¹¹ Og til slutt, i det fjerde brevet frå 1407, kjem det halve markebolet attende til bisp Øystein, frå Einar Bratt.⁶¹² Dei tre tidlegare breva er hefta med, og det står at Einar har avhenda jorda til Øystein "mæd odhale ok alle þe æygho sëm han sagdhe sek þer till hafua" (med odel og all eiga som han sa seg der til hava). Kven er denne Einar, og korleis har jorda gått frå Hobøl kyrkje til han? Og kvifor har dette brevet kome i stand?

Det er ikkje klart, men ein kan tenkje seg fylgjande: Det er vorte stilt spørsmål ved transaksjonen i 1399, og kyrkja treng no å prove kvifor det halve markebolet er hennar. Kven kan stille slike spørsmål? Jo, andre arvingar til denne jorda. Ein hypotese er at Einar Bratt på eitt eller anna vis er skyld Jon Olavsson og soleis kan krevja odelsinnløyising av jorda. Einar og slekta skulle då hatt forkjøpsrett i 1399. Odelskrav måtte koma innan eitt år etter salet, men om salet ikkje var lyst godt nok, kunne ikkje kyrkja vera trygg for at odelsætta ikkje kom til å krevja innløyising i mange tiår frametter.⁶¹³ Nett av di det var odelsjord, trong difor kyrkja, ved Øystein eller presten i Hobøl, å få den rette odelsmannen til å godkjenne transaksjonen. Soleis

⁶⁰⁸ DNXXI-190, 14. januar 1395.

⁶⁰⁹ DNXXI-198, 14. april 1396.

⁶¹⁰ DNXXI-208, 18. mars 1399.

⁶¹¹ *Biskop Eysteins Jordebog (Den Röde Bog)*: 125.

⁶¹² DN-XXI-242, 7. april 1407.

gjev ikkje brevet frå 1407 det halve markebolet *attende* til oslobisp Øystein, men det stadfestar at Einar sa frå seg innløysingsretten, og at transaksjonen i 1399 difor var gyldig. Hobøl kyrkje var i 1407 rette eigaren.

Om Einar Bratt berre hadde handla på eigne vegner, og ikkje på slektas, kunne kyrkja framleis risikere at odelsætta kravde løysingsrett i mange tiår, viss kyrkja ville selja jorda. Noko ho ikkje ser ut til å ha gjort, sidan ein del av Stykkin framleis i 1647 er kyrkjegods: I skattematrikkelen for Akershus finn me at Enner Støchen (Einar Stykkin) skuldar ein herr Madtz paa Hobbell, sokneprest, 8 pund salt i skatt.⁶¹⁴ Om det ikkje var noko skyldskap mellom Einar Bratt og Jon Olavsson, held sjølv sagt ikkje denne teorien, men det *kunne* gått føre seg slik. Kyrkja var i alle fall aktiv på eigedomsmarknaden på denne tida: I åra etter arbeidet med raudeboka til bisp Øystein tett før 1400 kom det opp mange tvistar mellom bønder og presteskap om jordeigedomar – med ein heilt ny intensitet enn før frå kyrkja si side.⁶¹⁵

Ogso ei anna sak frå Ås handlar om odelsjord som har kome på kyrkjehand. Tormod, truleg Sæbjørnsson, på Moger prøver å ta att Volleholen frå Michel prest på odel, og kjerna i striden er koss Volleholen kom frå garden Moger til prestegarden Vold i Ås.⁶¹⁶ Fleire vitne stadfestar at Ingrid Asbjørnsdotter, vermor hennar og Sæbjørn på Moger har gått god for at Volleholen kom til prestegarden Vold grunna "fforffengelig leffnedt Skyllt" og "legder" – altso som legemålsbetaling. Ansten Egilsson derimot meiner presten på Aas var skjenka Volleholen av ein gamling på Moger, mot at denne skulle ha mat og klede resten av livet – og han hadde ikkje høyrte gjete at Sæbjørn på Moger hadde odel til Volleholen på nokon måte. Saka går føre seg etter at Kristian 2. sine rettarbøter av 1514/1521 slær fast at legemålsbøter skal betalast til konge og kyrkje. Det er difor ikkje urimeleg at ein gard er komen under prestebordet grunna eit legemål, men odelsretten opnar for at odelsavar kan løyse inn att garden. Det kyrkja tydelegvis på si side vil prosedere på er at Sæbjørn ikkje hadde odel. Den 6. mars 1535 fær me veta at saka mellom Michel og Tormod skal avgjerast 9. mars, men det er ogso det siste kjeldene fortel oss.

⁶¹³ "Vart odelsjordi seld utan tilbod, el. kom jordi på annan måte til framande, kunde odelsmannen krevja garden med odelsløysing [...] For slik odelsløysing galdt ingen frist. Kjøparen var ikkje trygg før han hadde fått odelsrett etter 60 år." Robberstad 1967: 497. Sjå òg Skeie 1950: 15.

⁶¹⁴ *Skattematrikkelen 1647*. II. Akershus fylke: 19. *Oslo og Hamar bispedømes jordebok 1574–1577*. Haabil sognen: 12.

⁶¹⁵ Njaastad 2003: 75.

⁶¹⁶ *DN XIII-600*, 603, 604, 606, 607, 16. juni 1534–6. mars 1535.

Om kyrkja nytta både kristenrett og politisk makt til å bli ein større jordeigar, mista ho i alle fall all eiga si til kongen etter reformasjonen. Og bøter for kristenrettsbrot gjekk heretter rett i statskassa. Nils er dømd for tredobbelt hor, noko han etter kyrkjeordinansen av 1539 skulle hatt dødsstraff for. Det har han tydelegvis ikkje fått (ikkje godt seia kvifor), for i 1570 fær me veta at Nils og systema Ragnhild, barnlause begge to, har selt gardane Bråland og Røland til Sveinung og Åmund – som Nils og Ragnhild erklærer at har rette odel.⁶¹⁷ Sveinung og Åmund har fått løyst inn gardane som var komne i hendane på kongen som betaling for Nils' tre doble hor. Det er sønene til Sveinung og Åmund som har spurt om salet, og i brevet frå 1570 fær dei dokumentert historia til gardane og soleis stadfesta at seljarane, Nils og Ragnhild, er nøgde med avtala. I brevet er det fleire moment som dei ulike aktørane tydelegvis har trong for å få avklart, men det absolutt viktigaste ser ut til å vera, for dei nye arvingane, at seljarane er klare på kven som har odelsrett til gardane. Kvifor det står at Nils og Ragnhild har *selt* gardane, er ikkje heilt klart – det jo frå *kongen* Sveinung og Åmund har innløyst gardane. Altso har Sveinung og Åmund kjøpt gardane to gonger. Kanskje det er eit slags symbolsk dobbeltkjøp, for å koma unna kongen og for å få stadfest at Nils og Ragnhild var samde i kven det var som no hadde odel til Bråland og Røland? Om kyrkja hadde ulike religiøse og politiske middel for å sikre seg jord, hadde nok kongen ogso sine maktmiddel. Men odelslova ser ut til å ha vore lik for alle – i Landslova blir det slått fast at same odelsreglar gjeld for kongen som for andre menn.⁶¹⁸

Samspel

Me har sett korleis spørsmål om ekte og uekte fødde kunne føre til arvestrid. Dei mest strategiske bømte på den uekte fødselen ved å nytte det gamle ættleiingsinstituttet, men det skulle gjerast *rett*, og ættleiingane vart ofte trekte i tvil av andre arvingar. I mange tilfelle er det vanskeleg å veta om bruken av formuleringa *ektefødd* signaliserer at det er eller har vore arvestrid. Men eg trur i alle høve det ofte er meir enn ei tom standardfrase – det er ei føre var-formulering som spelar på lag med det som den kanoniske retten fær gjennomslag for i mellomalderen: Dei ekte fødde innanfor lovlege ekteskap er dei som har best arv.

⁶¹⁷ DNXI-736, 14. september 1570.

⁶¹⁸ *Magnus Lagabøters landslov*, VI 6: 101.

I gjennomgangen av kristenrettsmaterialet frå seinmellomalderen ser det ut til at dette *samspelet* har vore meir dominerande enn einvegskøyning frå kyrkja og statsmaktene si side. Like mykje som retten er vorten innført ovafrå, har samfunnsaktørane brukt han nedafrå: For å byggje alliansar, avslutte fiendskap og finne jamgifte. For å prøve å koma seg ut av ekteskap – og inn – og for å få halde fram i ekteskap. For å få avvist rykte, for å skapa fred i bygda – og for å få nok prestar! Og ikkje minst – for å få seg inntektsgjevande arbeid og arv.

7 KRISTENRETTE FOR ARV OG ARBEID

Hovudproblemstillinga for denne oppgåva har vore å finne kva slags motivasjon dei ulike aktørane hadde når kristenrettssaker vart tekne til torgs og til tings. I gjennomgangen av materialet er det to hovudmotiv som har peika seg ut; retten til arv og retten til arbeid. Sakene vart tekne opp både av di kyrkja kom med påbod og tilbod om kristenrett i institusjonelle rammer ovafrå, og av di folk initierte bruk av denne retten nedafrå. Kristenretten vart nytta av både lek og lærd, og *samspel* mellom kyrkje og samfunn er meir iaugnefallande, enn grundig maktpåtrykk ovafrå. Med atterhald om representativiteten til det materialet eg har gått gjennom, er soleis synet mitt på kyrkja si rolle i seinmellomalderen meir i tråd med dei forskarane som har fokusert på *bruken* av kyrkja. Det er sjølvsagt mykje desse aktstykkja *ikkje* seier om haldningar og makttilhøve, me må ta kritiske atterhald og vera merksame på alle dei brotsverka som ikkje vart saker og truleg *aldri* kom til tings eller til torgs. Eg meiner likevel rettspraksis syner at ho manøvrerte meir med ei smidig felehand i samspel, enn i sterkt solospel.

Avsluttingsvis er det likevel fleire liner som kan dragast og debattar som må oppsummerast. Analysen av kjeldematerialet har til no vore djuptdykkande og punktvis. Er det ytterlegare noko å få ut av kjeldene? Ved å gå til kategoriar som geografi, sosial klasse og kjønn kan meir generelle sider ved materialet drøftast i samheng. Vidare vil eg sjå om me kan spore endringar i kristenrettspraksisen gjennom seinmellomalderen og til slutt summere opp møtet mellom kyrkjelege strategiar og folkelege mentalitetar.

(I) Geografi, sosial klasse og kjønn

Regionale skilnader

Terrenget stemmer ikkje alltid med kartet. Framover i mellomalderen finn me døme i diplomaterialet på korleis det sume gonger blir dømt etter Gulatingslova i Borgartingslagen og andre gonger etter Borgartingslova i Frostatingslagen. Etterkvart blir Landslova gyldig for alle landsluter, men på dei områda der ho ikkje grip inn, som nettopp kristenrettslovgjevinga, kan det verke som om dei ulike landskapslovene framleis blir nytta noko om einannan. Utover i

seinmellomalderen tykkjest det likevel vera klart at nyare Borgartings kristenrett II (anten han no var frå 1270 eller 1370) var mest nytta landet over.⁶¹⁹

Uavhengig av kva for lovmateriale som vart nytta, er det ei stor mengde kristenrettssaker frå Vestlandet tidleg på 1300-talet. Dette har å gjera med den bevarte Bergens kopibok, der me møter tre bispar, Arne, Audfinn og Håkon, som var ivrige i kristenretts-tenesta.⁶²⁰ Ikkje berre var desse karane godt utdanna og skulerte, dei lærde truleg ogso mykje av eigen praktisering.⁶²¹ Bispane reiste sjølve ein del rundt i bispedømet, men like ofte nytta dei seg av kyrkjeorganisasjonen sin – og sende ut officialar og lokale prestar til å påtale og følgje opp saker. Ogso bispane er her medvetne *brukarar* av kyrkjeorganisasjonen.

Mange av sakene om uektefødde presteborn og ættleingar (og uektefødde generelt) gjekk føre seg i Valdres.⁶²² I tillegg til dei sakene me har sett på før, er det ei fascinerande ekteskapssoge frå Slidre på slutten av 1300-talet der to syskenpar har gifta seg med kvarandre.⁶²³ Det fører til kompliserte skyldskaps- og arvetilhøve for born og barneborn, og det er absolutt ikkje gangbart i høve til kanonisk rett. Kvifor? Er det av di Valdres låg so langt unna både geistleg og verdsleg maktsentrum? Er det administrative sær eigenskapar? Ogso dei andre dal- og fjellbygdene på Austlandet utmerker seg, på ulike område, ved å ikkje rette seg etter eller ikkje bli etterretta, av sentralmakta.⁶²⁴ Me såg til dømes korleis det ved ei sak i Ål i 1505 vart dømd etter lover som truleg ikkje hadde hatt verknad sidan før 1215.⁶²⁵

I austlandsdalane kan eigdeoms- og makttilhøve ha gjort sitt til at sentralmakta ikkje nådde fram, men kan ein slutte ut frå det at maktapparatet generelt vart svakare dess lenger unna sentrum ein var? Er det i so fall difor me finn so mange dispensasjonssøknader frå vesterhavsøyane, og då særleg Sudrøyane? Nei, tvert om, trur eg. Vel var Sudrøyane ein utpost i den internasjonale kyrkjeorganisasjonen og var gjennom seinmellomalderen underlagt ulike erkebispar, men dei var tidlegare kristna enn fatslandsnoreg, og lokalt ser kyrkja ut til å ha vore sterkt til stades. Og ikkje minst kunnskapen om korleis ho kunne brukast. Det er meir fruktbart

⁶¹⁹ Saka om Anne, Amund og Gullik i kap. 4, (V).

⁶²⁰ Sakene til Tore og Tora; Eirik og Ingebjørg; Øyulf, Åsa og Torkjell; Eirik og Steinvor; Eirik og Domhild; Assur, Brynhild og Erling; Johannes, Allicia og Reginald; Ragnhild og Bård; Robin og Kolbein og frillelivssakene i kap. 4, (V), Ragna og Torolv i kap. 6, (V) og Eindride bonde i kap. 6, (VI).

⁶²¹ Jf Brundage 1995: 120.

⁶²² Sakene til Ivar Trondsson, Håkon og Eirik Ivarssøner og Berdorssønene i kap. 6, (II), Øystein, Gyda og Nikulas i kap. 6, (VI).

⁶²³ DN III-436, 5. desember 1381, IV-573, 29. oktober og 575, 23. november 1389.

⁶²⁴ Holmsen 1982; Rian 1997: 21; Hansen 1980: 7, 27, 31; Vinje 1996: 42 f.

å sjå alle dispensasjonssøknadene derifrå som resultat av lov-kunnige kristenrettsbrukarar, enn som resultat av svært mykje umoralsk samliv som førde til nærskylde ekteskap og mange uektefødde ungar.

Sosiale skilnader

I det bevarte domsmaterialet er det ei overvekt av høgstatusaktørar – særleg i materialet frå Pønitiensariatet.⁶²⁶ Det er i alle fall to openberre årsaker til det: For det fyrste er det eigedomsinnehavarar me møter – det er dei med arv som skal fordelast som har interesser av å få stadfest gyldige ekteskap og ektefødde ungar.⁶²⁷ Mange av ekteskapsdispensasjonssøknadene var nettopp grunngeivne med at dei gifteklare ikkje kunne finne *jamgifte* i sin eigen klasse⁶²⁸ – og då særleg i avgrensa område som Sudrøyane og Orknøyane. Den gamalnorske norma om jambyrd, *jafnræði*, mellom ektefellene stod sterkt – og det var ikkje berre eit spørsmål om økonomi.⁶²⁹ Denne flittige dispensasjonssøkinga danna ein allianse mellom kyrkje og adel/konge som samstundes vart beste kortet for overklassa for å halde på makta – kanskje særleg på øyane der den geistlege makta ogso var den verdslige makta.⁶³⁰ For det andre kan ein spørja: Kvar skulle ein fiskar eller ein lausarbeidar eller åleinemor oppbevare dokumenta sine, eller med andre ord: Kor stor er sjansen for at brev som ikkje hørde til ein gard eller ei kyrkje eller eit anna ombod vart tekne vare på?

Om ein ikkje hadde økonomiske arveinteresser å forvalte, er det ogso eit spørsmål om kva slags økonomiske mogelegheiter folk hadde til å setja dokumentale spor etter seg. Til dømes er det vanskeleg å sjå for seg at dei lægste i samfunnet kunne ha råd til den prosessen det var å søkje paven i Roma om dispensasjon eller absolusjon for det eine eller hitt.⁶³¹ Christian Krötzl meiner det religiøse området var eit døme på korleis den europeiske påverknaden ikkje sildra ned frå dei øvre til dei lægre samfunnslaga – tvert om, endringar på desse områda påverka alle lag samstundes og vart raskt spreidde ut i heile samfunnet.⁶³² Men

⁶²⁵ Kap. 4, (IV).

⁶²⁶ Jørgensen og Saletnich 2004: 6; Ingesman 2001: 146.

⁶²⁷ Til dømes i sakene frå austlandsgardane Tom i Råde, Foss på Eiker, Volleholen i Ås og Stykkin i Follo, kap. 6, (VI).

⁶²⁸ Ingesman 2003(b): 136.

⁶²⁹ Bandlien 2001: 135.

⁶³⁰ Crawford 2003; Woolf 2003.

⁶³¹ Brundage 1995: 127.

⁶³² Krötzl 2001: 203.

trass alt var det, i fylgje Per Ingesman, berre i dei øvre samfunnslaga at kyrkja hadde lukkast *100 prosent* i å nå ut med læra si.⁶³³ Det er ogso i dei høgre samfunnslaga kristenrettsbrota fekk størst *politiske* konsekvensar – med saka til Lucie Nilsdotter og Nils Lykke som eit veldokumentert døme.

Ingesman meiner at hovudårsaka til at det er so få "vanlege folk" i Pønitensariatet, er at desse fekk sine dispensasjonar frå lokale biskopar og paveleg sendemenn – det var berre adelen som søkte til Roma. Men utover i seinmellomalderen blir bønder ogso synlege i det danske materialet.⁶³⁴ Og det *var* langtfra berre høgstatusaktørar i kristenrettssaker. I ekteskaps- og legemålssakene mine i kapittel 4 og 6 ser det ut til at alle lag av folket var representerte. Nokre saker er leita opp og påtala av styresmaktene, men mange er tekne til tings og til torgs av folk sjølve.⁶³⁵ Dette samsvarar med Fredrik Pedersen sine York-studiar frå 1300-talet, der han dokumenterer at høg som låg i samfunnet kjende den detaljerte kanoniske ekteskapslovgjevinga.⁶³⁶ Det er likevel eit spørsmål om dei lægre klassane brydde seg so mykje om å overhalde kristenretten. Groa Monansdotter og Simon på Tangen (kap 4, (V)) levde i lag i 23 år utan å vera gifte, var det grunna dårleg råd? Og kvifor fekk dei leva i synd so lenge – og slik ei mild straff når saka fyrst kom opp? Var det eit utslag av Guds nåde, eller eit døme på at det var greitt å bryte kristenretten om ein var fatig nok? Eller kanskje var det eit utslag av noko kyrkja måtte takke seg sjølv for: Holtan peikar på det tosidige i at samtykkjelæra og "hemmelege" giftarmål opna for uklare *grenser* mellom ekteskap og frilleliv, difor gifta færre fatigfolk seg. På den andre sida førde samtykkjelæra til færre krav om store gjestebod – det var berre å seia ja – og det skulle tala til fordel for ein høgare ekteskapsfrekvens hjå dei fatige.⁶³⁷

Kjønn

Kristenrettsakene vart tekne til tings og til torgs hovudsakleg av menn – menn er fedrar, brør, ektemenn, partnarar, "gode menn" i bygda, lagrette menn og ikkje minst geistlege. Dette er ikkje på nokon måte oppsiktsvekkjande – det var menn som hadde posisjonar til å lyfte fram

⁶³³ Ingesman 2000: 75.

⁶³⁴ Ingesman 2003(b): 147 f. Han viser ogso til Schmutge og Salonen. Forskinga so langt tyder på ulik bruk av Pønitensariatet i dei europeiske statane. Det er mange årsaker til dette – lite komparativ forskning er enno gjort – men det syner at det både gjekk sosiale, geografiske og administrative grenser for kva som vart teke til tings.

⁶³⁵ Bandlien 2001: 206.

⁶³⁶ Pedersen 1994: 140.

saker i det offentlege rommet.⁶³⁸ Og når me ein sjeldan gong møter kvinner som saksreisarar, vinn dei ikkje fram med ærendet sitt – som Eline Vigdisdotter i kap. 4, (V) og Ragnhild Eiriksdotter i kap. 6, (VI). Dokumenta treng sjølvsagt ikkje vera vitnemål om ei rett oppfatting av kva som var gått føre seg, og eg har altfor få døme til å kunne seia noko meir om det. Men åleinemora Brynhild frå kap. 4, (VI), som sjølv tok ei valdtektssak til retten, står i alle høve fram som ei av dei modigaste i materialet.

Hovudinstrykket er likevel at korkje lover eller rettspraksis diskriminerer kvinner.⁶³⁹ I pønitiariarkivet finn me ingen skilje – det er få kvinner totalt i det norske materialet grunna deira manglande høve til å bli prestar – men går me til større område, til dømes dei tysktalande, fær me stadfesta inntrykket.⁶⁴⁰ La oss sjå litt nærare på nokre problemstillingar i dei sakene eg har omhandla.

Vart menn like lett dømde og hardt straffa som kvinner? Erling og Brynhild i kap. 4, (V) driv *enkelt* hor, sidan me ikkje høyrer noko om at Erling har ei kone. Likevel er det Erling som blir strafferettsleg forfylgd, ikkje Brynhild. Inger Holtan meiner dette er unntaket, og hevdar kvinner blir straffa hardare enn menn.⁶⁴¹ Anne Irene Riisøy har, etter mi meining, grundig dokumentasjon og argumentert godt mot Holtan. Ho tek steget vidare og trekkjer motsett konklusjon av Inger Holtan: Kvinner ser ut til å ha vore strafferettsleg skjerma når det gjeld seksuallovbrotssaker til langt utpå 1600-talet. Menn har teke støyten.⁶⁴²

I mitt materiale er det heller ingen ting som tyder på at kvinner kom dårlegare ut enn menn. I mange tilfelle er det vanskeleg å seia korleis straffa skulle fordelast, sidan det ikkje kjem klart fram kven av partane som er gift, eller kven som blir påtala – i alle fall ikkje når det endar med såttnål, som so mykje gjer. Men i saka til Nils og Lucie slepp Lucie unna all straffeforfylging, medan han må bøte med livet, i trekantdramaet mellom Anne, Amund og Gullik går ogso Anne fri og heller ikkje Sigrid, som ikkje hadde tolmod til å vente på festarmannen sin, fekk noko straff.⁶⁴³ I det 23-årige lange samlivet mellom Groa og Simon er

⁶³⁷ Holtan 1996: 26.

⁶³⁸ I kap. 6 til dømes Torstein ragnhildsmann i (IV), Peder sigridsmann i (V) og Tord gunhildsmann i (VI) .

⁶³⁹ Riisøy 2000: 121–130.

⁶⁴⁰ Schmugge 2001: 169.

⁶⁴¹ Holtan 1996: 126, 131–137.

⁶⁴² Riisøy 2000: 143. Sjå òg Terjesen 1994: 53, 63–69, 81 ff, 136 ff. Legemål vart kriminalisert for begge kjønn fyrst i 1617.

⁶⁴³ Sjå prolog i kap. 4 og (V) og kap. 6, (VI).

det berre ho som blir påtala (so langt me veit), og fru Ragna Marteinsdotter til Jåstad ser ut til å ha kome dårleg ut av det når ektemannen ville gå i kloster.⁶⁴⁴

Vart straffa strengare for kvinna om det er var synlege prov av kristenrettsbrotet – altso ungar? Nei, ikkje i utgangspunktet, men når spørsmål om arv kjem opp, veit me at jenter stiller lenger bak i køen – som me såg i sakene til Gro Arnesdotter, Elsebe Arnaldsdotter og Åsa Håvardsdotter og Gudrun Eilifsdotter på Voss.⁶⁴⁵

Men om straffa fordelte seg på både kvinner og menn, var det likevel ulike *haldningar* til menns og kvinners seksualbrot? Kven si skuld er hor og freisting? Kven er opphav til og ansvarleg for synder? Eg skal ikkje gå nærare inn i den debatten, men ut frå mitt materiale ser det ikkje ut til å vera det. I saka til Åsgerda og Jon blir fyrst ho tiltala og omtala som den skuldige, men etterkvart må ogso Jon erklære at han har hora.⁶⁴⁶ Det er støtt menn som prøver stikke av frå festarmål og ekteskapskontraktar, og det er menn som skadar og drep⁶⁴⁷ – utan at kvinnene ser ut til korkje å bli skulda for freisting eller egging eller blir sitjande att med skamma. I trekantdramaa er det alltid to menn og ei kvinne, utan at kvinna ser ut til å få freistarinne-stemplet. Som me såg i kapittel 4, (V), fekk Amund passet sitt påskrive av ein kvinneleg slektning til kona: "[D]w Haffwer en smwck wnggh quinne Hemme myn frencke, meden dw wast szo løsten aff tiig, da motte dw goetth Hem tiill Henne, dett war icke lengre wegh, oc icke ligge Her Oc giøre Hooerkarll aff tiig ..." ⁶⁴⁸ Altso; ein skulle te seg skikkeleg, og det såg ikkje ut til å vera aksept for å svike kjeringa si sjølv om lystene kalla.

Lov og rettspraksis nedfelt i dokument gjev berre noko av sanninga, og dei reelle makttilhøva kan vera annleis enn dei formelle. Men dette gjeld ikkje berre for kjønnsdimensjonen – det gjeld for alt materialet me arbeider med. Til dømes såg me i kapittel 3 på korleis *slektskap* blir trekt fram når det høver, noko som må spela inn på kva som vart teke til tings og til torgs. Likevel må me gå attom omgrepa, og ein kan jo spørja kvifor til dømes overgrep og valdtekt so sjeldan blir nemnt i kjeldene. Kor mange ville kalle ein husbonde sitt legemål med tenestejenta for ei valdtekt – og kor mange ville teke det til tings? Dette er både ei reell og ei kjeldekritisk utfordring – kjeldematerialet er produsert av menn, og menn tingar og fører saker

⁶⁴⁴ Kap. 4 (V) og 6 (V).

⁶⁴⁵ Kap. 6 (III) og (VI).

⁶⁴⁶ Kap. 6, (VI).

⁶⁴⁷ Kap. 4. Sjå ogso oversynet til Riisøy 2000: 126.

⁶⁴⁸ DN XXI-936, 16. oktober 1549.

på sine kvinners vegner. Det seier noko om formell makt, men ikkje so mykje om reell makt. I striden om Foss-garden fører mennene sakene på vegner av konene sine – og eigedomane blir omtalt som mennenes. Men – på den andre sida ser me korleis ogso menn går inn i kvinnene sine slekter; Nils Tormodsson giftar seg med Aasa, dotter til Jon Skak, og *deira* ungar overtek Skak-namnet, altso ei vidareføring av kvinneslekta.⁶⁴⁹ I kapittel 4 møtte me ogso på to kvinner med mykje eigedom – og heilt klart mykje reell makt – fru Ingjerd Erlendsdotter og fru Inger Ottesdotter. I seinare tid er ogso fokus på ein heilt annan måte snudd frå forskning på kvinner som *objekt*, til forskning på kvinners *subjektive* rolle som sjølvstendige, sjølvmedvetne aktørar med moglegheiter til å oppnå egne mål.⁶⁵⁰

(II) Kristenrettspraksis – endring gjennom seinmellomalderen?

Er det endringar i kvifor kristenrettssaker vart trekte fram gjennom seinmellomalderen? Det er vanskeleg å mæle dette, særleg grunna representativitetsproblematikken, men me kan sjå på det frå to ulike vinklar, ein kvantitativ og ein kvalitativ: Er det endringar i *tal på* saker – altso vart det større eller mindre vilje til rettsforfylgning av desse sakene, og er det endringar i *synet på* og *strafferegulering av* kva som var seksuallovbrot og gyldige ekteskap?

Fleire eller færre saker?

Eg kan dele perioden inn i fem og setja skilje ved Sættargjerda (1277), svartedauden (1350), Kristian 1. (1450 og den formelle re-stadfestinga av Sættargjerda i 1458) og reformasjonen (1537).⁶⁵¹ Eg har arbeidd med 407 saker, og dei fordeler seg slik i denne periodiseringa.⁶⁵²

- a) før 1277 – 18
- b) 1278–1350 – 81
- c) 1351–1450 – 113
- d) 1451–1537 – 169 med pønitiensariatmaterialet, 83 utan
- e) etter 1537 – 26

⁶⁴⁹ Kap. 6, (VI).

⁶⁵⁰ Agnes S. Arnórsdóttir 2001: 191.

⁶⁵¹ Det er mange måtar å periodisere på – med ulike tidsintervall fær ein ulike svar. Men noko må ein velja, og denne grovinndelinga omfattar omlag 100 år om gongen og set skilje ved årstal som er knytte til endring.

⁶⁵² For meir detaljert oversikt, sjå tabell 2 i vedlegg 1.

Talet på saker er ganske jamnt – viss ein held pønitiariet for seg.⁶⁵³ Både periode b) og periode d) er trass alt noko mindre enn hundre år. So alt i alt – med alle reservasjonar om representativitet og periodeinndeling; viljen til rettsforfylging av kristenrettssaker endrar seg ikkje markant i nokon retning gjennom perioden.

Endringar i synet på og strafferegulering av seksuallovbrøt?

Frå ein kvalitativ synsvinkel må ein fyrst erkjenne at tal på saker sjølvstykke heng saman med synet på kva som var ulovleg. Skjer det endringar i kristenrettspraksisen seinmellomalderen igjennom, kan det også ha med at grensene for aksepterte sosiale, kulturelle og religiøse normer til eikvar tid har vore bevegelege og dynamiske innanfor visse rammor.

I kapittel 3 vart utviklinga av ekteskapsinstitusjonen gjennomgått, og det er tydeleg at kyrkja sette strengare og strengare krav til kva som skulle til for at eit ekteskap var gyldig – som igjen har konsekvensar for kva som er lovleg seksuell aktivitet. Kravet om at begge partar skulle seia ja låg i botnen, men på ulike frontar til ulike tider vann etterkvart kyrkja fram med kravet om at både lysing og vigslor – i kyrkja – skulle vera obligatorisk. Det er ikkje før etter svartedauden og særleg utover 1400-talet og 1500-talet at styresmaktene byrjar å bli seriøst interesserte i legal *kontroll* av ekteskap og seksuell oppførsel.⁶⁵⁴ Dette delvis som ein respons til sosiale og demografiske problem etter svartedauden, men også grunna ei styrking av konstitusjonelle og politiske institusjonar i seinmellomalderen.

Utover i perioden finn eg ein auke i talet på ekteskapsaker, særleg grunna dei mange supplikkane i Pønitiariet. Dette er eit signal om at kyrkja fekk formidla læra si om kva eit ekteskap skulle vera, og stendig fleire var klare over kva krav ein måtte forhalde seg til for å vera lovleg gifte. På same måte er det færre kjelder som omtalar prestars sølibatbrøt, og *resultata* av det, uektefødde presteungar som søker om dispensasjon for fødselsfeilen sin, blir også merkbar mindre synlege i Pønitiariet etter 1480.⁶⁵⁵

Saker om frilleliv, legemål, hor og incest aukar på mot slutten av seinmellomalderen (sjå tabell 2 i vedlegg 1). Når legemål blir definert som kristenrettsbrøt av Kristan 2. i

⁶⁵³ Pønitiariet gjer det nominelle talet på kjelder høgare i denne perioden, men det fortel oss ikkje noko sikrare om kor representativt *heile* materialet er.

⁶⁵⁴ I Noreg særleg ved Kristian 1.s skipan av 1478 (*NGL2* II nr 166: 270 f), sjå elles Brundage 1987: 546; Hamre 1998: 671; Agnes S. Arnórsdóttir 2001: 180; Korpiola 2000: 46.

1514/1521, er det eit varsel om kva som kjem. Den skjerpande tendensen i synet på og rettsforfylging av kristenrettssaker, synleg både i lovverk og praksis, held fram og skyt fart etter reformasjonen. Fleire arbeid i Tingbokprosjektet har dokumentert korleis seksuallovbrot blir straffa oftare og hardare på 16- og 1700-talet.⁶⁵⁶

Brundage syner korleis ulike grupperingar innanfor protestantismen kasta meir og mindre vrak på kanonisk rett, men likevel er det merkbart mykje av den mellomalderlege kyrkjeretten som overlevde i synet på ekteskap, familiestilhøve, arv og seksuell åtferd.⁶⁵⁷ Sjølv om Bibelen vart lovboka etter at den katolske kyrkja fall i nord-Europa, var det i praksis inga fundamental avvising av den kanoniske retten. Delvis av di kanonisk rett *også* bygde på Bibelen, men òg av di den protestantiske statsmakta ikkje hadde noko å setja i staden. I vakuemet mellom 1537 og Kristian 4.s norske lov av 1604 vart det både påtalt og dømt etter alt frå internasjonal kanonisk rett og regionale kristenrettar til Landslov og Bibel.⁶⁵⁸ I motsetnad til på Sættargjerda si tid på slutten av 1200-talet, der det var ein kamp mellom kyrkje og kongemakt om eineveldig domsrett, vart det i hundreåret etter refomasjonen eit økumenisk rettsmangfald.⁶⁵⁹

Det som var nytt etter reformasjonen var likevel at staten, som etterkvart styrkte seg og fekk sett makt bak krava, tok over ansvaret for undersåttane sin livsførsel. Sjølv om protestantismen kan seiast å vera individualiserande, er det ògso ein motsett traum. Der folk i den katolske kyrkja kunne ta ansvar for eige liv og eiga frelse ved å skrifte, gå botsgang og gjera opp for syndene ei etter ei, er det staten, ved den etterkvart einevaldige kongen, som definerer kva som skal vera rett og gale. Den protestantiske statskyrkja opererte ikkje med dispensasjonar og absolusjonar – men med dødsstraff for seksuallovbrot. Ein kunne ikkje lenger gjera opp for seg i dette livet. Denne paternalistiske tendensen, med kongen som den store far som tek ansvar for liva til einskildmenneska,⁶⁶⁰ ser me tydeleg i dei to breva frå Hans

⁶⁵⁵ Dette samsvarar godt med materiale frå andre land (Salonen 2001: 347). Men sjølv sagt med atterhald knytt til representativiteten til so små nominelle tal.

⁶⁵⁶ Sjø mellom anna Terjesen 1994 og Løyland 1992.

⁶⁵⁷ Brundage 1995: 183 f.

⁶⁵⁸ Sjø sakene til Anne, Amund og Gullik og Tord og Birgitte i kap. 4, (V) og dei to sakene til Agderlagmannen Jon Simonsson i kap. 6, (V).

⁶⁵⁹ Samstundes som me har sett gjennom rettspraksis at det var ein pluralisme i lovbruk og lovtolking gjennom *heile* perioden.

⁶⁶⁰ Og *mannen* som det ansvarlege hushaldsoverhovduet – kristenrettssaker vart klart verre for kvinner på 16- og 1700-talet.

Michelsson og Jens Michelsson i kapittel 4, (VI). Dei ber på sine audmjuke kne kongen sjølv om tilgjeving og råd i kristenrettssaker.

(III) Kyrkjelege strategiar og folkelege mentalitetar i det verdslege samfunnet

Eg starta med å seia at den katolske kyrkja i mellomalderen skil forskarane, og synet på hennar rolle er med og avgjer korleis ein tolkar denne perioden. Difor: Kva for strategiar ser det ut til at kyrkja, differensiert som ho er, har hatt når kristenrettssaker har vorte lovfesta, påtalte og dømde i? Kva for folkelege mentalitetar ser det ut til at det verdslege samfunnet har møtt desse strategiane med? For det er nettopp i dette spennet mellom kyrkjelege strategiar, folkelege mentalitetar og det verdslege samfunnet at kristenrettspraksis har vorte skapt.

Kyrkjelege strategiar – kortsiktige eller langsiktige?

Den langsiktige strategien til pavekyrkja var å gjera den internasjonale kanoniske retten kjend og brukt – og med det få jurisdiksjonsrett over saker "som høyrer henne til". I Bergen på 1300-talet har me sett korleis bispane aktivt arbeidde med kristenrettssaker. Dei var, anten sjølve eller ved utsendingar, til stades i lokalmiljø og påtalte saker – og fekk dobbel vinning ved å både hauste inntekter av kristenrettsbrot og samstundes gjera kristenretten kjend. Men som me har sett har kyrkja ogso – heilt frå den lokale geistlege til paven sjølv – funne situasjonar og tilfelle der kristenretsreglane har måtte vike for andre omsyn. Sume gonger har det vore av di politiske, økonomiske eller sosiale tilhøve har gjort det nødvendig, som når ho gjev ekteskapsdispensasjon for å byggje fredelege alliansar. Andre gonger vel ho tydeleg ei kortsiktig tapsløysing for vinning på lang sikt, som når ho gjev uektefødde prestesøner dispensasjon for å dekkje opp prekær prestemangel, noko som på lang sikt styrkjer henne ved at kyrkjene er bemanna og soleis kan formidle den glade – og rette – budskapen.

Det kan sjølvsgat diskuterast om langsiktig vinning alltid botnar i ein medveten strategi – vinninga kan ogso vera ein utilsikta konsekvens eller verknad. Men kan ein skilja mellom medveten strategi og umedveten verknad? Mellom kortsiktige og langsiktige løysingar? Mellom motiv og strategi? Vegen blir til medan ein går, ogso for kyrkja. I utviklinga av hennar eigne dogme og lære har me jo sett nettopp korleis resultata kjem av kompromiss mellom

motstridande teoretiske og teologiske syn, og kompromiss med lover, normer og praksis i det samfunnet ho virkar i.

Samansette motiv – differensiert politikk

Om me ikkje kan avdekkje kva som har vore medvetne og umedvetne eller langsiktige og kortsiktige strategiar, kan me likevel formulere nokre sentrale spørsmål til dei samansette motivasjonane åt kyrkja.

Økonomisk kan ein spørja om kyrkja utvikla ideologi og institusjonar berre med eitt siktemål; størst mogleg inntekter til å oppretthalde seg sjølv? Eller vart ho ogso meir indirekte rik, av di lover og rettspraksis, ikkje berre skapte av henne, gjorde det vanskeleg for lekfolk å behalde eigedom i slekta? Den økonomiske rasjonaliteten i mellomalderen var sjølvsgatt ein heilt annan enn i dag, og kanskje skapar me kunstige skilje mellom prinsipp og profitt? Kanskje var det ikkje problematisk for mellomaldermenneska at kyrkja ville kontrollere syndene for å auke inntektene?

Kyrkja og særleg klosterordenane bygde mykje av virket sitt rundt *sosialt* arbeid, og kyrkja hadde i all tid ynske om å regulere sosialpolitikken. På eine sida trekte kyrkja fram dei asketiske ideala med "reiligøs fatigdom", men korleis såg kyrkja i praksis på dei sosialt fatige? I denne oppgåva har me møtt fatige som har fått reduserte bøter og omgjorde straffar, men kom omsorgen for dei fatige fyrst, eller var det religiøs nytte i form av godt omdøme i samfunnet som var viktig for kyrkja?⁶⁶¹

Kor inderleg ynskte kyrkja å gje undersåttane sine *religiøse* retningslinjer, når prestane og pavane sjølve ogso levde med friller og fekk barn som dei både gav arv og bygde alliansar med?

På den *politiske* sida var kyrkja ein (sjølv)medveten maktfaktor internasjonalt og lokalt. Ho mekla mellom ulike alliansar innad i og mellom statar, men ho var ogso ein til tider stridig aktør sjølv. Den europeiske integrasjonsprosessen starta i mellomalderen med utbreiinga av kristendomen, og tillempinga av den kanoniske retten er ein av grunnpilarane i denne integrasjonsprosessen. Men var det kyrkja eller det samfunnet ho verka i som bidrog mest til integreringa?

⁶⁶¹ Grevle 2002: 29.

Det er ikkje mogeleg å gje korte og enkle svar på alle desse spørsmåla. Ei av årsakene til det er sjølvsgat at kyrkja ikkje berre talte med ei stemme. Kva forma den differensierte kyrkjepolitikken – frå bispestol til pavemakt, frå eine enden av kristenverda til den hin? Skilnader botna i alt frå teoretisk og personleg usemje – kuria var som nemnd eit konglomerat av talrike einskildpersonar og grupper som fylgde kvar sine, ofte motstridande, interesser – til kampen om jobbar. Tevlinga om beneficia i seinmellomalderen var i høg grad ein kamp mellom *ins* og *outs*,⁶⁶² og generelt var det ei spenning og ein maktkamp mellom den sentrale pave-stolen og dei provinsiale domkapitla om eigedom, inntekter og kompetanse.⁶⁶³ I saka til Peter på Os såg me tydeleg at kristenrettens bokstav ikkje var avgjerande, men maktkampen mellom bergensbispen og erkebispen.⁶⁶⁴ Ikkje so overraskande, kanskje, Arnved Nedkvitne peikar på at skandinavar ikkje deltok i dei teologiske diskusjonane sentralt i pavekyrkja.⁶⁶⁵ Det tok ogso tid før sakshandsamarrutinar festa seg, og soleis kan tilsynelatande like saker bli handsama ulikt av kyrkja – slik dømet med sakene til Tore og Tora og Eirik og Ingebjørg frå 1306 syner.⁶⁶⁶ Samstundes måtte ein bisp ta omsyn til mange ulike interesser når han skulle dømme, slik me såg bergensbispen Håkon gjorde i striden mellom klosterbror Robin og vicarius Kolbein.⁶⁶⁷ Den differensierte kyrkjepolitikken er altso ikkje alltid utslag av medveten strategi, og rettspraksis blir forma av manøvrering i eit brokut samfunn.

Folkelege mentalitetar – kortsiktige eller langsiktige?

I seinmellomalderen la kyrkja vekt på å mane fram helvetesfrykta i langt større grad enn før, skriv Sverre Bagge. Det var ikkje nok å freiste med himmelenes gleder – ein måtte skræme folk til det evige livet. Denne forkynninga hadde ogso som mål å engasjere lekfolk til eit meir aktivt religiøst liv, og det vart lagt vekt på det personlege ansvaret til den enkelte for å koma seg gjennom prøvingane i den korte tida dei var på denne jorda. Dei mange normene og påboda var

⁶⁶² Ingesman 2001: 151; Ingesman 2003(a): kapittel XI, 2 og 3.

⁶⁶³ Jørgensen og Saletnich 2004: 10 ff; Helle 1995: 166; Imsen 1993: 192–198.

⁶⁶⁴ Kap. 4, (V).

⁶⁶⁵ Nedkvitne 2001: 76.

⁶⁶⁶ Tryti 1987: 185. *DN* IV-62 og VIII-17, 1. februar og 3. mars 1306.

⁶⁶⁷ Kap. 4, (V).

retta mot enkeltmenneska,⁶⁶⁸ og seinmellomalderen er tida då den religiøse individualismen gjer seg gjeldande.⁶⁶⁹

Men planla menneska for det evige livet i sitt daglege virke? I fylgje Sverre Bagge var døden den viktigaste hendinga i eit menneskeliv – det jordiske livet var berre ei førebuing til anten evig pine eller evig frelse.⁶⁷⁰ Og viss det overordna målet var eit godt liv etter døden, i kva grad skapte dette ein rasjonalitet i verdslege handlingsval? "Prioriterte det religiøse middelaldermennesket verdier og idealer framfor materielle interesser i større grad enn moderne mennesker?" spør Arnved Nedkvitne.⁶⁷¹ Samanlikninga med moderne menneske skal ikkje eg gjera, men Nedkvitne har ein interessant konklusjon, der han meiner at det religiøse mellomaldermennesket søkte makt, altså materielle verdiar, med kortsiktig taktikk heller enn med langsiktig strategi. Dette grunngjev han med at religionen var ei barriere mot langsiktige årsaksanalyser av fortida – og med det langsiktig planlegging av framtida. I den grad mellomaldermenneska tenkte langsiktig, galdt det det evige livet, og det svekka evna deira til komplekse, verdslege årsaksanalyser og langtidsplanlegging. Difor vart handlingsvala deira for å nå ogso materielle mål prega av kortsiktig planlegging.⁶⁷²

Men er det berre kortsiktig taktikk og vurdering når mellomaldermennesket set kristenretten til sides for materielle, verdslege interesser? Er ikkje kampen for slektas eigedomsrettar gjennom å ta arvetvistar til tings ei form for langtidsplanlegging? Det er i alle fall langtidstenking. Nedkvitne legg til at skilnaden i rasjonalitet mellom middelaldermenneska må differensierast "sosialt og etter livssfære", og at det "religiøse evighetsprespektivet influerte i liten grad handlingsvalgene til dem som drev med praktisk arbeid, som bønder, håndverkere, kjøpmenn og krigere." Men var det alltid det religiøse æveperspektivet som influerte dei med teoretisk og åndeleg arbeid? Eg vil meine at prestars søknader om dispensasjon for fødselsfeil for framtidige beneficium, og bispars argumentasjon for ekteskapsdispensasjon for å unngå feidar og sikre fred i landet, ogso er ei langtidsplanlegging der materielle og verdslege motiv er dei sterkaste. Altså – det var ikkje berre "[d]et langsiktige [som] hørte til den religiøse sfæren." Det var heller ikkje berre politikarar og kyrkjeideologar som kunne tenkje og planleggje

⁶⁶⁸ Bagge 1998: 113 ff, 203 f.

⁶⁶⁹ Grane 1999: 245; Ingesman 2003(b): 147.

⁶⁷⁰ Bagge 1998: 100.

⁶⁷¹ Nedkvitne 2000(a): 243.

⁶⁷² Nedkvitne 2000(a): 249 f.

langsiktig, bruken av Pønitensariatet er eit anna døme på det. Når Ingjerd Erlendsdotter og Arald Kane ber om å få halde fram med å vera gifte og samtsundes ber paven legitimere eventuelle framtidgje ungar, vil eg seia det er eit typisk døme på langtidsplanlegging.

Uavhengig av kortsiktig eller langsiktig planlegging, i kva grad kan me seia at kyrkja nådde fram? Var det dei materielle eller åndelege verdiane som kom fyrst, når menneska måtte velja? Nedkvitne meiner kyrkja vann fram med si lære – utan særleg motstand frå noko sosial gruppe. Samanlikna med striden rundt kven som skulle ha rett til valdsmonopol, meiner Arnved Nedkvitne det sjeldan var eit spørsmål om *konflikt* mellom åndelege og materielle verdiar: "Internalizing the church's preaching did not affect secular interests and the social positions of individuals in the same way as monopoly of violence. Consequently, the church could indoctrinate its preaching in people of all social groups with little resistance."⁶⁷³ No viser rett nok Nedkvitne til religiøse mentalitetar versus haldningar til vald, og han legg vekt på sakramenta si rolle som inngangsbilletten til livet etter døden. Det å oppnå desse, dei rituala som var knytte til det, kom sjeldan i konflikt med det daglege, verdslege livet til folk.

Men kan ein redusere det som var avgjerande for folks ambisjonar om livet etter døden til berre å gjelde oppnåing av sakramenta? Kva med kristenrettsbrottsverka? I dei har me jo sett at det stadig har vore konflikt mellom liv og lære – både for lekfolk og geistlege – og det religiøse og åndelege har ofte måtte vike. Erik Gunnes seier det slik: "Ingen middelalderforsker kan unngå å bli slått av den fantastiske evnen tidens mennesker hadde til å se bort fra påbud og ignorere klare dommer; det har selvfølgelig sammenheng med en svak eksekutivmakt, men er ikke desto mindre ledd i en mentalitet, som heller ikke geistligheten var fremmed for."⁶⁷⁴

Dei åndelege verdiane hadde truleg vore betre å halde seg til for å kvalifisere til kortast mogeleg tid i skjerselden, men stundom vart kortsiktige vurderingar på eigne vegner gjort, stundom langsiktig vurderingar på slektas vegner. Arv og arbeid var hovudårsakene til at kristenrettssakene vart tekne opp, ikkje brotet på kristenretten i seg sjølv. Folk manøvrerte imellom og sume var svært medvetne i å bruke kristenretten for arv og arbeid – *når* dei såg nytta av det. Difor har Nedkvitne truleg rett i at kyrkjias lære seiv inn, men ho vart ikkje nødvendigvis nytta slik kyrkja ville støtt. Lekfolk hadde relativt stor kjennskap til kristenretten og kva han fordra av dei som kristne menneske, og dette, saman med mellom anna mottaking

⁶⁷³ Nedkvitne 2000(b): 44.

⁶⁷⁴ Gunnes 1982: 43.

av sakramenta, var med og prega dei små og store daglege vala mellomaldermennesket tok på vegen fram mot livet etter døden.

Difor er kanskje ikkje det mest fruktbare å spørja om mellomaldermenneska *anten* valde åndelege/religiøse *eller* verdslege/materielle verdjar når desse vart sette opp mot ein annan. Mentalitetar vart skapte i kompromiss mellom normer frå kyrkje (og stat) og den forståinga av si eiga sosiale rolle som kvart individ hadde.⁶⁷⁵ Soleis var det kanskje inga problemstilling om anten/eller, men eit både/òg på ulike plan. Viss me går attom dei eksterne handlingane der kristenretten blir brukt for arv og arbeid, og følgjer menneska innover i den *inderlege* private sfæren, kva finn me då?

Sverre Bagge meiner det var ein del konservative trekk ved norsk religiøsitet mot inngangen av seinmellomalderen som kan tyde på at "de nye inderlighetsidealene ikke hadde trengt gjennom i samme grad som i de mer sentrale områdene av kristenheten – selv om Norge på dette punkt ikke behøver å ha skilt seg ut fra andre utkantområder." Dette særleg av di Noreg var eit grisgrendt land, og slike nye tankar kom fyrst gjennom byar og ferdsleveggar.⁶⁷⁶ Men var det so langt imellom, og var det so langt til Roma? Dei nye studia som opninga av pønitensariatarkivet har sett i gang, syner jo nettopp at dei nordiske landa var sterkare integrert i Europa og den internasjonale pavekyrkja, enn det me før har trudd. Men i tillegg til ein administrativ bruk av kuria, er Pønitensariatet ogso uttrykk for eit meir privat tilhøve til paven: "Generelt kan vi sige," meiner Per Ingesman, "at den private side af forholdet til pavestolen viser en helt anderledes bredspektret og nuanceret brug af pavemagten end den officielle side."⁶⁷⁷ Det *var* meir enn arv og arbeid det stod om for folk. Det var ogso ein åndeleg sidestraum, ein åndeleg dimensjon, noko som ikkje berre høyrer heime i privatlivets sfærer, men òg enno snevrare, nemleg i sfæren til det religiøse medvetet og samvetet. Ingesman peikar på at mange forskarar har omtala Pønitensariatet som ein institusjon til *forvaltning av samvetet*.⁶⁷⁸ Det er eit perspektiv som kan taka oss attende til forkinga på vårt eige Draumkvedet.

Dei ulike tekstversjonane av Draumkvedet formidlar ulike budskapar, og forkinga på diktet speglar både dei forskarmotsetnadene eg drog opp i kapittel 1, og den spenninga mellom åndelege og verdslege verdjar eg nettopp har drøfta. To hovudperspektiv i draumkvedtolkinga er

⁶⁷⁵ Nedkvitne 2000(b): 49.

⁶⁷⁶ Bagge 1998: 144 ff.

⁶⁷⁷ Ingesman 2001: 163.

⁶⁷⁸ Ingesman 2001: 164, note 109.

som fylgjer: Anten formidlar diktet ein bodskap om menneskleg rettferd, eller so formidlar det bodskapen om guddomeleg nåde.⁶⁷⁹

Den mest kjente og nytta versjonen av Draumkvedet er samansettinga Moltke Moe gjorde på 1890-talet. Denne formidlar bodskapen om menneskleg rettferd, med domsscenen med Grutte Gråskjegg og Sankte Såle-Mikkjel midt i diktet – som ein *førebels* dom. Sidan fær Olav Åknesson presentert det gode og det vonde, og diktet munnar ut heilt ope med både dei negative og dei positive fylgjene av rettferdsprinsippet – og dei døde sjelene må vente til domedag for å det heile avgjort. Gudleiv Bø meiner Moe har gjort restitusjonen slik, av di han såg til og prøvde knyte Draumkvedet opp til kjent visjonsdikting frå mellomalderen, særleg Turkils og Godskalks visjonar. Hovudtyngda av Draumkved-tradisjonen, alle dei ulike versjonane, støttar mest opp rundt rettferdsbodskapen og talar mot dei som bryt normer. Desse skal pinast, gjennom mykje slit, strev og strabasar. Bø tykkjer ikkje det er so overraskande om visjonslitterturen speglar "middelalderens og eldre kulturers despotiske tenkemåte i den forstand at den søker å true enkeltindividene til lydighet med trusler om hinsidig straff. I den forstand kan det godt tenkes at sjangeren var solidarisk med autoritetene, og sikkert gir et tids-historisk truverdige bilde."

I sin tekstversjon gjer Bø og Myhren, som særleg byggjer på oppskrifta M.B. Landstad gjorde etter Maren Ramskeid frå Kviteseid i 1840-åra, i staden Draumkvedet om til ein bodskap om guddomeleg nåde, fyrst og fremst ved at domsscenen er til slutt i diktet: Domen er endeleg, alle sjelene kjem heim til Jesum Krist. Bø meiner Moes versjon er moralsk støtande; fyrst kjem sjelene til Jesus, tilsynelatande for å få frelse, og so må dei på ubestemt tid vente til evig dom. Er det slik Gud er, spør han. Som ein motsats meiner han Maren Ramskeid bryt ut av redslene i visjonssjangeren og nærer håp i staden for angst. For liding er førebels, medan frelsa er endeleg – ikkje på evig ubestemt tid. Slik blir det teke høgde for at me er skrøpelege og heroiske på likt: "Maren Ramskeids Draumkvede blir genuint folkelig i en annen forstand enn Moltke Moes 'folke-'dikting når hun møter folkets behov for at den guddommelige kjærligheten skal være noe annet og større enn autoritetenes 'rettferdighet'."

Men lengten etter nåde og guddomeleg kjærleik treng ikkje ha vore noko uoppnåeleg i ein tyrannisk autoritativ mellomalder, tvert om, i denne oppgåva har perspektivet vore at kyrkja

⁶⁷⁹ Bø og Myhren 2002: 43–46.

like gjerne kan ha tilbode nåde som rettferd – det trong ikkje vera noko anten eller. Kuria blir kalla *nådekjelda* i mellomalderen, og Ingesman omtalar Pønitensariatet som "Nådens og rettfærdighedens kilde".⁶⁸⁰ Og viss bruken av kristenrettane både hadde ei åndeleg og ei verdsleg side, er det jo nettopp dette: Ynsket om menneskleg rettferd og guddomeleg nåde. Ein tillegg kvar enkelt aktør alt for mykje handlingsrom viss ein påstår at alle som brukte kristenrettane, meir og mindre medvete, hadde ei oppfatting av at dei både jatka på menneskleg rettferd og søkte om guddomeleg nåde. Det er vel meir rett å tru at dei færreste reflekterte sterkt over det når dei stod overfor handlingsvala sine. Men det er ikkje urimeleg å påstå at desse måla om *rettferd* og *nåde* er sentrale for mellomaldermenneska, og soleis ikkje unaturleg at det er i ljøs av desse, i spennet mellom desse, forskarane vel å tolke seinmellomalderhistoria. Og synet på kyrkja *si rolle* i samfunnet, som maktreiskap ovafrå eller bruksreiskap nedafrå, er avgjerande for korleis ein omhandlar rettferd og nåde. Difor skil dette synet forskarane, noko skilnaden i draumkvedtolkingane illustrerer. Dei ulike tekstversjonane formidlar ulik bodskap om samfunnet, og tolkingane syner korleis fortida ogso blir skapt av forskarar.

Arv og arbeid innanfor åndelege rammer

Kyrkja utvikla seg både i strid og samarbeid med det verdslege samfunnet i mellomalderen, og mange av vegvala, både for henne og statsmaktene, var resultat av kompromiss. Når kyrkja samlar seg om doktrinene og dogmene sine, og kanonisk rett blir vidareutvikla, kan det verke som kyrkja strammar til grepet utover i perioden. Dei lovregulerte kristenrettsbrota blir fleire og fleire, og det kjem detaljerte reglar for korleis dei skal oppsøkjast og straffast.⁶⁸¹ Men kyrkja mistar samstundes ein del av det økonomiske fundamentet sitt etter svartedauden, og i rettsutøvinga har me sett korleis kyrkja korkje har eineveldig domsmynde eller ubetinga suksess med å få syndesåline til å fylgje Jesum krist.⁶⁸² Og det gjeld like mykje overfor eigne prestar som slit med sølibatskravet, som fatigue og høgadelege ekteskapsbrytarar.

Men i staden for å setja opp ein motsetnad og prøve mæle styrken til kyrkja andsynes samfunnet, må ein sjå det som to sider av same sak. Kyrkja styrkjer seg av di hennar tankar og institusjonar breier seg ved at folk *brukar* henne, men denne individualiseringa gjer samstundes

⁶⁸⁰ Salonen 2001: 420; Ingesman 2001.

⁶⁸¹ Brundage 1987: 546 f.

⁶⁸² Helle 1995: 64.

at folk utover i seinmellomalderen frigjer seg frå henne ved ei pragmatisk tilpassing til dogma. Skriftlegheit er både føresetnad og konsekvens av dette, demokratisering likeso.⁶⁸³ Bruken av pønitensariatet er eit klart seinmellomaldersk trekk, og eit døme på den demokratiseringa som går føre seg ved at fleire og breiare lag tok i bruk europeiske varer, idear og institusjonar.⁶⁸⁴ Men ogso hundreogfemti år tidlegare syner saka til Eiliv Arnesson Korte at det ikkje var so langt frå Noreg til Roma.⁶⁸⁵

Kvifor vart kristenrettssaker tekne til tings og til torgs? Jo, av di aktørane ynskte seg arv og arbeid, men òg av di kyrkja, gjennom kristenrettane, gav dei høve til å fremja sakene sine innanfor åndelege rammer.

⁶⁸³ Nedkvitne 2001: 72, 86; Ingesman 2003(b): 148.

⁶⁸⁴ Ingesman 2001: 166 f; Ingesman og Lindkvist 2001: 234.

⁶⁸⁵ Kap. 4, (V).

VEDLEGG 1

Tabell 1: Tal på saker nytta i oppgåva. Nokre høyrer til fleire av kategoriane frå Sættargjerda (og er soleis rekna med fleire stader i tabellen), men dei er omhandla i berre eitt av kapitla.

Sættargjerda	De diversis formis (kap. 4)	Uektefødd resultat (kap. 5)	Arvestrid (kap. 6)	Til saman
Ekteskap	75	1	4	80
Fødsel	0	134	66	200
Frilleliv og legemål	43	2	6	51
Hor	45	3	4	52
Incest og diverse	24	0	0	24
Til saman	187	140	80	407

Tabell 2: Tal på saker periodisert.

Periode	Ekteskap	Fødsel	Frilleliv og legemål	Hor	Incest og diverse	Til saman
før 1277	7	7	3	1	0	18
1278-1350	24	32	14	9	2	81
1351-1450	14	70	14	14	1	113
1451-1537	30	87*	15	20	17	169
etter 1537	5	4	5	8	4	26
Til saman	80	200	51	52	24	407

* 1450-1480: 59 saker, 1481-1537: 28 saker

VEDLEGG 2

Der ikkje anna er nemnd, syner nummereringa til *Diplomatarium Norvegicum*.

A=absolusjon, D=dispensasjon, L=latin, N=norsk

Ekteskap

ÅR	DATO	NUMMER	NAMN	SPRÅK	STIKKORD	SJÅ OGSO
1172		RNI-139	Pave Alexander III	L	Generell lov&løyve	
1189		RNI-196	Erkebisp Eirik		Generell lov&løyve	
1192	>25. des	XVII-008	Pave Celestin III	L	Generell lov&løyve	RNI-220
1198	>08. jan	RNI-240	Pave Celestin III	L	Generell lov&løyve	
1199	24. nov	XIX-069	Pave Innocens III	L	Fleire kavalerar	RNI-A22, A25, A28
1217		RNI-414	Bisp Magnus Gissurson		Generell lov&løyve	
1237	16. mai	I-019	Pave Gregor IX	L	Generell lov&løyve	RNI-660
1289	06. nov	XIX-333	Margareta&skottearvingar	L	D-Skyldskap	XIX-336, 341, 342, 346, 355, 368, rundt 40 diplom samla i RN II, frå 421 til 1002
1290	01. sept	VI-055	Pave Nikolaus IV	L	D-Skyldskap	RNII-600
1291	20. aug	I-079	Pave Nikolaus IV	L	D-Skyldskap	RNII-634
1300		II-060	Ulv&Ulvhild	N	Gyldig?	
1305	13. nov	VII-030	Thore&Thora	N	Fleire kavalerar	IV-62, RN III-[314]
1308	29. aug	IX-081	Ingbjörg&Magnus	L	D-Skyldskap	RN III-[56], [597], 642, [651], 659, [664], 1055
1308	>24. aug	RNIII-519	Bisp Jørund		Generell lov&løyve	
1308	14. mai	X-007	Arnfinn&Joron	L	Gyldig?	
1308	14. mai	X-008	Glum&Ragnhild	L	Gyldig?	
1309	02. okt	I-123	Ragna Marteinsdotter	L	Annulering	I-126
1309	02. okt	III-083	Øyulf&Åsa	L	Fleire kavalerar	
1309	25. sept	III-082	Erik&Steinvor	L	Gyldig?	
1321	24. juli	III-125	Magnus&Ingebjörg	L	D-Skyldskap	
1325	16. mars	V-072	Eirik&Domhild	L	Gyldig?	RNIV-333
1328	12. feb	IV-175	Ivar&Magnhild	L	Gyldig?	
1330	18. des	VII-134	Thorvald&Æsa	L	D-Skyldskap	RNIV-783
1333	07. okt	VI-143	Sigurd&Ingerid	N	Gyldig?	
1336	17. aug	VII-141	Jon&Cecilia	L	D-Skyldskap	RNIV-1196
1337	02. juni	XVII-049	Johannes&Anna	L	D-Skyldskap	
1341	22. okt	I-276	Torstein&Sigrid	N	Gyldig?	RNV-294
1342	29. sept	VI-166a og b	Sigurd&Ingebjörg	L	D-Skyldskap	RN IV-1056, 1057
1346	01. feb	RNV-817	Erkebisp Pål	N	Generell lov&løyve	
1347	09. nov	VII-206	Viljam&Johanna	L	A-Skyldskap	
1347	08. sept	I-308	Eiliv&Gyrid	L	D-Skyldskap	VI-184, VII-198
1351	23. aug	IX-150	Bispar	L	Generell lov&løyve	
1363	25. aug	XVII-129	Pave Urbanus V	L	Generell lov&løyve	
1367	13. mai	VII-273	Maria&fetter	L	A-Skyldskap	
1372	28. feb	VIII-194	Svein&Ingebjörg	N	Gyldig?	IV-391, 444, 563, RNVII-221
1385	30. okt	XVII-160	Pave Clemens VII	L	Generell lov&løyve	
1402	18. aug	V-422	Grjotgard&Gudrid	N	Fleire kavalerar	
1405	20. okt	XVII-232c	Pave Innocens VII	L	D-Skyldskap	
1427	15. okt	VII-383	Gro, Anund&Gunnar	N	Fleire kavalerar	
1432	04. aug	XVII-495	Wilhelm&Elisabeth	L	D-Skyldskap	
1434	14. jan	III-723	Gudrid&Andres	N	Gyldig?	
1436	10. jan	XVII-534b	Johannes&Katharina	L	D-Skyldskap	
1440		XVI-126	Bergens official	L	Generell lov&løyve	
1447	25. feb	XXI-438	Eiliv Arnvidsson	N	Fleire kavalerar	Utrykt i Riksarkivet, 26. mars 1446
1448	01. juni	VI-515	Pave Nikolaus V	L	Generell lov&løyve	
1456	12. juli	P06/241v	Colini&Mor	L	A-Skyldskap	
1456	26. juni	P06/241v	Celestinus&Mariote	L	D-Skyldskap	
1456	21. juni	P06/241v	Christopinus&Eanfriae	L	D-Skyldskap	
1456	21. juni	P06/241v	Nemee&Marioeta	L	D-Skyldskap	
1458	11. feb	P06/292r	Thomas&Elizabeth	L	A-Skyldskap	
1460	02. mars	P08/19v	Johannes&Asfrita	L	D-Skyldskap	
1463	20. juni	P011/82v	Adampuanus&Mariota	L	A-Skyldskap	
1465	20. aug	P012/33r	Rodericus&Marcella	L	D-Skyldskap	
1467	18. april	P015/37v	Torniotus&Mariota	L	D-Skyldskap	
1469	07. juli	P017/40v	Wilelmi&Magna	L	A-Skyldskap	
1472	28. juni	P020/67r	Torlenus&Ingaldris	L	D-Skyldskap	

ÅR	DATO	NUMMER	NAMN	SPRÅK	STIKKORD	SJÅ OGSO
1472	11. sept	P021/7r	Engemus&Marietta	L	D-Skyldskap	
1474	06. des	P023/98r	Olauus Stenonis	L	A-Skyldskap	
1476	07. des	P025/13v	Ormag&Ingeburgis	L	D-Skyldskap	
1476	07. des	P025/13v	Paulus&Solnet	L	D-Skyldskap	
1478		I-923	Ragnhild Toresdotter	N	Fleire kavalerar	VIII-448
1479	20. juni	XVII-1112	Pave Sixtus IV	L	Generell lov&løyve	
1481	14. aug	P030/125r	Nicolaus&Solnee	L	A-Skyldskap	
1481	11. juni	XVII-1118	Pave Sixtus IV	L	Generell lov&løyve	
1482	20. juni	II-920	Mikkel Sveinsson	N	Gyldig?	
1484	24. nov	P034/18r	Heralli&Ingegerda	L	A-Skyldskap	I-945, VIII-426, X-284 + ei mengd diplom frå I-621 i 1409 til I-1120 i 1557
1493	01. jan	P042/47v	Wifusus&Cecilia	L	D-Skyldskap	
1493	01. jan	P042/48r	Enerus&Holmfrider	L	D-Skyldskap	
1500	14. nov	P049/64r	Jacobus&Ymgreda	L	D-Skyldskap	
1501	13. feb	XVII-788	Fredrik&Anna	L	D-Skyldskap	
1505	21. sept	XXI-694	Asle&Guri	N	Gyldig?	
1515	06. mai	XVII-1262	Kristian 2.&Elisabeth	N	D-Skyldskap	XVII-1177, 1264
1524	31. okt	XVII-1203	Pave Clemens VII	L	Generell lov&løyve	
1529	08. aug	XVIII-561	Jens Michelsson	N	Gyldig?	
1534	28. okt	XI-603	Nils&Lucie	N	D-Skyldskap	VI-726, VII-717-718, X-684, 692, XI-603, 606-607, 610-627, 640, XIII-609, 614, 624, XV-507, XVI-584
1539	08. okt	IX-759	Olav Gislesson	N	A-Skyldskap	
1545	24. juni	VI-760	Östen &ei kvinne	N	D-Skyldskap	
1547	22. mars	XII-611	Thord&Birgitte	N	Skilsmål	
1552		XXI-981	Gunnar&Helga	N	Skilsmål	XXI-1108
1565	05. juni	XIII-728	Sigríd&Sigríd	N	Gyldig?	

Fødsel

ÅR	DATO	NUMMER	NAMN	SPRÅK	STIKKORD	SJÅ OGSO
1217	01. april	I-005	Pave Honorius III	L	Presteemne	RNI-388
1246	07. nov	VII-016	Pave Innocens IV	L	Generell lov&løyve	
1246	08. nov	I-038	Pave Innocens IV	L	Kongsemne	
1246	01. juni	RNI-A87	Pave Innocens IV	L	Presteemne	
1247	09. des	I-042	Pave Innocens IV	L	Presteemne	
1253	04. feb	VI-027	Pave Innocens IV	L	Generell lov&løyve	
1265	18. mars	VI-033	Pave Clemens IV	L	Presteemne	
1279	31. jan	VI-043	Pave Nikolaus III	L	Generell lov&løyve	
1291	09. nov	VI-058	Pave Nikolaus IV	L	Presteemne	
1292	23. jan	VI-059	Pave Nikolaus IV	L	Presteemne	
1300		II-060	Ulv&Ulvhild	N	Ekteskap	
1301	>01. juli	RNI-9	Håkon 5. Magnusson	N	Generell lov&løyve	
1308	05. feb	VI-070	Pave Clemens V	L	Generell lov&løyve	
1308		X-010	Bisp Arne	L	Generell lov&løyve	
1311	27. feb	VI-077	Pave Clemens V	L	Generell lov&løyve	
1311	12. mars	VI-078	Pave Clemens V	L	Generell lov&løyve	RNI-721
1314	>20. april	RNI-891	Erkebisp Eiliv	L	Generell lov&løyve	VI-111, RNIV-200, 201
1314	>20. april	RNI-892	Pave Clemens V	L	Generell lov&løyve	
1316	11. des	I-148	Besse Sigurdsson	N	Ættleing	VI-88
1317		XXI-020	Harald&Arnbjørg	N	Ættleing	XXI-34, 35
1318	28. mars	IV-123	Håkon 5. Magnusson	N	Ættleing	RNI-1050
1322	01. aug	RNIV-172	Håvard Berdorsson		Ættleing	RN IV-153, 154, 172-174, RN V-535, 551, 777, 778/DN V-180, 802/DN V-184, 806/DN IV-294
1323	20. mai	III-134	Hallvard Ormsson	N	Ektefødd	III-135
1325	23. feb	IV-166	Gyldaug&Kolbeins søner	L&N	Ektefødde	
1326	13. aug	VI-115	Pave Johannes XXII	L	Generell lov&løyve	VI-125
1335	20. feb	RNIV-1109	Pave Benedikt XII	L	Presteemne	
1336	15. mars	VII-140	Pave Benedikt XII	L	Presteemne	VII-148
1338	11. sept	I-253	Margareta Filippusdotter	N	Ættleing	
1338	29. april	I-247	Ivar Haraldsson	N	Ektefødd	II-347
1342	23. juni	VII-191	Pave Clemens VI	L	Presteemne	XVII-54

ÅR	DATO	NUMMER	NAMN	SPRÅK	STIKKORD	SJÅ OGSO
1344	07. april	V-169	Gudleik Arnvidsson	N	Ættleing	
1345	17. juli	I-295	Tore Toreson	N	Ættleing	RN V-[780]
1345	11. juni	VII-196	Pave Clemens VI	L	Presteemne	
1346	18. okt	XVII-066	Pave Clemens VI	L	Generell lov&løyve	
1346	18. okt	XVII-071	Pave Clemens VI	L	Presteemne	
1347	08. sept	VII-198	Pave Clemens VI	L	Generell lov&løyve	I-308, VI-184
1348	31. aug	I-312	Nikulas, Gyda&Øystein	N	Ektefødde	I-313
1348	24. okt	VII-211b	Pave Clemens VI	L	Presteemne	
1349	14. juni	VII-222	Pave Clemens VI	L	Generell lov&løyve	XVII-79, 80
1351	18. juli	VII-230 a og b	Pave Clemens VI	L	Generell lov&løyve	
1351	30. mai	VI-202a	Pave Clemens VI	L	Presteemne	VI-203, XVII-90
1353	20. feb	II-317	Diverse valdresi	N	Ektefødde	III-319, XVI-16
1357	31. mars	VI-234	Pave Innocens VI	L	Generell lov&løyve	
1358	26. juni	I-357	Lif Herleiksdotter	N	Ektefødd	I-358
1359	26. feb	II-347	Bisp Håvard	N	Ektefødd	
1359	03. sept	IV-403	Guttorm Gudbrandsson	N	Ektefødde	
1359	11. mars	III-302	Hun stakk	N	Slektskap	
1360	02. jan	VI-241	Pave Innocens VI	L	Presteemne	
1360	21. jan	VII-256	Pave Innocens VI	L	Presteemne	
1363	03. jan	VII-263	Pave Urbanus V	L	Generell lov&løyve	
1363	25. aug	XVII-129	Pave Urbanus V	L	Generell lov&løyve	
1363	06. aug	VII-265	Pave Urbanus V	L	Presteemne	
1363	26. sept	II-375	Herdis Torvaldsdotter	N	Slektskap	I-207, 220, 225, 340, 501, II-375, III-284, 310 og VII-267
1364	23. jan	II-378	Diverse valdresi	N	Ektefødd	
1365	16. okt	I-387	Erling Helgesson	N	Ektefødd	I-388, RNVI-1096, 1096
1366	02. juni	II-387	Gunnar Hjarandsson	N	Ektefødde	
1371	03. des	V-268	Pave Gregorius XI	L	Generell lov&løyve	
1372	28. april	RNVII-261	Pave Gregorius XI	L	Generell lov&løyve	
1372		XVII-915	Bisp Henrik	L	Generell lov&løyve	
1375	10. juni	XXI-152	Petur Haldanarsson	N	Ektefødd	RNVII-449
1379	15. feb	XXI-154	Jon&Herborg	N	Ektefødde	
1382	06. okt	VII-313	Pave Clemens VII	L	Presteemne	VII-313, 314, RN VII-1046, 47
1382	15. okt	VII-315	Pave Clemens VII	L	Presteemne	
1385	30. okt	XVII-160	Pave Clemens VII	L	Generell lov&løyve	
1386	14. okt	II-498	Cecilia Håkonsdotter	N	Ektefødd	XVI-54
1389	okt	IV-573	Håkon Trondsson	N	Ektefødde	III-436, IV-575
1390	12. jan	VI-329	Andres&Sigrid	N	Slektskap	
1391	05. des	I-534	Brand Gunnarsson	N	Slektskap	I-535, 536
1392	13. juni	I-540	Aslak&Ronnog	N	Ektefødde	
1393	23. jan	IV-619	Audun raude	N	Ektefødd	
1393	10. mai	II-536	Ulvhild Jarpsdotter	N	Ektefødde	
1396	17. april	XVII-182c	Pave Bonifacius IX	L	Generell lov&løyve	
1399	19. mars	II-556	Ingrid på Fron	N	Ektefødde	II-557
1400	16. mai	III-551	Tord&Kristina	N	Ektefødd	
1401	18. sept	III-559	Jon&Ragnhild	N	Ektefødd	II-561, 584, III-545, 559, 563, 566, V-441-443
1402	16. juni	V-419	Aasa&Gudrun	N	Ektefødd	I-385, 483, 507, 555, 563, 572, 573, 582, 631, II-528, 531, 534, 611, 1131, IV-736 og V-296, 412, 413.
1403	09. mai	XVII-959	Pave Bonifacius IX	L	Generell lov&løyve	
1404	22. mars	I-592	Arnbjørn&Gunhild	N	Slektskap	
1405	20. okt	XVII-232f	Pave Innocents VII	L	Generell lov&løyve	
1406	15. des	V-448	Reidar&Ivar	N	Ektefødde	V-400, 450
1408	sept	XII-141	Olaf Dagsson	N	Ektefødd	
1408	20. jan	I-614	Katarina Knutsdotter	N	Ektefødde	I-493, 619, 620, 640, 641
1410		VI-374	Steingrim&Gudulf	N	Ættleing	
1411	10. aug	XXI-257	Elin Nissedotter	N	Ektefødd	
1413	24. aug	VI-386	Odd Torkelsson	N	Ektefødd	
1413	08. juli	XIII-073	Randi Torkelsdotter	N	Ektefødde	
1419	07. april	XI-132	Ingeborg, Ragnhild&Margrete	N	Ektefødde	
1419	24. april	XVII-388	Johannes Patricson	L	Presteemne	XVII-389, 390, 391
1421	sept	X-134	Audny&Thof	N	Slektskap	
1426	19. juni	XVII-447	Augustus de Insulis	L	Presteemne	
1428	29. juni	VI-429	Nils Knutsson	N	Ektefødd	
1429	10. april	III-700	Ingileiv Eiriksdotter	N	Ektefødde	

ÅR	DATO	NUMMER	NAMN	SPRÅK	STIKKORD	SJÅ OGSO
1430		XVI-094	Andres Omsson	N	Ektefødd	
1430	25. april	XVII-476	Guten Bertoldsson	L	Presteemne	XVII-478
1438	16. juli	XVII-541	Halvard Aslaksson	L	Presteemne	
1438	21. juli	XVII-542	Joar Eskilsson	L	Presteemne	
1439	11. mars	XVII-544	Andreas Tulach	L	Presteemne	
1441	10. mai	XVII-553	Alexander Sutherland	L	Presteemne	XVII-581
1444	08. nov	III-782	Lucia Sigurdsdotter	N	Ektefødde	III-783
1444	17. juni	III-780	Hogne&Bergsvein	N	Ektefødde	
1444	23. juni	III-781	Lucie&Thor	N	Ektefødde	X-180
1445	26. mai	XVII-571	Thomas Tulach	L	Presteemne	XVII-574, 624, 625
1447	29. sept	II-777	Jessa, Ragnhild&Theiste	N	Slektskap	
1448	01. juni	VI-516	Pave Nikolaus V	L	Generell lov&løyve	
1448	28. mai	XVII-579	Johannes Sutherland	L	Presteemne	
1448	01. juni	XVII-580	Richard Tuloch	L	Presteemne	XVII-582
1448	18. juli	XVII-583	Jacob Sinclair	L	Presteemne	
1448	12. okt	XVII-585	Andreas Wichart	L	Presteemne	
1450	24. juli	PØ4/41v	Machabeo Cristini	L	Presteemne	
1453	25. feb	VI-542	Elin&Ranveig	N	Ektefødde	
1453	25. mars	PØ4/157v	Ennemus Nigelli	L	Presteemne	
1453	08. feb	PØ4/99r	Moritus Gilberti	L	Presteemne	
1454	27. mai	VII-449	Torgerd, Ranveig&Nikolas	N	Ektefødde	
1454	21. mai	PØ4/190v	Olauus Olau	L	Presteemne	
1454	09. juli	PØ4/212v	Trundus Hartwici	L	Presteemne	
1455	14. okt	PØ6/399r	Nicolaus Tulach	L	Presteemne	XVII-598
1455	11. des	PØ6/64v	Forficus Mikael	L	Presteemne	
1456	28. feb	PØ6/68r	Donaldus Mkenan	L	Presteemne	
1456	12. mars	PØ6/68v	Augustus Augustii	L	Presteemne	
1456	16. mars	PØ6/69v	Dugaldus Doncain MacWlken	L	Presteemne	
1457	05. mars	PØ6/420v	Alanus Petri	L	Presteemne	
1457	09. juli	XVII-624	Thomas Tulach	L	Presteemne	XVII-571, 574, 625,
1458	07. feb	PØ6/138r	Thomas Suterlande	L	Presteemne	
1458	08. mai	PØ6/148r	Johannes Gummari	L	Presteemne	
1458	15. juni	PØ6/153r	Asgaut Johannesson	L	Presteemne	
1461	18. jan	PØ10/250r	Dunucanus Celestini	L	Presteemne	
1461	23. jan	PØ10/251r	Dominicus Nigelle	L	Presteemne	
1461	10. mars	PØ10/254v	Johannes Tormete	L	Presteemne	
1463	08. feb	PØ11/291v	Eskillus Simonis	L	Presteemne	
1463	16. april	PØ11/305r	Colonus Diuenti	L	Presteemne	
1463	16. april	PØ11/305r	Dominicus Dominici	L	Presteemne	
1463	02. juni	PØ11/314r	Donaldus Donaldi	L	Presteemne	
1465	27. juni	PØ12/155v	Thomas Scot	L	Presteemne	
1465	24. juni	PØ12/157r	Augustinus Celestini	L	Presteemne	
1465	10. sept	PØ12/163v	Mauricius Jacobi	L	Presteemne	
1465	10. mai	PØ12/ff. 173r-v	Augustinus Jacobi	L	Presteemne	
1465	27. juli	PØ12/160r	Iohanni Ilay	L	Presteemne	
1466	07. okt	XVII-674	Asgaut Sveinsson	L	Presteemne	
1467	09. mai	PØ15/249v	Thomas Johannis	L	Presteemne	
1467	17. april	PØ15/271r	Dominicus Dominici	L	Presteemne	
1467	25. april	PØ15/271v	Thomas Johannis	L	Presteemne	
1467	07. aug	PØ15/279r	Johannes Lachlanni MacSyngone	L	Presteemne	
1468	10. des	XVIII-088	Olaf Roarsson	N	Ektefødd	
1468	26. jan	PØ16/187v	Nicolaus Finbaghi	L	Presteemne	
1468	20. juni	PØ16/194r	Colunis filius Johannis Hectoris	L	Presteemne	
1468	20. juni	PØ16/194r	Cristinus Odini MacGarga	L	Presteemne	
1469	02. juli	PØ17/173r	Cristinus Celestini	L	Presteemne	
1469	07. juli	PØ17/173r	Andreas Andree	L	Presteemne	
1469	07. juli	PØ17/173r	Dugaldus Dugaldi	L	Presteemne	
1469	07. juli	PØ17/173r	Harmachus	L	Presteemne	
1470	27. jan	PØ18/238v	Thorwaldus Snronnis	L	Presteemne	XVII-675
1471	03. jan	PØ19/50v	Patricius Finlai	L	Presteemne	
1472	25. juli	PØ20/250v	Johanni Laclam Maclmirich	L	Presteemne	

ÁR	DATO	NUMMER	NAMN	SPRÁK	STIKKORD	SJÁ OGSO
1472	25. juli	PØ20/250v	Negellus Patritii MacThomays	L	Presteemne	
1472	31. juli	PØ20/261v	Colinus Johannis Hectoris Magillicen	L	Presteemne	
1472	31. juli	PØ20/261v	Cristinus Prioris	L	Presteemne	
1472	26. aug	PØ21/179v	Johannes Hectais	L	Presteemne	
1473	03. feb	PØ21/183r	Mathias Gebelonis	L	Presteemne	
1473	13. april	PØ21/187r	Nigellus Clerici	L	Presteemne	
1474	16. des	PØ23/251v	Birgerus Yslenning	L	Presteemne	
1474	16. des	PØ23/251v	Olauus Yclinnig	L	Presteemne	
1474	24. nov	PØ23/252r	Benedictus Botolphi	L	Presteemne	
1474	24. nov	PØ23/252r	Mathias Olai	L	Presteemne	
1474	02. aug	PØ23/271r	Gummarus Erinson	L	Presteemne	
1476	07. des	PØ25/180r	Sigwardus Johannis	L	Presteemne	
1476	19. des	PØ25/180r	Haldorus Pauli	L	Presteemne	
1477	11. feb	PØ25/182v	Haquinus Helgonis	L	Presteemne	
1480	22. jan	PØ29/233v	Andreas Dronderii	L	Presteemne	
1482	06. feb	II-918	Aasa & Tord	N	Ektefódd	II-830, 929, 934, 942, 981, IV-1132, VII-525, 740, 756, 758, 778, VIII-757
1483	26. jan	III-940	Vidar Erlingsson	N	Ektefódd	
1483	29. sept	III-945	Einar Fluge	N	Ektefódde	III-948
1484	26. okt	PØ34/279r	Thomas&Mangnus Henrici	L	Presteemne	
1485	18. jan	V-925	Jon Gunnarsson	N	Ektefódd	
1487	02. okt	XIV-166	Reer Reersson	N	Ektefódde	X-283
1492		VI-617	Ragnhild Jónsdóttir	N	Ektefódd	
1493	03. aug	XXI-657	Torkjell Sveinsson	N	Ektefódd	
1494	05. juni	XIV-183	Kirsten i Stafre	N	Ektefódd	XIV-168, 200-201, 230-231, 246-247, 257-258, 261, XV-114-115
1499	19. feb	XVII-771	Anders Benkestok	L	Presteemne	
1500	12. mai	III-1016	Amund Sigurdsson	N	Generell lov&løyve	
1500	18. jan	PØ48/833r	Laurentius Trochilli	L	Presteemne	
1500	31. juli	PØ48/869r	Turgillus Olai	L	Presteemne	
1500	23. april	PØ48/ff. 852v-853r	Suenen Johannis	L	Presteemne	
1502	17. aug	VI-634	Peter Laurentsson	L	Presteemne	
1504	24. mars	I-1011	Endrid Krok	N	Ektefódde	
1506	19. nov	XVII-795	Olav Petersson	L	Presteemne	XVII-796
1510	07. mai	VI-652	Per Knudsson	N	Ektefódd	
1510	24. aug	PØ55/809r	Engelbertus Petri	L	Presteemne	
1512	15. feb	XIV-241	Brynjulf Jonsson	N	Ektefódd	XIV-229
1512	15. juli	I-1035	Bisp Eilif	N	Ektefódd	I-1043, 1075, 1111
1516	15. juli	PØ60/380v	Petri Olai	L	Presteemne	XVII-820
1517	21. april	PØ61/375r	Eymondo Halmardi	L	Presteemne	
1521		XI-307	Asbjørn Tjostolvsson	N	Ektefódd	
1522	06. okt	XVII-825	Henrik Nilsson	L	Presteemne	XVII-843, 844, VII-569
1523	24. des	PØ72/ff. 86v-87r	Olav Engelbrektsson	L	Generell lov&løyve	
1524	31. okt	XVII-1203	Pave Clemens VII	L	Generell lov&løyve	
1529		XXI-765	Arne Gunnarsson	N	Ektefódd	
1547	05. juli	I-1108	Henrik Nilsson	N	Ættleiing?	
1562	20. mars	XI-708	Signe Veterlidsdóttir	N	Ektefódd	
1563		XXI-1108	Gunnar&Birgitta	N	Ektefódde	XXI-981
1565	05. juni	XIII-728	Sigrid&Sigrid	N	Ektefódde	

Frilleliv

ÅR	DATO	NUMMER	NAMN	SPRÅK	STIKKORD	SJÅ OGSO
1257	03. jan	IX-037	Pave Alexander IV	L	Frilleliv	RNI-939
1259	13. feb	VIII-008	Pave Alexander IV	L	Frilleliv	
1261	18. mars	VII-022	Pave Alexander IV	L	Frilleliv	
1305	13. nov	VII-030	Thore&Thora	N	legemål	IV-62, RNIII-314
1306	03. mars	VIII-017	Eirik&Ingebjørg	N	legemål	
1307		RNIII-440	Bisp Arne		Frilleliv	IV-79, III-84
1308	12. juni	I-118	Bisp Arne	L	Frilleliv	
1308	16. okt	IV-079	Tomas prest	L	Frilleliv	
1308	17. okt	III-074	Bisp Arne	L	Frilleliv	
1309	04.okt	III-085	Bisp Arne	L	Frilleliv	
1309	04. okt	III-084	Bisp Arne	L	Frilleliv	RNIII-624, 625
1317	13. aug	II-128	Groa Monansdotter	N	Frilleliv	
1320	20.des	I-162	Bisp Audfinn	L	Frilleliv	III-119, VII-93
1320	09. juli	RNIV-55	Erkebisp Eiliv	N	Frilleliv	
1338	17. jan	IX-109	Erling på Birkeland	L	Frilleliv	IX-115
1338	03.(?)juni	IX-110	Peter på Os	L	Frilleliv	IX-111-114, 119, IV-237
1340	01. jan	II-234	Amund Torgilsson	N	Frille	
1351	23. aug	IX-150	Bispar	L	Frilleliv	
1357	27. nov	III-291	Orm Neridsson	N	legemål	
1376	30. juli	RNVII-585	Guri Sigursdotter		Frille	RNVI-1410
1377	29. jan	RNVII-644	Håkon 6.	N	Frille	
1380	>aug	RNVII-919	Håkun 6.	N	Frilleliv	
1380	>22. juli	VII-307	Lif Helgesdotter	N	legemål	
1384	25. okt	V-332	Bisp Nikulaus	L	legemål	
1390	11. mars	III-487	Bisp Jakob av Bergen	N	Frilleliv	
1391	09. april	IV-591	Sigurd Toraldsson	N	legemål	
1400	12. jan	XVII-198e	Pave Bonifacius IX	L	legemål	
1402	18. aug	V-422	Grjotgard&Gudrid	N	legemål	
1403	31. jan	II-573	Adzer&Sigrid	N	legemål	
1403	06. feb	II-574	Adzer Anundsson	N	legemål	
1440	19. mars	XII-202	Sigrid&Jon	N	legemål	XII-212
1451	03. mai	IX-315	Tora Sveinsdotter	N	legemål	
1451	31. okt	VI-539	Baard&Ingebjørg	N	legemål	VI-540
1457		I-843	Ketil Drengsson	N	legemål?	
1458	12. jan	III-841	Thorleif&Thora	N	legemål	
1482	20. juni	II-920	Mikkel Sveinsson	N	legemål	
1487	25. mars	X-265	Gro Arnesdotter	N	legemål	
1488	07. juli	XV-111	Thore&Ragnhild	N	legemål	XV-97, 101, XXI-635
1489	12. april	IX-399	Arne&Liv	N	legemål	
1511	26. okt	II-1040	Larens Jakobsson m/son	N	legemål	
1514	20. nov	XXII-109	Gunhild Torsteinsdotter	N	legemål	
1514	06. aug	XIII-176	Kristian 2.	N	legemål	
1517		XIII-179	Ingeleiv Bjørnsdotter	N	Frille	
1523	01. sept	I-1063	Haldor&Ympe	N	legemål	
1529	10. jan	V-1056	Nils Mogensson	N	legemål	
1534	19. sept	XIII-604	Sæbjörn på Moger	N	legemål	XIII-600, 603, 604, 606, 607
1538		XXI-838	Jens Rikardsson	N	Frilleliv	XXI-847
1547	01. feb	III-1163	Sigurd Eriksson	N	legemål	
1547	28. juli	XI-672	Kjetil Amundsson	N	legemål	
1549	20. mai	XXI-933	Tjodgeir Gunnarsson	N	legemål	
1550		XXI-950	Torbjörn Torlaksson	N	legemål	

Hor

ÅR	DATO	NUMMER	NAMN	SPRÅK	STIKKORD	SJÅ OGSO
1267		RNII-56	Magnus Hákonsson	N	Generell lov&løyve	
1305	14. des	VIII-016	Erling&Brynhild	N	Enkelt hor	
1309	02. okt	III-083	Øyulf&Åsa	L	Enkelt hor	
1325	08. feb	IX-093	Ragnhild Tregagås	L	Kjempeincestuøst hor	IX-94
1326		VII-107	Johannes&Alicia	L	Enkelt hor	VII-108
1330		XVIII-009	Erkebisp Eiliv	L	Incestuøst hor	RNIV-920, 922
1338	27. okt	X-031	Robin av Selje&ei Ogmundsdotter	N	Enkelt hor	
1348	22. nov	I-314	Sigríð Haldorsdotter	N	Enkelt hor	V-1099
1348	28. mai	III-258	Erling Ormsson	N	Incestuøst hor	
1349	mai	RNV-1166	Bisp Svend	L	Generell lov&løyve	
1371	26. juni	RNVII-139	Pave Gregorius XI	L	Enkelt hor	
1375	10. juni	XXI-152	Petur Haldanarsson	N	Enkelt hor	RNVII-449
1383	12.(?)jan	VI-309	Audun	N	Enkelt hor	
1384	>28. juli	XXI-171	Trond&Jorunn	N	Incestuøst hor	
1385	20. juni	IV-527	Asgaut Helgesson	N	Enkelt hor	
1392	29. mars	VI-338	Dronning Margrete	N	Generell lov&løyve	
1395	14. jan	XXI-190	Ásgerda&Jon	N	Enkelt hor	XXI-198, 208, 242
1399	08. mars	V-388	Nikolas Torsteinsson	N	Enkelt hor	
1405	10. nov	V-445	Haldor&Sigríð	N	Enkelt hor	III-590
1411	11. des	V-478	Road Pedersson	N	Incestuøst hor	
1424	21. sept	IV-825	Aasulf Salvesson	N	Enkelt hor	
1436	10. jan	XVII-534b	Johannes&Katharina	L	Enkelt hor	
1446	28. mars	IX-297	Thora&Thorolf	N	Enkelt hor	
1447	25. feb	XXI-438	Eiliv Arnvidsson	N	Enkelt hor	Utrykt Riksarkivet, 26. mars 1446
1461	04. mars	IV-949	Öystein Askelsson	N	Enkelt hor	
1464	03. juli	XI-216	Erlend&Aastríð	N	Incestuøst hor	
1472	28. juni	PØ20/67r	Torlenus&Ingaldríð	L	Enkelt hor	
1474	06. des	PØ23/98r	Olauus Stenonis	L	Incestuøst hor	
1476	22. mars	PØ24/108v	Svenus Ygeldi	L	Kjempeincestuøst hor	
1480	19. mars	XII-247	Botulf Einarsson	N	Enkelt hor	
1482	14. aug	PØ30/122r	Nicolaus&Solnee	L	Incestuøst hor	
1489	02. feb	II-950	Erik Mállaus	N	Enkelt hor	
1491	31. aug	PØ40/320v	Mathias Jacobi	L	Incestuøst hor	
1492	30. jan	III-981	Elin&Niils	N	Incestuøst hor	
1499	01. sept	XI-273	Thorger Neríðsson	N	Incestuøst hor	VI-632, 635, I-947
1510	08. nov	XI-289	Hauk Neríðsson	N	Enkelt hor	
1514	17. sept	I-1045	Lafrants&Sigríð	N	Enkelt hor	
1522	10. okt	XVIII-237	Herbjørn Olafsson	N	Incestuøst hor	
1527	14. nov	XI-476	Hans Michelsson	N	Enkelt hor	XI-479
1527		IX-599	Henrik&Vincens Lunges Hustru	N	Enkelt hor	
1528	27. mai	XII-409	Markgreven av Brandenburg	N	Enkelt hor	
1529	12. april	XXI-760	Ásne&Knut	N	Enkelt hor	
1529	10. jan	V-1056	Niils Mogensson	N	Generell lov&løyve	
1533	28. juli	X-661	Brynjulf Skreddar	N	Enkelt hor	
1538	30. mai	XXII-421	Truls Hávardsson	N	Generell lov&løyve	
1545	28. des	XXII-461	Lasse skåning	N	Enkelt hor	
1547	21. mai	X-730	Ulver&Gro	N	Enkelt hor	X-721, IX-471
1549	16. okt	XXI-936	Amund, Gullik&Anne	N	Incestuøst hor	XXI-937-939, XXII-473, 474
1552		XXI-981	Gunnar&Helga	N	Enkelt hor	XXI-1108
1552	13. mai	XXI-970	Sjur Mork	N	Enkelt hor	
1553	09. feb	XXII-478	Jesper Friis	N	Generell lov&løyve	
1570	14. sept	XI-736	Niils Paulsson	N	Enkelt hor	

Incest

ÅR	DATO	NUMMER	NAMN	SPRÅK	STIKKORD	SJÅ OGSO
1320		IX-085	Kormak&Grimar	L	Rykte	IX-86, VII-97
1325	08. feb	IX-093	Ragnhild Tregagås	L	Trolldom	IX-94
1438	14. okt	I-766	Lafrants Rantzau	N	Rykte	
1457		XXI-487	Brynhilda Hedinsdotter	N	Vald(tekst?)	
1469	15. jan	V-862	Torberg Olavsson	N	Rykte	
1472	12. jan	XVII-1091	Pave Sixtus IV	L	Kjetteri	
1476	22. mars	PØ24/108v	Svenus Ygeldi	L	Incest	
1482	20. mars	XII-249	Tore på Fillinsøy	N	Rykte	
1489	28. april	IX-400	Anders Smed	N	Sjalusi	
1495	09. mars	IX-422	Torgeirs kvinne i Berg	N	Kjetteri	
1498	25. mai	II-1001	Lasse Skjol	N	Valdtekt	I-993, II-996
1499	20. des	XIII-163	Kong Hans	N	Valdtekt	
1500	15. nov	VIII-448	Ragnhild Toresdotter	N	Rykte?	I-923
1500		XVIII-167	Bisp Gustav	L	Usømeleg	
1502	23. okt	VIII-463	Mette Ivarsdotter Dyre	N	Usømeleg	
1502	13. des	V-992	Henrik Krummedike	N	Valdtekt	
1517	02. jan	IX-491	Eivind Kandegyders dotter	N	Usømeleg	
1527	23. jan	V-1051	Lagmann Sæbjørnsson	N	Rykte	
1530	27. juli	XXII-159	Alv Botolvsson	N	Sodomi	
1537	01. april	XXII-370	Erkebisp Olav	N	Valdtekt	
1542	15. april	XIII-670	Rolleif Torsteinsson	N	Kjetteri	
1547	28. juli	XI-672	Kjetil Amundsson	N	Kjetteri	
1567	23. feb	XIII-734	Simon Saude	N	Trolldom	
1572		XV-737	Olav Jonsson	N	Rykte?	

Pønensariatet

ÅR	DATO	NUMMER (vol./fol.)	NAMN	HEIMSTAD	SAK
1450	24. juli	PØ4/41v	Machabeo Cristini	Sudrøyane	Illegitimitet
1453	08. feb	PØ4/99r	Moritus Gilberti	Sudrøyane	Illegitimitet
1453	25. mars	PØ4/157v	Ennemus Nigelli	Sudrøyane	Illegitimitet
1454	09. juli	PØ4/212v	Trundus Hartwici	Oslo	Illegitimitet
1454	21. mai	PØ4/190v	Olauus Olau	Oslo	Illegitimitet
1455	14. okt	PØ6/399r	Nicolaus Tulach	Orknøyane	Illegitimitet
1455	11. des	PØ6/64v	Forficus Mikael	Sudrøyane	Illegitimitet
1456	12. juli	PØ6/241v	Colini Lachlanni McGilleoyn&Mor Pauli	Sudrøyane	2., 3. og 4. grad
1456	26. juni	PØ6/241v	Celestinus Donaldi McDubsige&Mariote Dugaldi	Sudrøyane	3. grad
1456	21. juni	PØ6/241v	Christopinus Donaldi&Eanfriae Duslebi	Sudrøyane	4. grad
1456	21. juni	PØ6/241v	Nemee Camati&Marioeta Odonis	Sudrøyane	4. grad
1456	12. mars	PØ6/68v	Augustus Augustii	Sudrøyane	Illegitimitet
1456	16. mars	PØ6/69v	Dugaldus Doncaïn MacWlken	Sudrøyane	Illegitimitet
1456	28. feb	PØ6/68r	Donaldus Mkenan	Sudrøyane	Illegitimitet
1457	05. mars	PØ6/420v	Alanus Petri	Nidaros	Illegitimitet
1458	11. feb	PØ6/292r	Thomas More&Elizabeth Person	Orknøyane	3. og 4. grad
1458	07. feb	PØ6/138v	Thomas Suterlande	Orknøyane	Illegitimitet
1458	08. mai	PØ6/148r	Johannes Gummari	Oslo	Illegitimitet
1458	15. juni	PØ6/153r	Esgotus Johannis	Stavanger	Illegitimitet
1460	02. mars	PØ8/19v	Johannes Brici&Asfrita filia Pauli	Sudrøyane	4. grad
1461	10. mars	PØ10/254v	Johannes Tormete	Sudrøyane	Illegitimitet
1461	18. jan	PØ10/250r	Dunucanus Celestini	Sudrøyane	Illegitimitet
1461	23. jan	PØ10/251r	Dominicus Nigelle	Sudrøyane	Illegitimitet
1463	20. juni	PØ11/82v	Adampuanus Colini&Mariota Donaldi	Sudrøyane	3. og 4. grad
1463	08. feb	PØ11/291v	Eskillus Simonis	Nidaros	Illegitimitet
1463	02. juni	PØ11/314r	Donaldus Donaldi	Sudrøyane	Illegitimitet
1463	16. april	PØ11/305r	Colunus Diuenti	Sudrøyane	Illegitimitet
1463	16. april	PØ11/305r	Dominicus Dominici	Sudrøyane	Illegitimitet
1465	20. aug	PØ12/33r	Rodericus Maicloide&Marcella Celestini	Sudrøyane	4. grad
1465	10. mai	PØ12/ff. 173r-v	Augustinus Jacobi	Nidaros	Illegitimitet
1465	10. sept	PØ12/163v	Mauricius Jacobi	Orknøyane	Illegitimitet
1465	27. juni	PØ12/155v	Thomas Scot	Orknøyane	Illegitimitet
1465	24. juni	PØ12/157r	Augustinus Celestini	Sudrøyane	Illegitimitet

ÅR	DATO	NUMMER (vol./fol.)	NAMN	HEIMSTAD	SAK
1465	27. juli	PØ12/160r	Iohanni Ilay	Sudrøyane	Illegitimitet
1467	18. april	PØ15/37v	Torniotus Patricii&Mariota Johannis	Sudrøyane	4. grad
1467	07. aug	PØ15/279r	Johannes Lachlanni MacSyngone	Sudrøyane	Illegitimitet
1467	17. april	PØ15/271r	Dominicus Dominici	Sudrøyane	Illegitimitet
1467	09. mai	PØ15/249v	Thomas Johannis	Sudrøyane	Illegitimitet
1467	25. april	PØ15/271v	Thomas Johannis	Sudrøyane	Illegitimitet
1468	26. jan	PØ16/187v	Nicolaus Finbaghi	Hamar	Illegitimitet
1468	20. juni	PØ16/194r	Colunis filius Johannis Hectoris	Sudrøyane	Illegitimitet
1468	20. juni	PØ16/194r	Cristinus Odini MacGarga	Sudrøyane	Illegitimitet
1469	07. juli	PØ17/40v	Wilelmi Machleoyd&Magna Lathlauici Macgillroy	Sudrøyane	3. og 4. grad
1469	02. juli	PØ17/173r	Cristinus Celestini	Sudrøyane	Illegitimitet
1469	07. juli	PØ17/173r	Dugaldus Dugaldi	Sudrøyane	Illegitimitet
1469	07. juli	PØ17/173r	Harmachus	Sudrøyane	Illegitimitet
1469	07. juli	PØ17/173r	Andreas Andree	Sudrøyane	Illegitimitet
1470	27. jan	PØ18/238v	Thorwaldus Snorronis	Skálholt	Illegitimitet
1471	03. jan	PØ19/50v	Patricius Finlai	Sudrøyane	Illegitimitet
1472	28. juni	PØ20/67r	Torlenus Byernsson&Ingaldris Helga docter	Skálholt	4. grad
1472	11. sept	PØ21/7r	Engemus & Marietta	Sudrøyane&Orknøyane	4. grad
1472	25. juli	PØ20/250v	Negellus Patritii MacThomays	Sudrøyane	Illegitimitet
1472	25. juli	PØ20/250v	Johanni Laclam MacIrmich	Sudrøyane	Illegitimitet
1472	31. juli	PØ20/261v	Colinus Johannis Hectoris Magillicen	Sudrøyane	Illegitimitet
1472	31. juli	PØ20/261v	Cristinus Prioris	Sudrøyane	Illegitimitet
1472	26. aug	PØ21/179v	Johannes Hectais	Sudrøyane	Illegitimitet
1473	03. feb	PØ21/183r	Mathias Gebelonis	Bergen	Illegitimitet
1473	13. april	PØ21/187r	Nigellus Clerici	Sudrøyane	Illegitimitet
1474	06. des	PØ23/98r	Olauus Stenonis	Nidaros	Hor og incest
1474	16. des	PØ23/251v	Olauus Yclinnig	Nidaros	Illegitimitet
1474	16. des	PØ23/251v	Birgerus Yslennig	Nidaros	Illegitimitet
1474	24. nov	PØ23/252r	Benedictus Botolphi	Nidaros	Illegitimitet
1474	24. nov	PØ23/252r	Mathias Olai	Nidaros	Illegitimitet
1474	02. aug	PØ23/271r	Gummarus Erinson	Oslo	Illegitimitet
1476	07. des	PØ25/13v	Ormag Johannis&Ingeburgis Eriksdotter	Skálholt	4. grad
1476	07. des	PØ25/13v	Paulus Iohannis&Solnet Beronisdeatter	Skálholt	4. grad
1476	22. mars	PØ24/108v	Svenus Ygeldi	Stavanger	Hor og incest
1476	07. des	PØ25/180r	Sigwardus Johannis	Skálholt	Illegitimitet
1476	19. des	PØ25/180r	Haldorus Pauli	Skálholt	Illegitimitet
1477	11. feb	PØ25/182v	Haquinus Helgonis	Oslo	Illegitimitet
1480	22. jan	PØ29/233v	Andreas Dronderii	Nidaros	Illegitimitet
1481	14. aug	PØ30/125r	Nicolaus Andree&Solnee	Nidaros	3./4. grad+hor
1484	24. nov	PØ34/18r	Heralli Bane&Ingegerda Erlandi	Oslo	2. og 3. grad
1484	26. okt	PØ34/279r	Thomas&Mangnus Henrici	Nidaros	Illegitimitet
1491	31. aug	PØ40/320v	Mathias Jacobi	Hamar	Hor og incest
1493	01. jan	PØ42/47v	Wifusus Elendi&Cecilia Eviolni	Skálholt	4. grad
1493	01. jan	PØ42/48r	Enerus Eyolni&Holmfrider Elendi	Skálholt	4. grad
1500	14. nov	PØ49/64r	Jacobus Nicolai&Ymgreda Amanidi Torgilli	Nidaros	4. grad
1500	31. juli	PØ48/869r	Turgillus Olai	Hamar	Illegitimitet
1500	18. jan	PØ48/833r	Laurentius Trochilli	Oslo	Illegitimitet
1500	23. april	PØ48/ff. 852v-853r	Suenen Johannis	Oslo	Illegitimitet
1510	24. aug	PØ55/809r	Engelbertus Petri	Oslo	Illegitimitet
1516	15. juli	PØ60/380v	Petri Olai	Nidaros	Illegitimitet
1517	21. april	PØ61/375r	Eymondo Halmardi	Nidaros	Illegitimitet
1523	24. des	PØ72/ff. 86v-87r	Olauus Engelberti	Nidaros	Illegitimitet
1523	24. des	PØ72/ff. 85r-v	Olauus Engelberti	Nidaros	Kyrkjerett

KJELDER OG OPPSLAGSVERK

- Akershusregisteret af 1622*. Fortegnelse optaget av Gregers Krabbe og Mogens Høg paa Akershus slot over de derværende breve. Udg. af Den norske historiske Kildeskrikkommisjon ved G. Tank, Kristiania 1916.
- Aslak Bolts jordebok*. Utgitt ved Jon Gunnar Jørgensen, Oslo 1997.
- Biskop Eysteins Jordebog (Den Röde Bog). Fortegnelse over det Geistlige Gods i Oslo Bispedömmet omkring Aar 1400*. Efter offentlig Foranstaltning udgivet ved H. J. Huitfeldt, Christiania 1879.
- Den eldre Gulatingslova*. Utgitt ved Bjørn Eithun, Magnus Rindal og Tor Ulset, Oslo 1994.
- "Den Koldingske reces" av 13. desember 1558, i *Forordninger, recesser og andre kongelige breve, Danmarks lovgivning vedkommende 1558–1660*. 1. bd 1558–75, København 1887–88.
- Diplomatarium Norvegicum*, bd I-XXII, utg. Chr. A. Lange m.fl., Christiania/Oslo 1847–1992.
- Frostatingslova*. Omsett av Jan Ragnar Hagland og Jørn Sandnes, Oslo 1994.
- Gammelnorsk homiliebok*. Oversatt av Astrid Salvesen, Universitetsforlaget 1971.
- Gulatingslovi*. Omsett av Knut Robberstad. 4. utg, Oslo 1981.
- Kong Christian 4.s norske Lovbog af 1604*. Udgiven af Rf. Hallager og Fr. Brandt, Christiania 1855.
- Kongsspegelen*. Omsett av Alf Hellevik, Oslo 1965.
- Kulturhistorisk leksikon for nordisk middelalder (KLNLM)*, Oslo 1956–1978.
- Lover og forordninger 1537–1605*. Norsk lovstoff i sammendrag, redigert av Harald Winge, Oslo 1988.
- Magnus Lagabøters Landslov*. Oversatt av Absalon Taranger. 4. opplag, Universitetsforlaget 1970.
- Norges Gamle Love indtil 1387*, bd I-V, Christiania 1846–95. (NGL)
- Norges Gamle Love. Anden række 1388–1604*, bd I-IV, Krsitiania/Oslo 1912–95. (NGL2)
- Norsk historisk leksikon*. Steinar Imsen og Harald Winge (red.), 2. utg, Oslo 1999.
- Norske Middelalderdokumenter*. I utvalg ved Sverre Bagge, Synnøve Holstad Smedsdal og Knut Helle, Universitetsforlaget 1973.
- Norske Regnskaber og Jordebøger*, bd I–V. Utgitt ved Huitfeldt-Kaas 1885–1906 og Johnsen 1966–1983.
- Norske Riksregistranter, bd 1, 1523–1571*. Kort nr 1, Universitetsforlaget Oslo.
- Olav Engelbrektssøns jordebok*. Utgitt ved C. Brinchmann og J. Agerholt, Oslo 1926.
- Oslo og Hamar bispedömmes jordebok 1574–1577*, utgjevi for Kjeldskriftfondet ved Sigurd Kolsrud, Oslo 1929.
- Regesta Norvegica*, bd I-VII, 822–1390, Oslo 1978–1997.
- Skattematrikkelen 1647*. II. Akershus fylke, ved Rolf Fladby og Hans Try. 2. utg., Norsk lokalhistorisk institutt, Oslo 1992.
- Skattematrikkelen 1647*. IV. Oppland fylke, ved Rolf Fladby og Hans Try. 2. utg., Norsk lokalhistorisk institutt, Oslo 1992.

LITTERATUR

- Agnes S. Arnórsdóttir og Hansen, Lars Ivar: Fri som "Netscape" – eller kontekstløs? Fordeler og ulemper ved bruk av digitale kilder i middelalderforskningen, i *Arkivmagasinet*, 3, 1998.
- Agnes S. Arnórsdóttir og Nors, Thyra: Ægteskabet i Norden og det europæiske perspektiv – overvejelser om især danske og islandske normer for ægteskab i 12.-14. århundrede, i Melby, Kari, Pykkänen, Anu og Rosenbeck, Bente (red.): *Ægteskab i Norden fra Saxo til i dag*, Nord 1999.
- Agnes S. Arnórsdóttir: Marriage in the Middle Ages. Canon Law and Nordic Family Relations, i Ingesman, Per og Lindkvist, Thomas (red.): *Norden og Europa i middelalderen*. Rapporter til Det 24. Nordiske Historikermøde, Århus 9.-13. august 2001. Bd 1. Skrifter udgivet af Jysk Selskab for Historie nr. 47. Århus 2001.
- Amundsen, Arne Bugge og Laugerud, Henning: *Norsk fritenkerhistorie 1500–1850*, Oslo 2001.
- Anners, Erik: *Den europeiske rettens historie*, Oslo 1983.
- Aronsen, Elisabeth: Innføring av praktisk skriftkultur i norsk seinmiddelalder, et ledd i sentraliseringsprosessen, *Historisk tidsskrift*, 80, 2001.
- Bagge, Sverre: Kirkens jurisdiksjon i kristenrettssaker før 1277, *Historisk tidsskrift*, 60, 1981.
- Bagge, Sverre: *Mennesket i middelalderens Norge*, Oslo 1998.
- Bandlien, Bjørn: *Å finne den rette*, HIFOs skriftserie nr. 5, HIFO 2001.
- Benedictow, Ole Jørgen: *Norges historie bd 5. Fra rike til provins. 1448–1536*, Oslo 1977.
- Berulfsen, Bjarne: Bergens kopibok, *KLNM I*, 1956.
- Bjørge, Narve: JOHN H. BALLANTYNE and BRIAN SMITH (editors): *Shetland Documents 1195–1579*, Lerwick 1999, *Historisk tidsskrift*, 81, 2002.
- Bjørkvik, Halvard: *Folketap og sammenbrudd. 1350–1520*, Aschehougs norgeshistorie, bd 4, Oslo 1996.
- Blom, Grethe Authén: Ingebjørg med Guds miskunn Kong Håkons datter, Hertuginne i Sviarike. Bruddstykker av et politisk kvinneportrett, *Historisk tidsskrift*, 60, 1981.
- Brundage, James A.: *Law, Sex, and Christian Society in Medieval Europe*, Chicago and London 1987.
- Brundage, James A.: Marriage and sexuality in the decretals of pope Alexander III, i *Sex, Law and Marriage in the Middle Ages*, Variorum 1993.
- Brundage, James A.: *Medieval Canon Law*, Longman 1995.
- Bugge, Alexander: Kirke og stat i Norge 1152–1164, *Historisk tidsskrift*, 5 r. III, 1916.
- Bull, Edvard: *Vincens Lunge*, Kristiania 1917.
- Bø, Gudleiv og Myhren, Magne: *Draumkvedet. Diktverket og teksthistoria*. Oslo 2002.
- Bøe, Arne: Lejermål, *KLNM X*, 1965.
- Crawford, Barbara E.: The Bishopric of Orkney, i Imsen, Steinar (red.): *Ecclesia Nidrosiensis 1153–1537*, Senter for middelalderstudier, NTNU. Skrifter nr. 15, Trondheim 2003.
- Daae, Ludvig: Fru Inger Ottessdatter og hendes Døtre, *Historisk tidsskrift*, 1. R. III, Kristiania 1875.

- Duby, Georges: *Medieval Marriage. Two Models from Twelfth-Century France*, Baltimore and London 1978.
- Eidsfeldt, Anne, Kjeldstadli, Knut, Monclair, Hanne, Norseng, Per G., Orning, Hans Jacob og Pettersen, Gunnar I.: *Holmgang. Om førmoderne samfunn*, festskrift til Kåre Lunden, Oslo 2000.
- Fenger, Ole: *Romerret i Norden*, København 1977.
- Fenger, Ole: *Fred og ret i middelalderen*, Århus 1993.
- Frimannslund, Rigmor: *Oäkta barn*, *KLNM XIII*, 1968.
- Frimannslund, Rigmor: *Slegfred*, *KLNM XVI*, 1971.
- Fritzner, Johan: *Ordbog over Det gamle norske Sprog*, 4. utg ved F. Hodnebø, Oslo-Bergen-Tromsø 1973.
- Fulsås, Narve: Kva er gale med det historiske kjeldeomgrepet? Ein kritikk av kjeldekritikken, *Historisk tidsskrift*, 80, 2001.
- Gallén, Jarl: *Kättare*, *KLNM X*, 1965.
- Gelting, Michael: *Odelsrett-lovbydelse-bödsrätt-retrait lignager: Kindred and Land in the Nordic Countries in the Twelfth and Thirteenth Centuries*, i Hansen, Lars Ivar (red.): *Family, marriage and property devolution in the Middle Ages*, Tromsø 2000.
- Goody, Jack: *The development of the family and marriage in Europe*, Cambridge University Press 1983.
- Grevle, Sidsel: *Kirkens og det verdslige samfunnets syn på fattige i norsk middelalder*, *Historisk tidsskrift*, 81, 2002.
- Gundersen, Dag: *Incest*, *KLNM VII*, 1962.
- Gunnar Karlsson: *Iceland's 1100 Years. The History of a Marginal Society*, London 2000.
- Gunnes, Erik: *Kirkelig jurisdiksjon i Norge 1153–1277*, *Historisk tidsskrift*, 49, 1970.
- Gunnes, Erik: *Prester og deier – sølibatet i norsk middelalder*, i Imsen, Steinar og Sandvik, Gudmund (red.): *Hamarspor. Eit festskrift til Lars Hamre*, Universitetsforlaget 1982.
- Hafström, Gerhard: *De svenska rättskällornas historia*, 9. opplagan, Lund/Stockholm 1976.
- Hamre, Lars: *Donasjon*, *KLNM III*, 1958.
- Hamre, Lars: *Gåve*, *KLNM V*, 1960.
- Hamre, Lars: *Innføring i diplomatikk*, Universitetsforlaget 1972.
- Hamre, Lars: *Testamente*, *KLNM XVIII*, 1974.
- Hamre, Lars: *Ætt*, *KLNM XX*, 1976. (a)
- Hamre, Lars: *Ættleiing*, *KLNM XX*, 1976. (b)
- Hamre, Lars: *Skrift og samfunn. Eit møte mellom nytt og gammalt. Små refleksjonar om eit stort emne*, i Michalsen, Dag og Sprauten, Knut (red.): *Rett og historie. festskrift til Gudmund Sandvik*, Universitetet i Oslo 1997.
- Hamre, Lars: *Norsk politisk historie. 1513–1537*, Oslo 1998.
- Hamre, Lars: *Ein diplomatarisk og rettshistorisk analyse av Sættargjerda i Tunsberg*, *Historisk tidsskrift*, 82, 2003. Redigert av Eldbjørg Haug.
- Hansen, Lars Ivar: *Markebol og ødegårder. Bosetning og økonomiske forhold i Fyresdal ca. 1300–1660*, Universitetsforlaget 1980.

- Hansen, Lars Ivar: 'Ætten' i de eldste landskapslovene – Realitet, konstruksjon og strategi, i Mundal, Else og Øye, Ingvild (red.): *Norm og praksis i middelaldersamfunnet*, Senter for europeiske kulturstudier, Bergen 1999.
- Hansen, Lars Ivar (red.): *Family, marriage and property devolution in the Middle Ages*, Tromsø 2000. (a)
- Hansen, Lars Ivar: Slektskap, i Eidsfeldt, Anne, Kjeldstadli, Knut, Monclair, Hanne, Norseng, Per G., Orning, Hans Jacob og Pettersen, Gunnar I.: *Holmgang. Om førmoderne samfunn*, festskrift til Kåre Lunden, Oslo 2000. (b)
- Hansen, Lars Ivar: *Astaffjord bygdebok*, Historie bd. 2, ca.1570–ca.1730, Lavangen kommune 2003.
- Haug, Eldbjørg: Den norske kirkes utvikling fra 1430-årene til stadfestingen av Sættargjerden 1458: En forskningsoversikt, *Collegium Medievale*, Vol. 9, 1996/1–2.
- Haug, Eldbjørg: Korte bemerkninger til Regesta Norvegica VII, i *Historisk tidsskrift*, 78, 1999.
- Haug, Eldbjørg: Konkordat-konflikt-privilegium. Sættargjerden som indikator på forholdet stat-kirke fra Magnus Lagabøter til Christian 1 (1277–1458), i Imsen, Steinar (red.): *Ecclesia Nidrosiensis 1153–1537*, Senter for middelalderstudier, NTNU. Skrifter nr. 15, Trondheim 2003.
- Heggstad, Leiv, Hødnebø, Finn og Simensen, Erik: *Norrøn ordbok*, 4. utg av *Gamalnorsk ordbok*, Oslo 1993.
- Helle, Knut: *Norge blir en stat. 1130–1319*, Universitetsforlaget 1974.
- Helle, Knut: *Under kirke og kongemakt. 1130–1350*, Aschehougs norgeshistorie, bd 3, Oslo 1995.
- Helle, Knut: *Gulatinget og Gulatingslova*, Skald 2001.
- Herzberg, Ebbe: *Glossarium til Norges gamle Love. NGL V*, Christiania 1895.
- Hoem, Edvard: *Sankt Olavs skrin*, Forlaget Oktober 1989.
- Holmsen, Andreas: Integreringen av innlandsdistriktene i det gammelnorske riket, i Imsen, Steinar og Sandvik, Gudmund (red.): *Hamarspor. Eit festskrift til Lars Hamre*, Universitetsforlaget 1982.
- Holtan, Inger: *Ekteskap, frillelevnad og hor i norsk høgmellomalder*, Oslo 1996.
- Hovdhaugen, Einar: *Ekteskap og kjønnsdynamikk i norsk historie*, Oslo 1976.
- Høgset, Grete: *Frendskap og vennskap. Betydningen av sosiale relasjoner og nettverk på Island og i Norge, ca 900–1264*, hovedfagsoppgave Historisk institutt, Universitetet Bergen 1995.
- Imsen, Steinar: *Europa 1300–1550*, Universitetsforlaget 1993.
- Imsen, Steinar: Nidarosprovinsen, i Imsen, Steinar (red.): *Ecclesia Nidrosiensis 1153–1537*, Senter for middelalderstudier, NTNU. Skrifter nr. 15, Trondheim 2003.
- Imsen, Steinar (red.): *Ecclesia Nidrosiensis 1153–1537*, Senter for middelalderstudier, NTNU. Skrifter nr. 15, Trondheim 2003.
- Ingesman, Per: Begrebet 'irregularitet' i den middelalderlige kirke, (dansk) *Religionsvidenskabeligt Tidsskrift*, 30, 1997. (a)
- Ingesman, Per: Fra pønitiariatsregister til supplikregister, *Nyt fra historien*, XLVI, 2, 1997. (b)
- Ingesman, Per: Canon Law, Sex and Marriage in the Middle Ages, i Holt, Richard, Lange, Hilde and Spring, Ulrike: *Internationalisation in the History of Northern Europe*, Report of the Nordsaga '99 Conferenece, Tromsø 2000.

- Ingesman, Per: Nådens og retfærdighedens kilde. Brugen av pavemagten i nordisk senmiddelalder, i Ingesman, Per og Lindkvist, Thomas (red.): *Norden og Europa i middelalderen*. Rapporter til Det 24. Nordiske Historikermøde, Århus 9.–13. august 2001. Bd 1. Skrifter udgivet af Jysk Selskab for Historie nr. 47, Århus 2001.
- Ingesman, Per og Lindkvist, Thomas (red.): *Norden og Europa i middelalderen*. Rapporter til Det 24. Nordiske Historikermøde, Århus 9.-13. august 2001. Bd 1. Skrifter udgivet af Jysk Selskab for Historie nr. 47, Århus 2001.
- Ingesman, Per: *Provisioner og processer. Den romerske Rota og dens behandling af danske sager i middelalderen*, Aarhus Universitetsforlag 2003. (a)
- Ingesman, Per: Danish Marriage Dispensations: Evidence of an Increasing Lay Use of Papal Letters in the Late Middle Ages? i Salonen, Kirsi and Krötzl, Christian (ed.): *The Roman Curia, the Apostolic Penitentiary and the Parties in the later Middle Ages*, Acta instituti romani finlandiae vol. 28, Roma 2003. (b)
- Iuul, Stig: Lejermål, i *KLNM X*, 1965.
- Iversen, Tore: Landskapslovene og kanonisk rett, i Dybdahl, Audun og Sandnes, Jørn (red.): *Nordiske middelalderlover. Tekst og kontekst*. Rapport fra seminar ved Senter for middelalderstudier 29.–30. nov. 1996, Tapir forlag og forfatterne 1997.
- Johnsen, Oscar Albert: Nils Lykke, *Norsk biografisk leksikon VIII*, 1938.
- Jón Viðar Sigurðsson: *Kristninga i Norden 750–1200*, Oslo 2003.
- Jørgensen, Torstein og Saletnich, Gastone: *Brev til Paven*, Misjonshøgskolens forlag 1999.
- Jørgensen, Torstein og Saletnich, Gastone: *Synder og pavemakt. Botsbrev fra Den Norske Kirkeprovins og Suderøyene til Pavestolen 1438–1531*, Misjonshøgskolens forlag 2004.
- Koht, Halvdan: Sættargjerda i Tunsberg, *Historisk tidsskrift*, 5 r.III, 1916.
- Koht, Halvdan: Stadfestinga 1458 på Sættargjerda i Tunsberg, *Historisk tidsskrift*, 5 r. VIII, 1930.
- Kolsrud, Oluf: Kirke og folk i middelalderen, *Norsk teologisk tidsskrift*, 1913.
- Kolsrud, Oluf: *Noregs kyrkjesoga*, bd. 1, Oslo 1958.
- Korpiola, Mia (ed.): *Nordic Perspectives on Medieval Canon Law*, Publications of Matthias Calonius Society II, Helsinki 1999.
- Korpiola, Mia: An Act or A Process? Competing views on Marriage Formation and Legitimacy in Medieval Europe, i Hansen, Lars Ivar (red.): *Family, marriage and property devolution in the Middle Ages*, Tromsø 2000.
- Krag, Claus: *Norges historie fram til 1319*, Oslo 2000.
- Krötzl, Christian: Ad sanctos. Religion and Everyday Life in Scandinavian Later Middle Ages, i Ingesman, Per og Lindkvist, Thomas (red.): *Norden og Europa i middelalderen*. Rapporter til Det 24. Nordiske Historikermøde, Århus 9.-13. august 2001. Bd 1. Skrifter udgivet af Jysk Selskab for Historie nr. 47, Århus 2001.
- Kværness, Gunhild: *Blote kan ein gjere om det berre skjer i løynd*, KULTs skriftserie nr. 65, Oslo 1996.
- Kvaal, Ottar J.: *Ærens makt. En studie av nektelseseder og prosessuelle skussmål*, Tingbokprosjektet, Oslo 2001.
- Larsen, Stein Ugelvik og Sulebust, Jarle (red.): *I balansepunktet*, Sunnmørsposten Forlag 1994.
- Lindkvist, Thomas: Medeltidens lagar, *Svensk Historisk Tidskrift*, 5, 1989.

- Lunden, Kåre: Den materialistiske historieoppfatninga, konfrontert med sosiale endringer i Noreg i tidleg mellomalder, *Historisk tidsskrift*, 52, 1973.
- Løyland, Margit: *Slagsmål, leiemål og bøtelagte egder, 1600–1700*, Tingbokprosjektet, Oslo 1992.
- Nedkvitne, Arnved: *Møte med døden i norrøn middelalder*, Cappelen Akademisk Forlag AS1997.
- Nedkvitne, Arnved: Det religiøse middelaldermenneskets rasjonalitet, i Eidsfeldt, Anne, Kjeldstadli, Knut, Monclair, Hanne, Norseng, Per G., Orning, Hans Jacob og Pettersen, Gunnar I.: *Holmgang. Om førmoderne samfunn*, festskrift til Kåre Lunden, Oslo 2000. (a)
- Nedkvitne, Arnved: Beyond Historical Anthropology in the Study of Medieval Mentalities, *Scandinavian Journal of History*, Vol. 25, Nos. 1–2, 2000. (b)
- Nedkvitne, Arnved: Literacy. A precondition for the Europeanisation of the Scandinavian Countries? i Ingesman, Per og Lindkvist, Thomas (red.): *Norden og Europa i middelalderen*. Rapporter til Det 24. Nordiske Historikermøde, Århus 9.-13. august 2001. Bd 1. Skrifter udgivet af Jysk Selskab for Historie nr. 47, Århus 2001.
- Nedrebø, Yngve, Gjerland, Berit, Sunde, Jørn Øyrehagen og Årdal, Stig: *Audun Hugelikksson. Frå kongens råd til galgen*, Selja forlag 2002.
- Nielsen, Torben K.: *Cølibat og kirketugt. Studier i forholdet mellom Innocens III og Anders Sunesen, 1198–1220*, Aarhus 1993.
- Njaastad, Magne: *Grenser for makt. Konflikter og konfliktløsning mellom lokalsamfunn og øvrighet ca 1300–1540*. Nr. 42 i Skriftserie fra Institutt for historie og klassiske fag, NTNU 2003.
- Nors, Thyra: Ægteskab og politik i Saxos Gesta Danorum, (dansk) *Historisk Tidsskrift*, 98, København 1998.
- Norseng, Per: Lovmaterialet som kilde til tidlig nordisk middelalder, i Gunnar Karlsson (red.): *Kilderne til den tidlige middelalderens historie*. Rapporter til den XX nordiske historikerkongres, Reykjavik 1987, Bd I, Ritsafn sagnfræðistofnunar 18, Reykjavik 1987.
- Norseng, Per G.: Tidløs historieskriving? – Om Claus Krag: *Norges historie fram til 1319*, *Hifo-nytt* 4/2002.
- Olsen, Torbjørn: Kanoniske prosesser, *Lov og rett*, nr 7, 2002.
- Payer, Pierre J.: *Sex and the Penitentials 550–1150, The Development of a Sexual Code*, University of Toronto Press 1984.
- Pedersen, Frederik: Did the Medieval Laity know the Canon Law Rules on marriage?, *Medieval Studies*, Pontifical Institute of Mediaeval Studies, Vol. 56, 1994.
- Pedersen, Fredrik: *Marriage Disputes in Medieval England*, London 2000.
- Rian, Øystein: *Den nye begynnelsen. 1520–1660*, Aschehougs norgeshistorie, bd 5, Oslo 1995.
- Rian, Øystein: *Bratsberg på 1600-tallet. Stat og samfunn i symbiose og konflikt*, Universitetsforlaget 1997.
- Rian, Øystein: Lars Hamre: *Norsk politisk historie 1513–1517*, *Historisk tidsskrift*, 78, 1999.
- Riisøy, Anne Irene og Dale Spørck, Bjørg: Dateringen av nyere Borgartings kristenretter, *Collegium Medievale*, Vol. 12, 1999.

- Riisøy, Anne Irene: Rettsutøvelsen i kristenrettssaker mellom Sættargjerden og Reformasjonen, hovedoppgave i historie, Universitetet i Oslo 2000.
- Rindal, Magnus: Dei norske mellomalderlovene, i Rindal, Magnus: *Skriftlege kjelder til kunnskap om nordisk mellomalder*, KULTs skriftserie nr. 38, Oslo 1995.
- Rindal, Magnus: Omsetjingsverksemd i norsk mellomalder, i Rindal, Magnus, Egeberg, Erik og Formo, Tone: *Brobyggere*, Oslo 1998.
- Robberstad, Knut: *Fyrelingar um rettsoga i millomalder og nytid*, II. 4. utg auka og omvølt, Universitetsforlaget 1966.
- Robberstad, Knut: Odel, *KLNM XII*, 1967.
- Robberstad, Knut: *Rettsoga I*, 3. utg., Oslo 1976.
- Salonen, Kirsi: *The Penitentiary as a Well of Grace in the Late Middle Ages. The Example of the Province of Uppsala 1448–1527*. *Annales Academiae Scientiarum Fennicae* 313, Helsinki 2001.
- Salonen, Kirsi and Krötzl, Christian (ed.): *The Roman Curia, the Apostolic Penitentiary and the Partes in the later Middle Ages*, *Acta instituti romani finlandiae* vol. 28, Roma 2003.
- Sandvik, Gudmund: Ægteskab, *KLNM XX*, 1976. (a)
- Sandvik, Gudmund: Ægteskabsbrud, *KLNM XX*, 1976. (b)
- Sandvik, Gudmund: Sættargjerda i Tunsberg og kongens jurisdiksjon, i Bratholm, Anders, Opsahl, Torkel og Aarbakke, Magnus (red.): *Samfunn. Rett. Rettferdighet*, festskrift til Torstein Eckhoffs 70-årsdag, Oslo 1986.
- Sandvik, Gudmund: Europeisk rettshistorie i mellomalderen. Førelingar, *Jussens venner*, hefte 6/7 1989.
- Sandvik, Gudmund: Dei norske landskapslovene frå mellomalderen. Nokre aktuelle problemstillingar og forskningsoppgåver, i Dybdahl, Audun og Sandnes, Jørn (red.): *Nordiske middelalderlover. Tekst og kontekst*. Rapport fra seminar ved Senter for middelalderstudier 29.-30. nov. 1996, Tapir forlag og forfatterne 1997.
- Schmugge, Ludwig, Hersperger, Patrick og Wiggenhauser, Béatrice: *Die Supplikenregister der päpstlichen Pönitentiare aus der Zeit Pius' II. (1458–1464)*, Tübingen 1996.
- Schmugge, Ludwig, Female Petitioners in the Papal Penitentiary, i Stafford, Pauline og Mulder-Bakker, Anneke B. (ed.): *Gendering the Middle Ages*, Blackwell 2001.
- Seip, Jens Arup: Ennu en kristenrett fra gammel norsk tid, *Historisk tidsskrift*, 31, 1937–40.
- Seip, Jens Arup: *Sættargjerden i Tunsberg og kirkens jurisdiksjon*, Oslo 1942.
- Sheehan, Michael M.: *Marriage, Family, and Law in Medieval Europe. Collected studies*, Cardiff 1996.
- Sjöholm, Elsa: En marxistisk propagandaseger?, *Svensk Historisk Tidskrift*, 2, 1990.
- Skeie, Jon: *Odelsretten og åseteretten*, Oslo 1950.
- Skånland, Vegard: *Det eldste norske provinsialstatutt*, Universitetsforlaget 1969.
- Sollied, Henning: Kildekritiske undersøkelser vedrørende nogen middelalderslekter. III. Sudrheimsætten. 1, *Norsk slektshistorisk tidsskrift*, bd VIII, 1941.
- Sollied, Henning: Slekten Darre og Morlanda hovedgård, *Norsk slektshistorisk tidsskrift*, bd XII, 1950.
- Steen, Sverre: Vincens Lunge, *Norsk biografisk leksikon VIII*, 1938.

- Steinnes, Audun: Mål, vekt og verderekning i Noreg i mellomalderen og ei tid etter, *Nordisk kultur*, bd XXX, Oslo-Stockholm-København 1936.
- Stevnsborg, Henrik og Tamm, Ditlev (red.): *Med lov skal land bygges og andre retshistoriske afhandlinger*, 1 og 2, København 1989 og 1997.
- Terjesen, Harriet Marie: *Blodskam og leiermål i forbudne ledd*, Tingbokprosjektet, Oslo 1994.
- Tryti, Anna Elisa: Kirkeorganisasjonen i Bergen bispedømme i første halvdel av 1300-tallet, hovedoppgave i historie, Universitetet i Bergen 1987.
- Van de Wiel, Constant: *History of Canon Law*, Louvain theological & pastoral monographs5, 1991.
- Vinje, Arne: *Kult og kyrkje. Soga om Vinje kyrkje og staden der ho stend*. Forfattaren og Kyrkja i Vinje 1996.
- Woolf, Alex: The diocese of Sudreyar, i Imsen, Steinar (red.): *Ecclesia Nidrosiensis 1153–1537*, Senter for middelalderstudier, NTNU. Skrifter nr. 15, Trondheim 2003.